

SENCOR®

SPT 6510DB



EN ■ User Manual
CZ ■ Uživatelská příručka
SK ■ Používateľská príručka
HU ■ Felhasználói kézikönyv
PL ■ Podręcznik użytkownika

Boombox with DAB+
Boombox s DAB+
Boombox s DAB+
Boombox DAB+-szal
Boombox z DAB+

DESCRIPTION OF THE BT SPEAKER

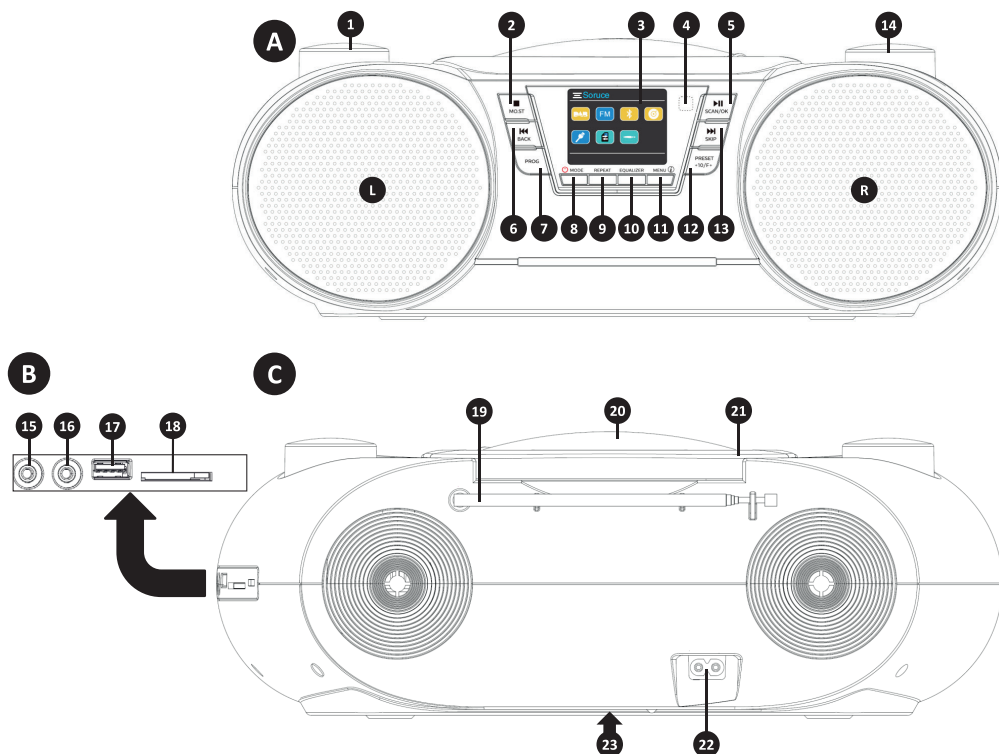

A Front side	
1	VOLUME rotary control (to the left – decreasing volume, to the right – increasing volume)
2	STOP/MO.ST button (Stop/Mono/Stereo)
3	Colour display
4	Remote control signal receiver
5	PLAY/PAUSE/SCAN/OK button
6	SKIP BACK button (Previous track)
7	PROG button (Programming)
8	Sleep On/Off button (turn sleep mode on/off) (long press)/audio source change (short press)
9	REPEAT button (option to set Repeat the Track/Album/Shuffle mode)
10	EQUALIZER button
11	MENU (long press)/ INFO (short press)
12	PRESET button/ +10/F+
13	SKIP FORWARD button (Next track)
14	NAVIGATE rotary control (movement in the menu)
B Right side	
15	AUX-IN input (external) (3.5mm audio jack connector)
16	Headphones input (3.5mm audio jack connector)
17	USB input (cannot be used for charging portable devices)

18	SD memory card slot (SD CARD)
C Rear side	
19	Telescopic antenna
20	CD drive (open the door by lifting it up, close the door by pressing it down)
21	Transport handle
22	AC energy source ~ 230 V
23	Space for 8× UM1 batteries (LR20) (unsnap the cover using the two beaks in the cut-outs)
L	Speaker – left channel
R	Speaker – right channel

DESCRIPTION OF THE REMOTE CONTROL

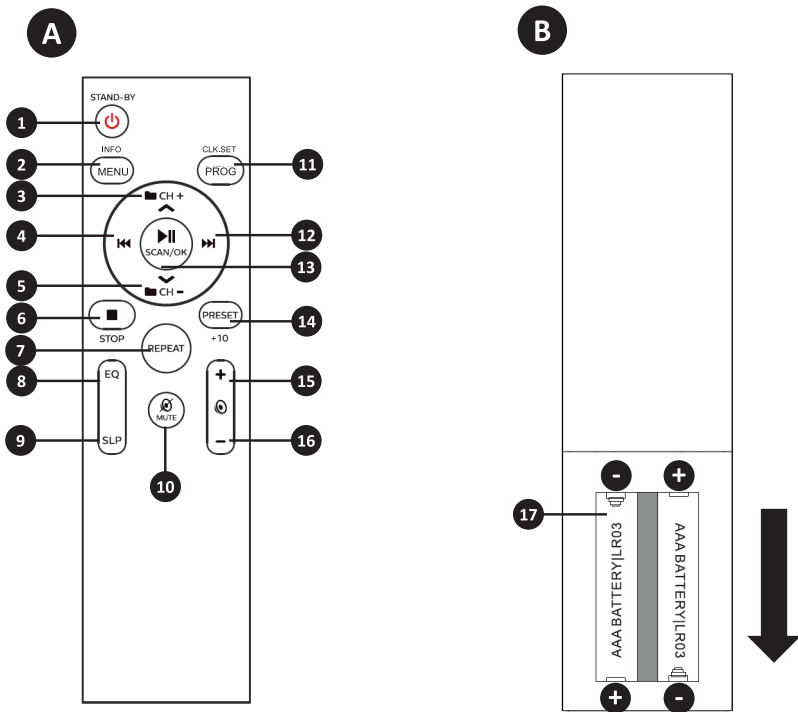

A Front side	
1	STAND-BY/MODE button (Sleep/Wake up/Source change)
2	MENU/INFO button (Main menu access/Information view)
3	FOLDER button/arrow up/ CH+ (Channel+) (function depends on selected source)
4	SKIP BACK button (Previous track)
5	FOLDER button/arrow down/ CH- (Channel-) (function depends on selected source)
6	STOP/MO.ST button (Stop/Mono/Stereo)
7	REPEAT button (option to set Repeat the Track/Album/Shuffle mode)

8	EQUALIZER button
9	SLP button (Sleep) (Switch the device to sleep mode, press repeatedly to select a time)
10	MUTE button (Mute the sound)
11	PROG/CLK.SET (programming/time setting)
12	SKIP FORWARD button (Next track)
13	PLAY/PAUSE/SCAN/OK button
14	PRESET button/+10/F+
15	Increase volume button
16	Decrease volume button
B	Rear side
17	Space for 2× AAA batteries (LR03) (open by sliding the cover downwards)

POWER SUPPLY AND BATTERY REPLACEMENT

Remote control

Remove the back cover on the back side of the remote control by sliding it from the centre downwards. Insert two LR03 batteries (AAA) into the remote control as shown on the bottom of the remote control. Always observe the correct battery polarity. Put the cover back after inserting the batteries.

Warning:

Always observe the correct battery polarity. Always insert new batteries. Every once in a while during the service life of the batteries, check that the batteries are not damaged.

Powering the device

Option 1: Charging from AC ~ 230 V; 50 Hz

Connect the mains power cable:

- into the AC ~ MAINS socket on the device.
- into a socket on the wall.

Option 2: Battery power supply

8× DC 12 V, UM-1 (LR 20)

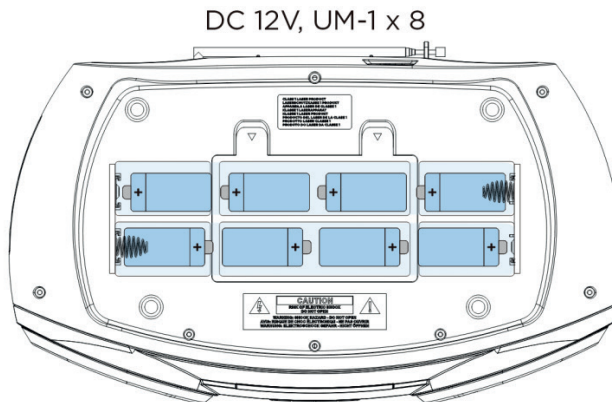

1. Carefully remove the battery compartment cover.
2. Insert 8× size "D" UM-1 (LR 20) batteries, observe the correct polarity.

**Warning:**

Refer to the diagram inside the battery compartment for battery installation directions.

3. Replace the battery compartment cover.

Warning:

Batteries must only be handled by adults.

Do not allow children to use this device unless the battery compartment cover is securely fastened.



The power cord must be unplugged from the power outlet of the player to power the unit with batteries.

Batteries that leak electrolyte can damage the battery compartment and the entire player, so remove them from the player when they are discharged or if you will not be using the player for an extended period of time.

SWITCHING ON / SOURCE CHANGE

- To switch the device back on from **STAND-BY** mode, press the **Sleep On/Off**  button.
- To choose a different audio source, press the **MODE** button repeatedly or use the **NAVIGATE** rotary control and choose the desired audio source in the main menu and press **PLAY/ PAUSE/ SCAN/ OK** button.

SWITCHING TO THE STAND-BY MODE.

1. Press and hold the **Sleep On/Off**  button for 2 seconds on the device or press the **Sleep On/Off**  button on the remote control to switch to stand-by mode.
A clock will appear on the display (if set).
2. The display backlight will go dark.

Note:

In CD, USB, SD CARD and Bluetooth modes, the system will automatically switch to stand-by mode after 15 minutes of inactivity.

In AUX-IN mode, if you stop or pause the music for 15 minutes and no cable is connected to the 3.5mm jack, the system will automatically switch to stand-by mode.

SETTING THE CLOCK

1. In stand-by mode, press and hold the **MENU** button for 2 seconds to open the system menu.
2. Press the **◀◀**, **▶▶** buttons repeatedly or turn the **NAVIGATE** rotary remote to select [Time] and press the **OK** button.
3. By repeatedly pressing the **◀◀**, **▶▶** buttons in the Time menu, you can turn on these functions:
 - [Set Time/Date]
 - [Auto update]: Time update using
 - ↳ Update from Any (Update everything)
 - ↳ Update from DAB
 - ↳ Update from FM
 - ↳ No update
 - [Set 12/24 hour]
 - [Set Date format]







Press the **OK** button to save the settings.
 Press the **STOP** or **MENU** buttons to return to the previous step.

Note:

After 30 seconds of inactivity the system will automatically end the time setting mode.

PLAYBACK OPTIONS:

In the CD, USB or CARD mode, you can control the playback using the following operations.

⏮, ⏭	<ul style="list-style-type: none"> • Short press: Skip to the previous or next track. • Press and hold: Fast-forward or rewind the track being played, then release to resume playback.
+10	<ul style="list-style-type: none"> • Short press: Skipping in tracks in multiples of 10.
F+ , CH+ , CH-	<ul style="list-style-type: none"> • Press and hold: F+ on the main unit: Skip to next file. • Short press of the CH+/- button on the remote control: Skip to next or back to previous file.
⏸	<ul style="list-style-type: none"> • Start or pause playback.
■	<ul style="list-style-type: none"> • Stop playback.
REPEAT	<ul style="list-style-type: none"> •  REP-1 (Repeat 1): Repeat playback of the current track. •  REP-ALB (Repeat album): Repeat playback of the current file. •  REP-ALL (Repeat everything): Repeat playback of all tracks. •  RANDOM (Shuffle): Random playback of tracks.
MENU  (INFO)	<p>Repeated press:</p> <ul style="list-style-type: none"> • [ID3 tag] • [Filename] • Type: Music formats • Today's Date:

CD PLAYBACK

1. Press **MODE** to select **CD** as the source.
2. Open the CD drive.
3. Insert the CD, printed side up, and close the disc drive.
 - ↳ Playback will start automatically.
 - ↳ If this does not happen, press **⏸**.

TRACK SELECTION

1. Press **⏭** to skip to next track.
2. Press **⏮** to go to the beginning of current track.
3. Press **+10** button to skip in tracks in multiples of 10.
4. Press and hold the **F+** button on the main unit or the **CH+/CH-** button on the remote control to skip file. (CD-MP3/USB playback only)

- To skip to the previous/next track, press the ◀◀, ▶▶ button.
- Press the ▶|| button to pause or resume playback.

Note:

If you do not see [SPT 6510DB] on your device, press and hold the ▶|| button for 2 seconds for manual activation of pairing mode. [Not Connected] message will appear on the display again.

Disconnect your bluetooth device

- Press the ▶|| button for 2 seconds
- Disable bluetooth on your device or
- Move the device out of reach of the bluetooth signal.

DAB RADIO

For optimal reception, place the device in a location with good signal reception. Pull out the telescopic antenna and adjust its position for best reception.

Using for the first time

1. Press the **MODE** button repeatedly to select DAB.
 - ↳ The device automatically performs a full scan.
 - ↳ If no stations are found, the DAB menu will be displayed.
2. Select [**Full Scan**] or press and hold the ▶|| **SCAN** button for 2 seconds to start the scan.
 - This device automatically stores radio stations with sufficient signal strength.
 - When the scan is complete, the radio station that was saved first will be tuned in automatically.
3. Press the ◀◀, ▶▶ buttons or turn the **NAVIGATE** rotary control to open the list of stations, select a tuned station and enjoy the listening.

Programming DAB+ stations (storing to presets)

A maximum of 40 DAB radio stations can be programmed.

1. Tune in a DAB+ radio station.
2. To activate storing to presets, press and hold the **PRESET** button for 2 seconds.
3. Press the ◀◀, ▶▶ buttons repeatedly or turn the **NAVIGATE** control to assign a number (1 to 40) to this radio station and then press ▶|| **OK** button to confirm.
The radio station is stored with the selected serial number.
4. Repeat the above steps to programme other DAB+ radio stations.

Note:

If you store a radio station with the serial number of another station, the original station will be overwritten.

DAB+ stations (presets loading)

1. In the DAB mode.
2. Press the **PRESET** button to open the list of presets.
3. Press the ◀◀, ▶▶ buttons repeatedly or turn the **NAVIGATE** control to select a number (1 to 40) to enjoy the desired DAB+ station.

Remote control: Press the **CH+** or **CH-** button to select a station in the preset.



Displaying DAB Broadcast Information

In the DAB broadcast display, the first line shows the station name and the second line shows the service information for the current station.

Press the **MENU**  button repeatedly to cycle through the following information (if available).

- Scrolling text (DLS)
- Signal strength
- Programme type (PTY)
- Multiplex name
- DAB station and frequency
- Bit rate / codec / channels
- Today's date

Using DAB menu

1. In the DAB mode, press and hold the **MENU** to open the DAB menu.
2. Press the **◀◀**, **▶▶** buttons repeatedly or turn the **NAVIGATE** control to scroll through the menu.
 - ↳ [Full scan]: DAB radio station search.
 - ↳ [Manual tune] (Manual search): To manually tune in a station.
 - ↳ [DRC] (Dynamic range compression): Lowers the volume of loud sounds or amplifies quiet sounds, which helps reduce or compress the dynamic range of audio signal.
 - ↳ [Prune]: Remove all invalid stations.
 - ↳ [Announcement]: Off/On/(Traffic) No TA/ Only TA (On/Off/(to the right) No TA / Only TA).
 - ↳ [System]: Open the system setting menu.
3. Press the **▶▶|OK** button to confirm.

Tips:

To return to the previous step or end the DAB menu, press the **MENU** or the  button.

Manually tuning in a DAB+ station

Use this function to manually tune to a specific channel/frequency. In addition to improving radio reception by changing the orientation of the antenna, you can also improve reception with this function.

1. To open the DAB menu, press and hold the **MENU** button.
2. Select Manual Tune Station List (Manual search).
3. Press the **◀◀**, **▶▶** buttons repeatedly or turn the **NAVIGATE** control to select a different frequency.
4. Press the **▶▶|OK** button to confirm.

Remove all invalid stations

This option displays a list of active stations and removes any stations that are listed but do not have service in your area.

1. To open the DAB menu, press and hold the **MENU** button and select **[PRUNE]**.
2. Press the **◀◀**, **▶▶** buttons repeatedly or turn the **NAVIGATE** control to select an option:
 - ↳ [No]: Return to the previous menu.
 - ↳ [Yes]: Remove invalid stations from the station list.
3. Press **▶▶|OK** to confirm your selection.



FM RADIO

Tuning in FM radio stations.

For optimal reception, place the device in a location with good signal reception. Pull out the telescopic antenna and adjust its position for best reception.

1. Press the **MODE** button repeatedly to select **FM** source.
2. Press and hold the **◀▶** button for about 2 seconds.
 - ↳ A [Scanning] message will appear.
 - ↳ The device will automatically tune in to a station with strong reception.
3. Repeat step 2 to tune in the other stations.

Tuning in a station with a weak signal:

- Turn the **NAVIGATE** control until you tune in a better signal.
- Press the **MONO** button repeatedly to set **MONO**.

Storing radio stations automatically (automatic scan)

You can store a maximum of 40 FM radio station presets.

1. In the FM mode
2. Press and hold the **▶IISCAN** button for about 2 seconds.
 - ↳ [Auto Scanning...] message will appear .
 - The device will store all available FM radio stations.
 - The first stored radio station will automatically tuned in.

Storing radio stations manually (storing presets)

You can store a maximum of 40 FM radio station presets.

1. Tune in to the desired FM radio station.
2. To activate storing to presets, press and hold the **PRESET** button for 2 seconds.
3. Press the **◀▶** buttons repeatedly or turn the **NAVIGATE** control to assign a number (1 to 40) to this radio station and then press **▶II OK** button to confirm.
The radio station is stored with the selected serial number.
4. Repeat the above steps to programme other FM radio stations.

Note:

To delete a previously stored station, store a new station in its place.

Selecting a preset radio station (loading presets)

1. In the FM mode, press the **PRESET** button to allow loading of stations.
2. Press the **◀▶** buttons repeatedly or turn the **NAVIGATE** control to select a number of a preset.
Remote control: Press the **CH+** or **CH-** button to select a preset station.
3. Press the **▶II OK** button to confirm.

Display FM broadcast information

In the FM broadcast display, the first line shows the station name and the second line shows the service information for the current station.

Press the **MENU**  button repeatedly to cycle through the following information (if available).

- Radiotext
- Programme type (PTY)
- Station name
- Stereo or mono reception
- Today's date

Using FM menu

1. In the FM mode, press and hold the **MENU** button to open the FM menu.
2. Press the **◀◀ ▶▶** buttons repeatedly or turn the **NAVIGATE** control to go through the menu:
 - [Scan setting]**
 - ↳ All stations: Search all available FM radio stations.
 - ↳ Strong stations only: Search only strong FM radio stations.
 - [Audio setting]**
 - ↳ Stereo allowed: Stereo broadcasting.
 - ↳ Forced mono: to improve the reception of only monophonic sound.
3. Press the **▶|| OK** button to open the menu.

AUX-IN INPUT

This device also allows listening to audio from an external source, for example MP3 player.

1. Press the **MODE** button repeatedly to select AUX-IN source.
2. Connect an audio cable (audio cable with 3.5mm connector is not included in the accessories):
 - into the AUX-IN socket on the device.
 - into the headphones socket on the external device.
3. Play on the external audio device.
4. Adjust the master volume on the external device and the main unit.

Note:

Please always set the volume level on the external device to maximum. Otherwise, the main device will switch to standby (ECO) mode as if there was no audio signal at the input. This is not a malfunction.

VOLUME SETTING [VOLUME/ EQUALIZER/ MUTE]

You can adjust the volume and select different sound effects during playback.

- **VOLUME+/-**
Turn the **VOLUME** control on the device or press the **⊖** +/- buttons on the remote control to increase or decrease the volume.
- **EQUALIZER**
Press the **EQUALIZER** button on the main unit repeatedly or the **EQ** button on the remote control to select preset sound effect:
[FLAT] (Linear) > [CLASSIC] (Classical music) > [POP] > [JAZZ] > [ROCK] > [BASS]
- **MUTE (remote control only)**
Press the **⊘** **MUTE** buttons on the remote control to lower the volume of the speaker.

SYSTEM MENU

1. To open the DAB menu, press and hold the **MENU** button and select **System**.
2. Press the **◀◀**, **▶▶** buttons repeatedly or turn the **NAVIGATE** control to select a nested menu.

Find the details in the “Using the system menu” chapter.

Using the system menu

Using the system menu, you can start these functions:

- [Sleep]: Setting the Sleep Timer
- [Alarm]: Setting the time of alarm 1 and alarm 2
- [Time]: Setting the time, date and source for updates
- [Backlight]: Adjust the display blackout interval, post-power-on level and mute level
- [Language]: Czech, English, Polish, Slovak, Hungarian
- [Factory Reset]: Reset radio to default factory settings.
- [SW version]: Control of the current version of the software of this device.

Setting the Sleep Timer

This device can be set to automatically switch to stand-by mode after a preset time period.

1. When the device is switched on, press and hold the **MENU** button and select **[System]** to open the system menu.
2. Select **[SLEEP]** and then press the **▶▶ OK** button to open.
3. The set time for sleep will appear on the display.
Press the **◀◀**, **▶▶** buttons repeatedly or turn the **NAVIGATE** control to select sleep timer period.
Or press the **SLP** button repeatedly on the remote control.
Options: Off, 15, 30, 45, 60, 90.
↳ When the sleep timer is activated, **☾15** and **15** will appear as a remaining time.

Deactivating the Sleep Timer:

1. Open the menu [System] > [Sleep].
2. **Main unit:** Press the **◀◀**, **▶▶** buttons repeatedly or turn the **NAVIGATE** control.
Remote control: Press the **SLP** button repeatedly...
...until **Sleep off** appears.
↳ When the sleep timer is deactivated, **☾15** will light off.

SETTING THE ALARM

1. Press and hold the **MENU** button to open the menu [System] > [Alarm].
2. Press the **◀◀**, **▶▶** buttons repeatedly or turn the **NAVIGATE** control to set and Alarm 1 or Alarm 2
3. **▶▶ OK** to open the Alarm setting guide.
 - ↳ On time (Start time).
 - ↳ Duration: 15 > 30 > 45 > 60 > 90 minutes
 - ↳ Source: Alarm source: Buzzer (Alarm), DAB, FM, CD, USB, CARD
 - ↳ Cycle: Daily > Once > Weekends > Weekdays
 - ↳ Volume: Alarm volume level
 - ↳ Alarm: **On/Off**
4. Press the **▶▶ OK** button to confirm.
 - ↳ When the alarm is activated, the Alarm 1, Alarm 2 or both icons will be displayed.

- When the alarm goes off, press the  **MODE** button to turn the alarm off.
- Or press the **OK** button to snooze (9 minutes).

Note:

- If the alarm source is set to CD, USB or CARD and no disc is inserted or no USB device/card is connected, the system will automatically switch to the BUZZER (Audio Signal) source.
- If the alarm source is set to FM or DAB, please tune in the desired stations in advance.

USING HEADPHONES

Turn down the volume before connecting the headphones. After putting headphones on, gradually increase the volume to the desired level. When the headphones are connected, the speaker will automatically switch off (**MUTE**).

TECHNICAL SPECIFICATIONS

Boombox with DAB+

DAB+ Reception in High Quality
Bluetooth 5.3
Maximum Power Output 16 W

Sound

Maximum Power Output: 16 W (2× 8 W)
Equalizer Function (Flat, Classic, Pop, Jazz, Rock, Bass)
Frequency Response: 50 Hz – 16 kHz
Total Harmonic Distortion: L / P ≤ 10% (1 kHz)

Reception

DAB+ Tuner (Digital Audio Broadcasting)
FM PLL Radio Tuner
Radio Data System (RDS)
Station Presets: 80 (40 DAB and 40 FM)
Telescopic Antenna

Inputs and Outputs

Bluetooth 5.3 - Wireless Audio Streaming
USB (Playback)
SD/MMC slot
CD-R / RW / MP3
AUX-IN Jack 3.5mm
AUX-OUT Jack 3.5mm (Headphones)

Others

2.4" LCD Display
Clock
Sleep Timer
Waking Up with Buzzer or Music (Radio / CD / USB)
Remote Control
Power: AC 110–230 V, 50/60 Hz or 8× 1.5 V Battery Type D / LR20 (Not Included)

Consumption: 22 W

Dimensions: (W × H × D) 389 × 142 × 227 mm

Weight: 2 kg

FM Radio	Frequency range	87.5 MHz – 108 MHz
DAB Radio	Frequency range	174.928 MHz – 239.200 MHz
Bluetooth	Version	5.3
	Max. transmission power	100 mW at 2.4 GHz – 2.4835 GHz
	Codec	SBC
	Profile	A2DP



INSTRUCTIONS AND INFORMATION ON THE DISPOSAL OF PACKAGING MATERIALS

Take the packaging material to a collection centre for recycling.

DISPOSAL OF DISCARDED ELECTRICAL AND ELECTRONIC EQUIPMENT



This symbol on the product, accessory or packaging indicates that the product must not be treated as ordinary household waste. Please dispose of this product in a collection centre designated for the recycling of electrical and electronic equipment. In some EU states or other European countries, you can return your old product to the retailer when purchasing an equivalent new product. Correct disposal of this product helps save valuable natural resources and prevents possible adverse impacts on the environment and human health that might be caused by improper waste disposal. More details are available from your local authority or at the nearest collection yard. Failure to properly dispose of this type of waste can result in legal fines.

For Companies in European Union Countries

If you need to dispose of electrical or electronic equipment, ask your dealer or supplier for the necessary information.

Disposal in Countries Outside the European Union

Request information regarding the proper disposal of this product from local authorities or your retailer.



This product complies with EU requirements.

FAST ČR, a. s. hereby declares that the radio equipment type SPT 6510 complies with Directive 2014/53/EU. For the full version of the EU Declaration of Conformity, please visit: www.sencor.cz

Text, design and technical data are subject to change without notice; we reserve the right to make such changes.

The original version is in Czech.

Manufacturer: FAST ČR, a. s., U Sanitasu 1621, Říčany 251 01, Czech Republic

Authorised service centres:

For detailed information on authorised service centres, please visit www.sencor.com.



SENCOR®

EN Warranty conditions

Warranty card is not a part of the device packaging.

This product is warranted for the period of 24 months from the date of purchase to the end-user. Warranty is limited to the following conditions. Warranty is referred only to the customer goods using for common domestic use. The claim for service can be applied either at dealer's shop where the product was bought, or at below mentioned authorized service shops. The end-user is obligated to set up a claim immediately when the defects appeared but only till the end of warranty period. The end user is obligated to cooperate to certify the claiming defects. Only completed and clean (according to hygienic standards) product will be accepted. In case of eligible warranty claim the warranty period will be prolonged by the period from the date of claim application till the date of taking over the product by end-user, or the date the end-user is obligated to take it over. To obtain the service under this warranty, end-user is obligated to certify his claim with duly completed following documents: receipt, certificate of warranty, certificate of installation.

This warranty is void especially if apply as follows:

- Defects which were put on sale.
- Wear-out or damage caused by common use.
- The product was damaged by unprofessional or wrong installation, used in contrary to the applicable instruction manual, used in contrary to legal enactment and common process of use or used for another purpose which has been designed for.
- The product was damaged by uncared-for or insufficient maintenance.
- The product was damaged by dirt, accident of force majeure (natural disaster, fire, and flood).
- Defects on functionality caused by low duality of signal, electromagnetic field interference etc.
- The product was mechanically damaged (e.g. broken button, fall).
- Damage caused by use of unsuitable media, fillings, expendable supplies (batteries) or by unsuitable working conditions (e.g. high temperatures, high humidity, quakes).
- Repair, modification or other failure action to the product by unauthorized person.
- End-user did not prove enough his right to claim (time and place of purchase).
- Data on presented documents differs from data on products.
- Cases when the claiming product cannot be indentified according to the presented documents (e.g. the serial number or the warranty seal has been damaged).

Manufacturer:

FAST ČR, a.s., U Sanitasu 1621, Říčany 251 01, Czech Republic
info@sencor.com

Authorized service centers:

Visit www.sencor.com for detailed information about authorized service centers.

The original version of the instructions is in the Czech language, other language versions are made by the appropriate translation.

POPIS BT REPRODUKTORU

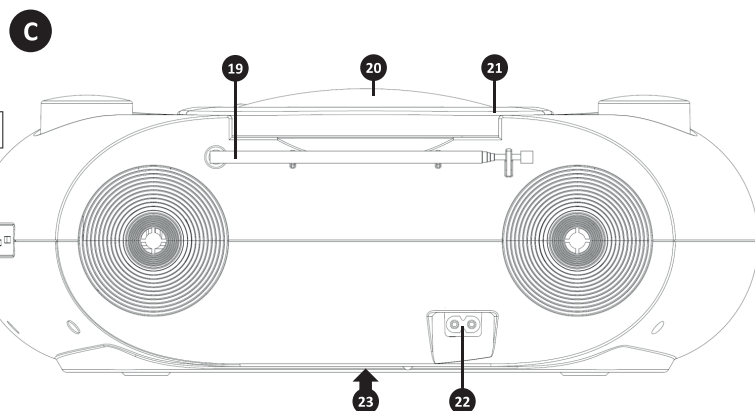
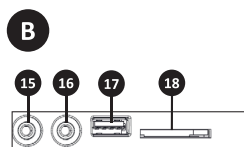
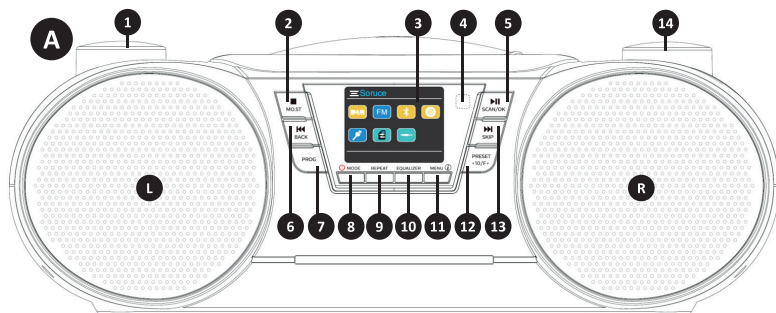

A Přední strana	
1	Otočný ovladač VOLUME (Hlasitost) (doleva – snížení hlasitosti, doprava – zvýšení hlasitosti)
2	Tlačítko STOP/MO.ST (Zastavení/Mono/Stereo)
3	Barevný displej
4	Přijímač signálu dálkového ovládání
5	Tlačítko PLAY/PAUSE/SCAN/OK (Přehrávání/Pauza/Prohledávání/ OK)
6	Tlačítko SKIP BACK (Skok dozadu) (předchozí stopa)
7	Tlačítko PROG (Programování)
8	Tlačítko Sleep On/Off (Zapnutí/vypnutí režimu spánku) (dlouhé stisknutí)/změna zdroje zvuku (krátké stisknutí)
9	Tlačítko REPEAT (Opakování) (možnost nastavit opakování stopy/alba/náhodný režim)
10	Tlačítko EQUALIZER (Ekvalizér)
11	Tlačítko MENU (Nabídka) (dlouhé stisknutí)/ INFO (Informace) (krátké stisknutí)
12	Tlačítko PRESET (Předvolba)/ +10/F+
13	Tlačítko SKIP FORWARD (Skok dopředu) (další stopa)
14	Otočný ovladač NAVIGATE (Navigace) (pohyb v nabídce)
B Pravá strana	
15	Vstup AUX-IN (Externí) (3,5mm konektor audio jack)
16	Vstup pro sluchátka (3,5mm konektor audio jack)

17	Vstup pro USB úložiště (nelze používat pro nabíjení přenosných zařízení)
18	Slot pro paměťovou SD kartu (SD CARD)
C Zadní strana	
19	Teleskopická anténa
20	CD mechanika (otevřete dvířka jejich zvednutím nahoru, uzavřete dvířka jejich zatlačením dolů)
21	Rukojeť pro přenášení zařízení
22	Zdroj energie AC~ 230 V
23	Prostor pro 8 baterií UM1 (LR20) (odepněte kryt pomocí dvou jazýčků ve výřezech)
L	Reproduktor – levý kanál
R	Reproduktor – pravý kanál

POPIS DÁLKOVÉHO OVLADAČE

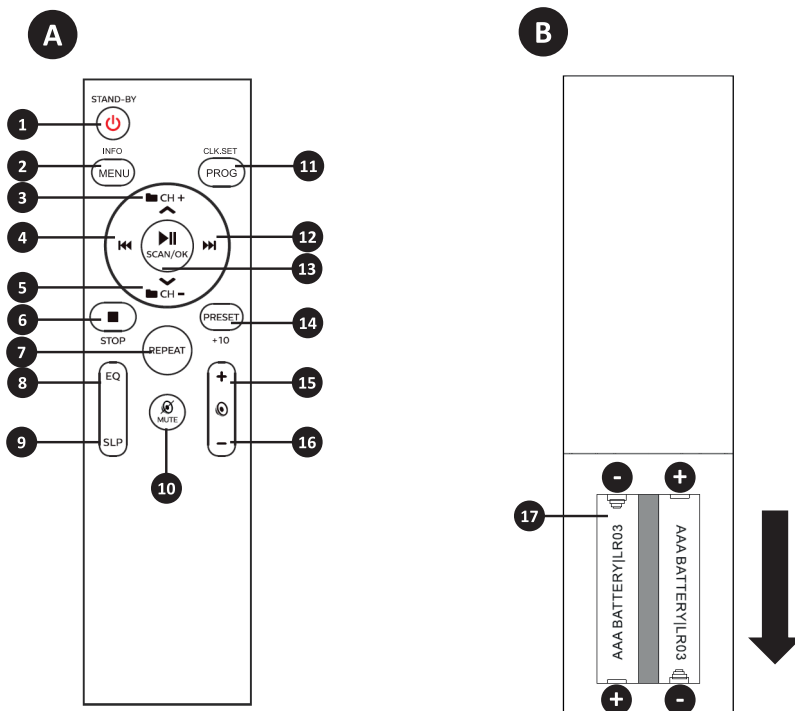

A Přední strana	
1	Tlačítko STAND-BY/MODE (Pohotovostní režim) (spánek/probuzení/změna zdroje)
2	Tlačítko MENU/INFO (vstup do hlavní nabídky/zobrazení informací)
3	Tlačítko FOLDER (Složka)/šipka nahoru/ CH+ (Kanál+) (funkce závisí na vybraném zdroji)
4	Tlačítko SKIP BACK (Skok dozadu) (předchozí stopa)
5	Tlačítko FOLDER (Složka)/šipka dolů/ CH- (Kanál-) (funkce závisí na vybraném zdroji)
6	Tlačítko STOP/MO.ST (Zastavení/Mono/Stereo)

7	Tlačítko REPEAT (Opakování) (možnost nastavit opakování stopy/alba/náhodný režim)
8	Tlačítko EQUALIZER (Ekvalizér)
9	Tlačítko SLP (Spánek) (možnost přepnutí zařízení do režimu spánku, opakovaným stisknutím vyberte čas)
10	Tlačítko MUTE (Ztlumení zvuku)
11	Tlačítko PROG/CLK.SET (programování/nastavení času)
12	Tlačítko SKIP FORWARD (Skok dopředu) (další stopa)
13	Tlačítko PLAY/PAUSE /SCAN/OK (Přehrávání/Pauza/Prohledávání/ OK)
14	Tlačítko PRESET (Předvolba)/ +10/F+
15	Tlačítko zvýšení hlasitosti
16	Tlačítko snížení hlasitosti
B	Zadní strana
17	Prostor pro 2 baterie AAA (LR03) (otevřete posunutím krytu dolů)

NAPÁJENÍ A VKLÁDÁNÍ BATERIÍ

Dálkové ovládání

Na zadní straně dálkového ovládání sejměte zadní kryt pomocí posunu ze středu ovladače ke spodní straně. Do ovladače vložte dvě baterie LR03 (AAA) dle nákresu na dně ovladače. Vždy dodržujte polaritu baterií. Po vložení baterií vraťte kryt zpět.

Upozornění:

Dodržujte polaritu baterií. Vždy vkládejte nové baterie. V průběhu životnosti baterií jednou za čas zkontrolujte zda baterie nejsou poškozeny.

Napájení přístroje

Možnost 1: Napájení ze sítě AC ~ 230 V; 50 Hz

Připojte síťový napájecí kabel:

- do zdířky AC~ MAINS na přístroji.
- do zásuvky na stěně.

Možnost 2: Napájení z baterií

DC 12V, UM-1 (LR 20) ×8

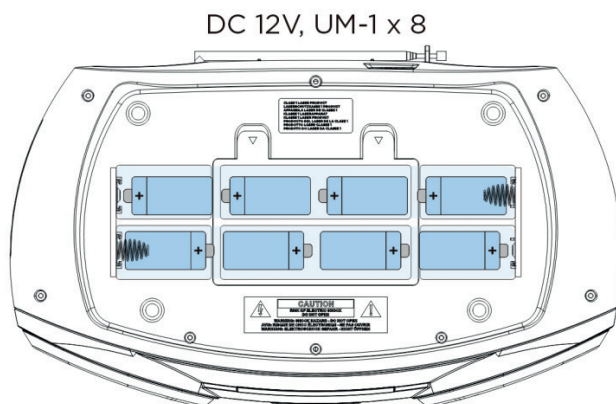



1. Opatrně odstraňte kryt prostoru pro baterie.
2. Vložte 8× baterii velikosti „D“ UM-1 (LR 20), přičemž dodržujete správnou polaritu.

Upozornění:

Směr instalace baterií najdete na schématu uvnitř prostoru pro baterie.

3. Vraťte kryt prostoru pro baterie zpět.

Upozornění:

S bateriemi smí manipulovat pouze dospělí.

Nedovoďte dětem používat tento přístroj, jestliže není bezpečně připevněn kryt prostoru pro baterie.



Aby byl přístroj napájen z baterií, musí být síťový kabel odpojen ze síťové zásuvky přehrávače.

Baterie, ze kterých uniká elektrolyt, mohou poškodit prostor pro baterie a přehrávač, a proto je po vybití nebo v případě, že nebudete přehrávač delší dobu používat, vyjměte z přehrávače.

ZAPNUTÍ / ZMĚNA ZDROJE

- Stiskněte tlačítko **Sleep On/Off**  pro zapnutí přístroje z režimu **STAND-BY**.
- Pro výběr jiného audio zdroje stiskněte opakovaně tlačítko **MODE** nebo ovladačem **NAVIGATE** zvolte požadovaný audio zdroj v hlavní nabídce a následně stiskněte tlačítko **PLAY/ PAUZA/ SCAN/ OK**.

PŘEPNUTÍ DO POKOTOVOSTNÍHO REŽIMU

1. Stiskněte a 2 sekundy podržte tlačítko **Sleep On/Off**  na zařízení nebo stiskněte jednou tlačítko **Sleep On/Off**  na dálkovém ovladači pro přepnutí systému do pohotovostního režimu. Na zobrazovacím panelu se zobrazí hodiny (pokud jsou nastaveny).
2. Podsvícení displeje ztmavne.

Poznámka:

V režimech CD, USB, SD CARD a Bluetooth se systém po 15 minutách bez aktivity automaticky přepne do pohotovostního režimu.

Pokud v režimu AUX-IN hudbu na 15 minut zastavíte nebo pozastavíte a k 3,5mm konektoru není připojen kabel, systém se automaticky přepne do pohotovostního režimu.

NASTAVENÍ ČASU

1. V pohotovostním režimu stiskněte a 2 sekundy podržte tlačítko **MENU** pro otevření systémové nabídky.
2. Opakovaným stisknutím tlačítek **◀◀**, **▶▶** nebo otočením ovladače **NAVIGATE** vyberte [Time] (Čas), a stiskněte tlačítko **OK**.
3. V nabídce Time (Čas) můžete opakovaným stisknutím tlačítek **◀◀**, **▶▶** spouštět tyto funkce:
[Set Time/Date] (Nastavit čas/datum)
[Auto update] (Automatická aktualizace): Aktualizace času pomocí
 - ↳ Update from Any (Aktualizovat vše)
 - ↳ Update from DAB (Aktualizovat z DAB)
 - ↳ Update from FM (Aktualizovat z FM)
 - ↳ No Update (Neaktualizovat)



[Set 12/24 hour] (Nastavit čas 12/24)

[Set date format] (Formát data)

Stiskněte tlačítko **OK** pro uložení nastavení.











Stisknutím tlačítka **STOP** nebo **MENU** se vraťte na předchozí krok.

Poznámka:

Po 30 sekundách nečinnosti systém režim nastavení času automaticky ukončí.

MOŽNOSTI PŘEHRÁVÁNÍ:

V režimu CD, USB nebo CARD (Karta) můžete ovládat přehrávání pomocí následujících operací.

	<ul style="list-style-type: none">• Krátké stisknutí: Skok na předchozí nebo další stopu.• Stisknutí a podržení: Rychlé přehrávání přehrávané stopy dopředu nebo dozadu, a pak uvolnění pro obnovení přehrávání.
+10	<ul style="list-style-type: none">• Krátké stisknutí: Přeskakování stop v násobcích 10.
F+ ,  CH+ ,  CH-	<ul style="list-style-type: none">• Stisknutí a podržení: F+ na hlavní jednotce: Skok na další složku.• Krátké stisknutí tlačítka CH+/- na dálkovém ovladači: Skok na další nebo zpět na předchozí složku.
	<ul style="list-style-type: none">• Spuštění nebo pozastavení přehrávání.
	<ul style="list-style-type: none">• Zastavení přehrávání.
REPEAT	<ul style="list-style-type: none">•  REP-1 (Opakování 1): Opakované přehrávání aktuální stopy.•  REP-ALB (Opakování alba): Opakované přehrávání aktuální složky.•  REP-ALL (Opakování všeho): Opakované přehrávání všech stop.•  RANDOM (Náhodně): Náhodné přehrávání stop.
MENU  (INFO)	Opakované stisknutí: <ul style="list-style-type: none">• [ID3 tag]• [Filename] (Název souboru)• Type (Typ): Formát hudby• Today's Date (Dnešní datum):

PŘEHRÁVÁNÍ DISKŮ CD

1. Stisknutím tlačítka **MODE** vyberte zdroj **CD**.
2. Otevřete diskovou mechaniku.
3. Vložte disk potíštěnou stranou nahoru a pak diskovou mechaniku uzavřete.
 - ↳ Přehrávání se spustí automaticky.
 - ↳ Pokud se tak nestane, stiskněte tlačítko **▶▶**.

VÝBĚR STOP

1. Stiskněte tlačítko **▶▶** pro skok na další stopu.
2. Stiskněte tlačítko **◀◀** pro skok na začátek aktuální stopy.
3. Stiskněte tlačítko **+10** pro přeskokování stop v násobcích 10.
4. Stiskněte a podržte tlačítko **F+** na hlavní jednotce nebo tlačítko  **CH+/CH-** na dálkovém ovladači pro přeskočení složky. (Pouze přehrávání CD-MP3/USB)

PROGRAMOVÉ PŘEHRÁVÁNÍ (POUZE NA HLAVNÍ JEDNOTCE)

Lze naprogramovat maximálně 20 stop disku CD / 99 stop MP3.

Pro naprogramování alternativního pořadí přehrávání stop postupujte následujícím způsobem.

1. Zajistěte, aby přístroj nepřehrával disk.
2. Stiskněte tlačítko **PROG** pro aktivaci programování.
↳ Na displeji budou blikat indikátory ★ „01“.
3. Stisknutím tlačítek **◀◀▶▶** vyberte první stopu, kterou chcete naprogramovat.
4. U stop ve formátu MP3 vyberte složku stisknutím a podržením tlačítka **F+** na hlavní jednotce nebo stisknutím tlačítka **■ CH+/CH-** na dálkovém ovladači.
5. Stiskněte znovu tlačítko **PROG** pro uložení a skok na další naprogramovanou stopu. Indikace pořadí programu se na chvíli změní na ★ „02“ a bude očekáván další vstup.
6. Zopakováním výše uvedených kroků naprogramujte další stopy.
7. Stisknutím tlačítka **▶▶** spustíte programové přehrávání v preferovaném pořadí.
8. Pro ukončení programového přehrávání můžete stisknout tlačítko **■**.
9. Pro smazání programu stiskněte v režimu zastaveno dvakrát tlačítko **■** nebo otevřete dvířka CD mechaniky.

PŘEHRÁVÁNÍ Z USB ZAŘÍZENÍ / SD-MMC KARTY

Zajistěte, aby USB zařízení nebo paměťová karta obsahovaly podporované audio soubory.

1. Stisknutím tlačítka **MODE** vyberte zdroj USB nebo CARD (Karta).
2. Vložte paměťové USB zařízení do portu USB nebo paměťovou kartu do slotu pro kartu.
↳ Přehrávání se spustí automaticky. Pokud se tak nestane, stiskněte tlačítko **▶▶**.
3. Ostatní ovládání je stejné jako při přehrávání z disku CD.

Poznámka:

NEPOUŽÍVATE prosím pro připojení zařízení USB flash prodlužovací USB kabel.

Takový kabel může zachytávat rušení, které může poškodit tok dat. Vždy připojte vaše zařízení USB flash přímo k portu USB, bez prodlužovacího USB kabelu. Maximální proud pro USB je 0,5 A; funkce nabíjení/napájení externích zařízení není podporována.

BLUETOOTH

- Efektivní provozní dosah systému a spárovaného zařízení je přibližně 10 metrů.
 - Jakékoli překážky mezi systémem a zařízením mohou provozní dosah zkrátit.
 - Není zaručena kompatibilita se všemi Bluetooth zařízeními.
 - Tento systém má automaticky povolen režim párování přes Bluetooth.
1. Stisknutím tlačítka **MODE** vyberte zdroj Bluetooth.
↳ Zobrazí se **BT**.
↳ Přístroj se přepne do režimu párování a na obrazovce se zobrazí blikající zpráva [Not Connected] (Nepřipojeno).
 2. Povolte ve vašem Bluetooth zařízení funkci Bluetooth a vyhledejte Bluetooth zařízení, která lze spárovat (viz uživatelská příručka zařízení).
 3. Po zobrazení seznamu zařízení vyberte **[SPT 6510DB]** pro zahájení párování a připojení.
Po úspěšném párování a připojení bude tento přístroj přehrávat hudbu a na obrazovce se zobrazí [Connected] (Připojeno).



4. Přehrávejte zvuk ve vašem Bluetooth zařízení.

↳ Zvuk bude streamován z vašeho Bluetooth zařízení do tohoto produktu.

- Pro skok na předchozí/další stopu stiskněte tlačítko ◀◀, ▶▶.
- Pro pozastavení nebo obnovení přehrávání stiskněte tlačítko ▶||.

Poznámka:

Pokud ve vašem zařízení [SPT 6510DB] nevidíte, stiskněte a 2 sekundy podržte tlačítko ▶|| pro ruční aktivaci režimu párování. Na obrazovce se znovu zobrazí [Not Connected] (Nepřipojeno).

Odpojení bluetooth zařízení

- Stiskněte na 2 sekundy tlačítko ▶||
- Zakažte Bluetooth ve vašem zařízení; nebo
- Přemístěte zařízení mimo dosah komunikace.

DAB RÁDIO

Pro optimální příjem umístěte zařízení na místo s dobrým příjmem signálu. Vytáhněte teleskopickou anténu a upravte její polohu pro co nejlepší příjem.

První použití

1. Opakovaným stisknutím tlačítka **MODE** vyberte DAB.
 - ↳ Přístroj automaticky spustí úplné prohledávání.
 - ↳ Pokud nejsou nalezeny žádné stanice, zobrazí se nabídka DAB.
2. Vyberte **[Full Scan]** (Úplné vyhledávání) nebo stiskněte a 2 sekundy podržte tlačítko ▶|| **SCAN** pro spuštění vyhledávání.
 - Toto zařízení automaticky ukládá stanice rádia s dostatečnou silou signálu.
 - Po dokončení vyhledávání se automaticky naladí stanice rádia, která byla uložena jako první.
3. Stisknutím tlačítek ◀◀, ▶▶ nebo otočením ovladače **NAVIGATE** otevřete seznam stanic, vyberte naladěnou stanici a užívejte si poslech.

Programování stanic DAB+ (ukládání na předvolby)

Můžete naprogramovat maximálně 40 stanic DAB rádia.

1. Naladte stanici DAB+ rádia.
2. Pro aktivaci ukládání na předvolby stiskněte a 2 sekundy podržte tlačítko **PRESET**.
3. Opakovaným stisknutím tlačítek ◀◀, ▶▶ nebo otočením ovladače **NAVIGATE** přiřaďte této stanici rádia číslo (1 až 40), a pak stiskněte tlačítko ▶|| **OK** pro potvrzení.
Stanice rádia se uloží s vybraným pořadovým číslem.
4. Zopakováním výše uvedených kroků naprogramujte další stanice DAB+ rádia.

Poznámka:

Pokud uložíte stanici rádia s pořadovým číslem existující stanice, původní stanice se přepíše.

Stanice DAB+ (načítání předvoleb)

1. V režimu DAB.
2. Stisknutím tlačítka **PRESET** otevřete seznam předvoleb.
3. Opakovaným stisknutím tlačítek ◀◀, ▶▶ nebo otočením ovladače **NAVIGATE** vyberte číslo (1 až 40) pro poslech požadované stanice DAB+ a užívejte si poslech.
Dálkový ovladač: Stisknutím tlačítka **CH+** nebo **CH-** vyberte stanici na předvolbě.





Zobrazení informací o DAB vysílání

Na displeji DAB vysílání zobrazuje první řádek název stanice a druhý řádek informace služby pro aktuální stanici.

Opakovaným stisknutím tlačítka **MENU**  cyklicky procházejte následující informace (pokud jsou k dispozici).

- Posuvný text (DLS)
- Síla signálu
- Typ programu (PTY)
- Název multiplexu
- DAB stanice a frekvence
- Přenos. rychlost / kodek / kanály
- Dnešní datum

Používání nabídky DAB

1. V režimu DAB stiskněte a podržte tlačítko **MENU** pro otevření nabídky DAB.
2. Opakovaným stisknutím tlačítek **◀◀**, **▶▶** nebo otočením ovladače **NAVIGATE** procházejte nabídku.
 - ↳ [Full scan] (Úplné vyhledávání): Prohledávání stanic DAB rádia.
 - ↳ [Manual tune] (Manuál. vyhledávání): Ruční naladění stanice.
 - ↳ [DRC] (Řízení dynamického rozsahu): Snižuje hlasitost hlasitých zvuků nebo zesiluje tiché zvuky, čímž redukuje nebo komprimuje dynamický rozsah audio signálu.
 - ↳ [Prune] (Promazat): Odstranění všech neplatných stanic.
 - ↳ [Announcement] (Oznámení): Off/On/(Traffic) No TA/ Only TA (Zapnuto/Vypnuto/(Doprava) BEZ TA / Pouze TA).
 - ↳ [System] (Systém): Otevření nabídky nastavení systému.
3. Stiskněte tlačítko **▶▶ OK** pro potvrzení.

Tipy:

Pro návrat na předchozí krok nebo pro ukončení nabídky DAB můžete stisknout tlačítko **MENU** nebo tlačítko .

Ruční naladění stanice DAB+

Pomocí této funkce můžete ručně naladit konkrétní kanál/frekvenci. Kromě zlepšení příjmu rádia změnou orientace antény můžete příjem zlepšit rovněž pomocí této funkce.

1. Stiskněte a podržte tlačítko **MENU** pro otevření nabídky DAB.
2. Vyberte Manual Tune Station List (Manuál. vyhledávání).
3. Opakovaným stisknutím tlačítek **◀◀**, **▶▶** nebo otočením ovladače **NAVIGATE** vyberte odlišnou frekvenci.
4. Stiskněte tlačítko **▶▶ OK** pro potvrzení možnosti.

Odstranění neplatných stanic

Tato možnost zobrazí seznam aktivních stanic a odstraní všechny stanice, které jsou v seznamu, avšak nemají ve vaší oblasti žádnou službu.

1. Stiskněte a podržte tlačítko **MENU** pro otevření nabídky DAB a vyberte **[PRUNE]** (Promazat).
2. Opakovaným stisknutím tlačítek **◀◀**, **▶▶** nebo otočením ovladače **NAVIGATE** vyberte možnost:
 - ↳ [No] (Ne): Návrat do předchozí nabídky.
 - ↳ [Yes] (Ano): Odstranění neplatných stanic ze seznamu stanic.
3. Stisknutím tlačítka **▶▶ OK** potvrďte výběr.



FM RÁDIO

Ladění stanic FM rádia.

Pro optimální příjem umístěte zařízení na místo s dobrým příjmem signálu. Vytáhněte teleskopickou anténu a upravte její polohu pro co nejlepší příjem.

1. Opakovaným stisknutím tlačítka **MODE** vyberte zdroj **FM**.
2. Stiskněte a 2 sekundy podržte tlačítko **◀◀, ▶▶**.
 - ↳ Zobrazí se zpráva [Scanning] (Vyhledávání).
 - ↳ Přístroj se automaticky naladí na stanici se silným příjmem.
3. Zopakováním kroku 2 naladíte další stanice.

Naladění stanice se slabým signálem:

- Otáčejte ovladačem **NAVIGATE** dokud nenaladíte lepší příjem.
- Opakovaným stisknutím tlačítka **■ MO.ST** nastavte **MONO**.

Automatické ukládání stanic rádia (automatické prohledávání)

Můžete uložit maximálně 40 předvoleb stanic FM rádia.

1. V režimu FM
2. Stiskněte a 2 sekundy podržte tlačítko **▶▶ II SCAN**.
 - ↳ Zobrazí se [Auto Scanning...] (Auto Skenování).
 - Přístroj uloží všechny dostupné stanice FM rádia.
 - Automaticky se naladí první uložená stanice rádia.

Ruční ukládání stanic rádia (ukládání na předvolby)

Můžete uložit maximálně 40 předvoleb stanic FM rádia.

1. Naladíte požadovanou stanici FM rádia.
2. Pro aktivaci ukládání na předvolby stiskněte a 2 sekundy podržte tlačítko **PRESET**.
3. Opakovaným stisknutím tlačítek **◀◀, ▶▶** nebo otočením ovladače **NAVIGATE** přiřadíte této stanici rádia číslo (1 až 40), a pak stiskněte tlačítko **▶▶ II OK** pro potvrzení. Stanice rádia se uloží s vybraným pořadovým číslem.
4. Zopakováním výše uvedených kroků naprogramujete další stanice FM rádia.

Poznámka:

Pro odstranění dříve uložené stanice uložte na její místo jinou stanici.

Výběr předvolby stanice rádia (načítání předvoleb)

1. V režimu FM stiskněte tlačítko **PRESET** pro povolení načítání stanic.
2. Opakovaným stisknutím tlačítek **◀◀, ▶▶** nebo otočením ovladače **NAVIGATE** na zařízení vyberte číslo předvolby.
Dálkový ovladač: Stisknutím tlačítka **CH+** nebo **CH-** vyberte předvolbu stanice.
3. Stiskněte tlačítko **▶▶ II OK** pro potvrzení.

Zobrazení informací o FM vysílání

Na displeji FM vysílání zobrazuje první řádek název stanice a druhý řádek informace služby pro aktuální stanici.

Opakovaným stisknutím tlačítka **MENU** ⓘ cyklicky procházejte následující informace (pokud jsou k dispozici).

- Radiotext
- Typ programu (PTY)
- Název stanice
- Stereo nebo mono příjem
- Dnešní datum

Používání nabídek FM

1. V režimu FM stiskněte a podržte tlačítko **MENU** pro otevření nabídky FM.
2. Opakovaným stisknutím tlačítek **◀◀**, **▶▶** nebo otočením ovladače **NAVIGATE** procházejte nabídku:
 - [Scan setting] (Nastavení vyhledávání)**
 - ↳ All stations (Všechny stanice): Prohledávání všech dostupných stanic FM rádia.
 - ↳ Strong stations only (Pouze silné stanice): Prohledávání pouze silných stanic FM rádia.
 - [Audio setting] (Nastavení audio)**
 - ↳ Stereo allowed (Stereo povoleno): Stereo vysílání.
 - ↳ Forced mono (Vynucené mono): pro zlepšení příjmu pouze monofonní zvuk.
3. Stiskněte tlačítko **▶|| OK** pro otevření nabídky.

VSTUP AUX-IN

Toto zařízení umožňuje rovněž poslech zvuku z externího audio zdroje, jako například MP3 přehrávače.



1. Opakovaným stisknutím tlačítka **MODE** vyberte zdroj AUX-IN.
2. Připojte audio kabel (audio kabel s 3,5mm konektorem není součástí příslušenství):
 - do zdířky AUX-in na přístroji.
 - do zdířky pro sluchátka v externím zařízení.
3. Přehrávejte v externím audio zařízení.
4. Upravte hlavní hlasitost v externím zařízení a v hlavní jednotce.

Poznámka:

Nastavte prosím vždy úroveň hlasitosti na externím zařízení na maximum. Jinak se hlavní jednotka přepne do pohotovostního režimu (režim ECO), jako kdyby nebyl na vstupu žádný audio signál. Nejde o poruchu.

NASTAVENÍ ZVUKU [VOLUME/ EQUALIZER/ MUTE]

Během přehrávání můžete upravit hlasitost a vybrat různé zvukové efekty.

- **VOLUME+/-**
Otáčením ovladače **VOLUME** na zařízení nebo stisknutím tlačítka  +/- na dálkovém ovladači zvýšte nebo snižte úroveň hlasitosti.
- **EQUALIZER**
Opakovaným stisknutím tlačítka **EQUALIZER** na hlavní jednotce nebo tlačítka **EQ** na dálkovém ovladači vyberte přednastavený zvukový efekt:
[FLAT] (Lineární) > [CLASSIC] (Klasická hudba) > [POP] > [JAZZ] > [ROCK] > [BASS] (Basy)
- **MUTE (pouze dálkový ovladač)**
Stisknutím tlačítka  **MUTE** na dálkovém ovladači ztlumte reproduktor.



SYSTÉMOVÉ NABÍDKY

1. Stiskněte a podržte tlačítko **MENU** pro otevření nabídky a pak vyberte **System** (Systém).
2. Opakovaným stisknutím tlačítek **◀◀**, **▶▶** nebo otočením ovladače **NAVIGATE** vyberte vnořené menu.

Podrobnosti najdete v části „**Používání systémových nabídek**“.

Používání systémových nabídek

Pomocí systémových nabídek můžete spouštět tyto funkce:

- [Sleep] (Spánek): Nastavení časovače spánku
- [Alarm] (Budík): Nastavení času budíku 1 a budíku 2
- [Time] (Čas): Nastavení času, data a zdroje pro aktualizace
- [Backlight] (Podsvícení): Úprava intervalu zhasnutí displeje, úrovně po zapnutí a úrovně ztlumení
- [Language] (Jazyk): Czech (Čeština), English (Angličtina), Polish (Polština), Slovak (Slovenština), Hungarian (Maďarština)
- [Factory Reset] (Tovární nastavení): Resetování na výchozí tovární nastavení.
- [SW version] (Verze SW): Kontrola verze aktuálního softwaru tohoto zařízení.

Nastavení časovače spánku

Tento přístroj lze nastavit tak, aby se po uplynutí přednastavené doby automaticky přepnul do pohotovostního režimu.

1. Když je přístroj zapnutý, stiskněte a podržte tlačítko **MENU**, a výběrem **[System]** (Systém) otevřete nabídku systému.
2. Vyberte **[SLEEP]** (Spánek) a pak stiskněte tlačítko **▶▶ OK** pro otevření.
3. Na displeji se zobrazí nastavený čas spánku.
Opakovaným stisknutím tlačítek **◀◀**, **▶▶** nebo otočením ovladače **NAVIGATE** vyberte periodu časovače spánku.
Nebo opakovaně stiskněte tlačítko **SLP** na dálkovém ovladači.
Možnosti: Off (Vypnuto), 15, 30, 45, 60, 90.
↳ Když je časovač spánku aktivován, zobrazí se **⌚ 15 a 15** jako zbývající čas.

Deaktivace časovače spánku:

1. Otevřete nabídku [System] (Systém) > [Sleep] (Spánek).
2. **Hlavní jednotka:** Opakovaně stiskněte tlačítko **◀◀**, **▶▶** nebo otáčejte ovladačem **NAVIGATE**.
Dálkový ovladač: Opakovaně stiskněte tlačítko **SLP**...
... dokud se nezobrazí **Sleep off** (Vyp.).
↳ Když je časovač spánku deaktivován, **⌚ 15** zhasne.

NASTAVENÍ BUDÍKU

1. Stiskněte a podržte tlačítko **MENU** pro otevření nabídky [System] (Systém) > [Alarm] (Budík).
2. Opakovaným stisknutím tlačítek **◀◀**, **▶▶** nebo otočením ovladače **NAVIGATE** nastavte Budík 1 nebo Budík 2
3. **▶▶ OK** pro otevření průvodce nastavením budíku.
↳ On time (Čas spuštění).
↳ Duration (Doba trvání): 15 > 30 > 45 > 60 > 90 minut
↳ Source (Zdroj): Zdroj pro buzení: Buzzer (Alarm), DAB, FM, CD, USB, CARD (Karta)





- ↳ Cycle (Cyklus): Daily (Denně) > Once (Jednou) > Weekends (Víkend) > Weekdays (Pracovní dny)
 - ↳ Volume (Hlasitost): Úroveň hlasitosti budíku
 - ↳ Alarm (Budík): **On/Off** (Zapnuto/Vypnuto)
4. Stiskněte tlačítko **▶|| OK** pro potvrzení volby.
- ↳ Když je budík aktivován, zobrazí se ikona Budík 1, Budík 2 nebo obě ikony.
- Když budík zvoní, stiskněte tlačítko **⏏ MODE** pro vypnutí zvuku budíku.
 - Nebo stiskněte tlačítko **OK** pro opakované buzení (9 minut).

Poznámka:

- Pokud je jako zdroj budíku nastaveno CD, USB nebo CARD (Karta) a není vložen žádný disk CD nebo není připojeno žádné USB zařízení nebo karta, systém se automaticky přepne na zdroj BUZZER (Zvuková signalizace).
- Pokud je jako zdroj budíku nastaveno FM nebo DAB, naladte prosím předem požadované stanice.

POUŽÍVÁNÍ SLUCHÁTEK

Před připojením sluchátek snižte hlasitost. Po nasazení sluchátek pomalu zvyšujte hlasitost až na požadovanou úroveň. Když jsou připojena sluchátka, reproduktor se automaticky vypne (**MUTE**).

TECHNICKÉ ÚDAJE

Boombox s DAB+

DAB+ příjem stanic v maximální kvalitě
Bluetooth 5.3
Maximální výstupní výkon 16 W

Zvuk

Celkový výstupní výkon: 16 W (2x 8 W)
Funkce ekvalizéru (Flat, Classic, Pop, Jazz, Rock, Bass)
Frekvenční odezva: 50 Hz–16 kHz
Celkové harmonické zkreslení: L/P ≤10% (1 kHz)

Příjem

Tuner DAB+ (Digital Audio Broadcasting)
Tuner rádia FM PLL
Radio Data System (RDS)
Předvolby stanic: 80 (40 DAB a 40 FM)
Teleskopická anténa

Vstupy a výstupy

Bluetooth 5.3 – Bezdrátové streamování zvuku
USB (přehrávání)
SD/MMC slot
CD-R / RW / MP3
AUX-IN Jack 3,5 mm
AUX-OUT Jack 3,5 mm (sluchátka)



Ostatní

2,4 palcový LCD displej

Hodiny

Funkce sleep timer

Buzení klasické, rádiem, z CD nebo USB

Dálkové ovládání

Napájení: AC 110-230 V, 50/60 Hz nebo 8 x 1,5 V baterie typ D / LR20 (není součástí balení)

Spotřeba: 22 W

Rozměry: (š / v / h) 389 x 142 x 227 mm

Hmotnost: 2 kg

FM rádio	Frekvenční rozsah	87,5 MHz – 108 MHz
DAB rádio	Frekvenční rozsah	174,928 MHz – 239,200 MHz
Bluetooth	Verze	5.3
	Maximální vysílací výkon	100 mW při 2,4 GHz – 2,4835 GHz
	Kodek	SBC
	Profil	A2DP



POKYNY A INFORMACE K LIKVIDACI OBALOVÝCH MATERIÁLŮ

Odnesete obalový materiál do sběrného dvora k recyklaci.

LIKVIDACE VYŘAZENÝCH ELEKTRICKÝCH A ELEKTRONICKÝCH ZAŘÍZENÍ



Tento symbol na produktu, příslušenství nebo obalu znamená, že s produktem nesmí být zacházeno jako s běžným domácím odpadem. Zlikvidujte prosím tento produkt ve sběrném dvoře určeném k recyklaci elektrických a elektronických zařízení. V některých státech EU nebo v jiných evropských zemích můžete vrátit při zakoupení ekvivalentního nového produktu starý produkt místnímu prodejci. Správnou likvidaci tohoto produktu pomáháte chránit cenné přírodní zdroje a předcházet možným negativním dopadům na životní prostředí a lidské zdraví, ke kterým by mohlo dojít v důsledku nesprávné likvidace odpadu. Další podrobnosti získáte u místních úřadů nebo v nejbližším sběrném dvoře. Při nedodržení správné likvidace tohoto typu odpadu hrozí ze zákona pokuty.

Pro společnosti v zemích Evropské unie

Pokud potřebujete zlikvidovat elektrické nebo elektronické zařízení, požádejte o nezbytné informace vašeho prodejce nebo dodavatele.

Likvidace v zemích mimo Evropskou unii

Požádejte o informace týkající se správné likvidace tohoto produktu místní úřady nebo vašeho prodejce.



Tento produkt splňuje požadavky EU.

FAST ČR, a. s. tímto prohlašuje, že rádiové zařízení typu SPT 6510DB vyhovuje směrnici 2014/53/EU. Kompletní verzi prohlášení EU o shodě najdete na webu: www.sencor.cz

Text, design a technické údaje se mohou změnit bez předchozího upozornění; vyhrazujeme si právo provádět takové změny.

Originální verze je česká.

Výrobce: FAST ČR, a. s., U Sanitasu 1621, Říčany 251 01 Česká republika

Autorizovaná servisní střediska:

Podrobní informace o autorizovaných servisních střediscích najdete na webu www.sencor.com.



SENCOR®

CZ Záruční podmínky

Součástí balení tohoto výrobku není záruční list.

Prodávající poskytuje kupujícímu na výrobek záruku v trvání 24 měsíců od převzetí výrobku kupujícím. Záruka se poskytuje za dále uvedených podmínek. Záruka se vztahuje pouze na nové spotřební zboží prodané spotřebiteli pro běžné domácí použití. Práva z odpovědnosti za vady (reklamací) může kupující uplatnit buď u prodávajícího, u kterého byl výrobek zakoupen nebo v níže uvedeném autorizovaném servisu. Kupující je povinen reklamaci uplatnit bez zbytečného odkladu, aby nedocházelo ke zhoršení vady, nejpozději však do konce záruční doby. Kupující je povinen poskytnout při reklamaci součinnost nutnou pro ověření existence reklamované vady. Do reklamačního řízení se přijímá pouze kompletní a z důvodů dodržení hygienických předpisů neznečištěný výrobek. V případě oprávněné reklamace se záruční doba prodlužuje o dobu od okamžiku uplatnění reklamace do okamžiku převzetí opraveného výrobku kupujícím nebo okamžiku, kdy je kupující po skončení opravy povinen výrobek převzít. Kupující je povinen prokázat svá práva reklamovat (doklad o zakoupení výrobku, záruční list, doklad o uvedení výrobku do provozu).

Záruka se nevztahuje zejména na:

- vady, na které byla poskytnuta sleva;
- opotřebení a poškození vzniklé běžným užíváním výrobku;
- poškození výrobku v důsledku neodborné či nesprávné instalace, použití výrobku v rozporu s návodem k použití, platnými právními předpisy a obecně známými a obvyklými způsoby používání, v důsledku použití výrobku k jinému účelu, než ke kterému je určen;
- poškození výrobku v důsledku zanedbané nebo nesprávné údržby;
- poškození výrobku způsobené jeho znečištěním, nehodou a zásahem vyšší moci (živelná událost, požár, vniknutí vody);
- vady funkčnosti výrobku způsobené nevhodnou kvalitou signálu, rušivým elektromagnetickým polem apod. mechanické poškození výrobku (např. ulomení knoflíku, pád);
- poškození způsobené použitím nevhodných médií, náplní, spotřebního materiálu (baterie) nebo nevhodnými provozními podmínkami (např. vysoké okolní teploty, vysoká vlhkost prostředí, otřesy);
- poškození, úpravu nebo jiný zásah do výrobku provedený neoprávněnou nebo neautorizovanou osobou (servisem);
- případy, kdy kupující při reklamaci neprokáže oprávněnost svých práv (kdy a kde reklamovaný výrobek zakoupil);
- případy, kdy se údaje v předložených dokladech liší od údajů uvedených na výrobku;
- případy, kdy reklamovaný výrobek nelze ztotožnit s výrobkem uvedeným v dokladech, kterými kupující prokazuje svá práva reklamovat (např. poškození výrobního čísla nebo záruční plomba přístroje, přepisované údaje v dokladech).

Výrobce:

FAST ČR, a.s., U Sanitasu 1621, 251 01 Říčany, Česká republika
info@sencor.com

Servisní střediska:

FAST ČR, a.s., Technická 1701, 251 01 Říčany, Česká republika, tel: 323 204 120
FAST ČR, a.s., areál GLP Park Brno Holubice, Holubice 552, 683 51 Holubice, tel: 531 010 295

Aktuální seznam servisních středisek pro ČR naleznete na www.sencor.cz.
E-mail: servis.praha@fastcr.cz

Originální znění návodu je v českém jazyce, další jazykové mutace jsou tvořeny příslušným překladem.

POPIS BT REPRODUKTORA

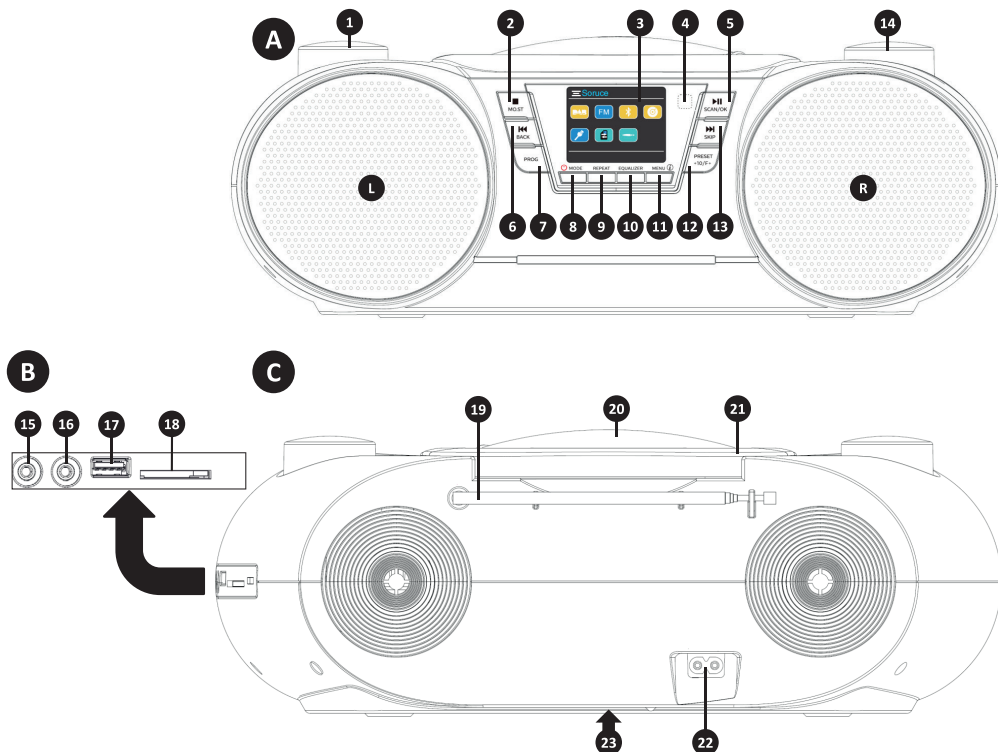

A Predná strana	
1	Otočný ovládač VOLUME (Hlasitosť) (doľava – zníženie hlasitosti, doprava – zvýšenie hlasitosti)
2	Tlačidlo STOP/MO.ST (Zastavenie/Mono/Stereo)
3	Farebný displej
4	Prijímač signálu diaľkového ovládania
5	Tlačidlo PLAY/PAUSE/SCAN/OK (Prehrávanie/Pauza/Prehľadávanie/OK)
6	Tlačidlo SKIP BACK (Skok dozadu) (predchádzajúca stopa)
7	Tlačidlo PROG (Programovanie)
8	Tlačidlo Sleep On/Off (Zapnutie/vypnutie režimu spánku) (dlhé stlačenie)/zmena zdroja zvuku (krátke stlačenie)
9	Tlačidlo REPEAT (Opakovanie) (možnosť nastaviť opakovanie stopy/albumu/náhodný režim)
10	Tlačidlo EQUALIZER (Ekvalizér)
11	Tlačidlo MENU (Ponuka) (dlhé stlačenie)/ INFO (Informácie) (krátke stlačenie)
12	Tlačidlo PRESET (Predvoľba)/ +10/F+
13	Tlačidlo SKIP FORWARD (Skok dopredu) (ďalšia stopa)
14	Otočný ovládač NAVIGATE (Navigácia) (pohyb v ponuke)
B Pravá strana	
15	Vstup AUX-IN (Externý) (3,5 mm konektor audio jack)
16	Vstup pre slúchadlá (3,5 mm konektor audio jack)

17	Vstup pre USB úložisko (nie je možné používať na nabíjanie prenosných zariadení)
18	Slot na pamäťovú SD kartu (SD CARD)
C Zadná strana	
19	Teleskopická anténa
20	CD mechanika (otvorte dvierka ich zdvihnutím nahor, uzavrite dvierka ich zatlačením dole)
21	Rukoväť na prenášanie zariadenia
22	Zdroj energie AC ~ 230 V
23	Priestor na 8 batérií UM1 (LR20) (odopnite kryt pomocou dvoch jazýčkov vo výrezoch)
L	Reproduktor – ľavý kanál
R	Reproduktor – pravý kanál

POPIS DIAĽKOVÉHO OVLÁDAČA

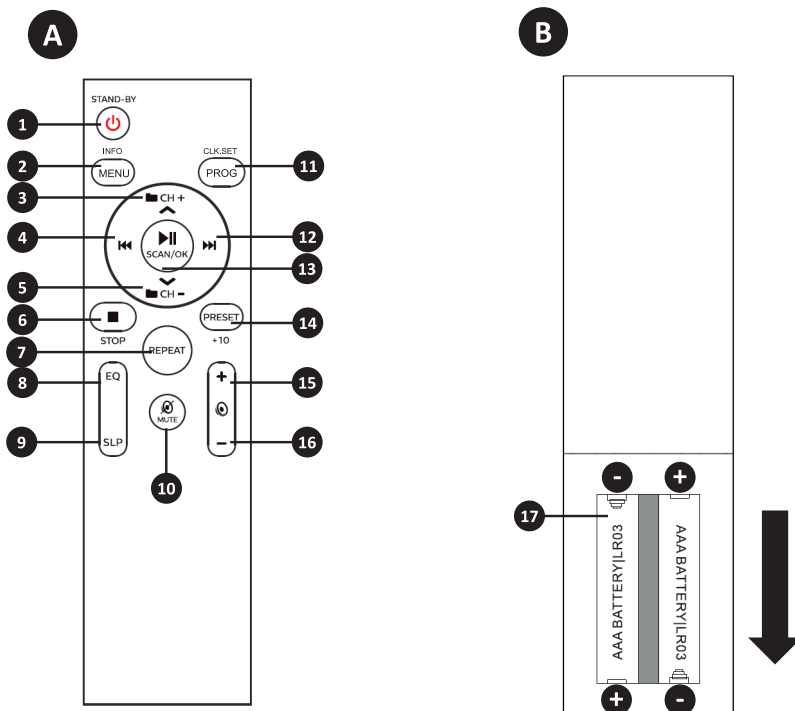

A Predná strana	
1	Tlačidlo STAND-BY/MODE (Pohotovostný režim) (spánok/prebudenie/zmena zdroja)
2	Tlačidlo MENU/INFO (vstup do hlavnej ponuky/zobrazenie informácií)
3	Tlačidlo FOLDER (Priečinok)/šípka hore/ CH+ (Kanál+) (funkcia závisí od vybraného zdroja)
4	Tlačidlo SKIP BACK (Skok dozadu) (predchádzajúca stopa)
5	Tlačidlo FOLDER (Priečinok)/šípka dole/ CH- (Kanál-) (funkcia závisí od vybraného zdroja)
6	Tlačidlo STOP/MO.ST (Zastavenie/Mono/Stereo)

7	Tlačidlo REPEAT (Opakovanie) (možnosť nastaviť opakovanie stopy/albumu/náhodný režim)
8	Tlačidlo EQUALIZER (Ekvalizér)
9	Tlačidlo SLP (Spánok) (možnosť prepnutia zariadenia do režimu spánku, opakovaným stlačením vyberte čas)
10	Tlačidlo MUTE (Stlmenie zvuku)
11	Tlačidlo PROG/CLK.SET (programovanie/nastavenie času)
12	Tlačidlo SKIP FORWARD (Skok dopredu) (ďalšia stopa)
13	Tlačidlo PLAY/PAUSE /SCAN/OK (Prehrávanie/Pauza/Prehľadávanie/ OK)
14	Tlačidlo PRESET (Predvoľba)/ +10/F+
15	Tlačidlo zvýšenia hlasitosti
16	Tlačidlo zníženia hlasitosti
B	Zadná strana
17	Priestor na 2 batérie AAA (LR03) (otvorte posunutím krytu dole)

NAPÁJANIE A VKLADANIE BATÉRIÍ

Diaľkový ovládač

Na zadnej strane diaľkového ovládania odoberte zadný kryt pomocou posunu zo stredu ovládača k spodnej strane. Do ovládača vložte dve batérie LR03 (AAA) podľa nákrasu na dne ovládača. Vždy dodržujte polaritu batérií. Po vložení batérií vráťte kryt späť.

Upozornenie:

Dodržiavajte polaritu batérií. Vždy vkladajte nové batérie. V priebehu životnosti batérií raz za čas skontrolujte, či batérie nie sú poškodené.

Napájanie prístroja

Možnosť 1: Napájanie zo siete AC ~ 230 V; 50 Hz

Pripojte sieťový napájací kábel:

- do zdierky AC~ MAINS na prístroji.
- do zásuvky na stene.

Možnosť 2: Napájanie z batérií

DC 12 V, UM-1 (LR 20) ×8

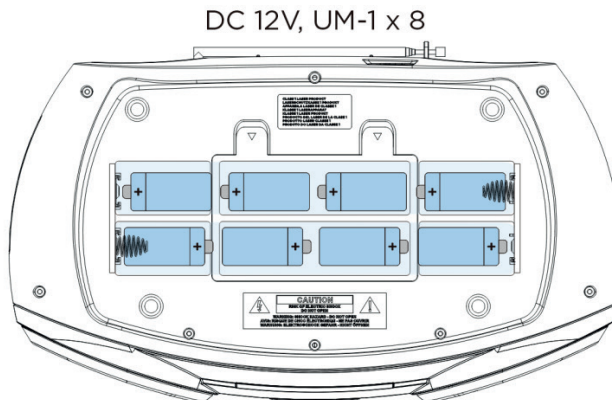



1. Opatrne odstráňte kryt priestoru na batérie.
2. Vložte 8× batériu veľkosti „D“ UM-1 (LR 20), pričom dodržiavate správnu polaritu.

Upozornenie:

Smer inštalácie batérií nájdete na schéme vnútri priestoru na batérie.

3. Vráťte kryt priestoru na batérie späť.

Upozornenie:

S batériami smú manipulovať iba dospelí.

Nedovoľte deťom používať tento prístroj, ak nie je bezpečne pripevnený kryt priestoru na batérie.



Aby bol prístroj napájaný z batérií, musí byť sieťový kábel odpojený od sieťovej zásuvky prehrávača.

Batérie, z ktorých uniká elektrolyt, môžu poškodiť priestor na batérie a prehrávač, a preto ich po vybití alebo v prípade, že nebudete prehrávač dlhší čas používať, vyberte z prehrávača.

ZAPNUTIE/ZMENA ZDROJA

- Stlačte tlačidlo **Sleep On/Off**  na zapnutie prístroja z režimu **STAND-BY**.
- Na výber iného audio zdroja stlačte opakovane tlačidlo **MODE** alebo ovládačom **NAVIGATE** zvolte požadovaný audio zdroj v hlavnej ponuke a následne stlačte tlačidlo **PLAY/ PAUZA/ SCAN/ OK**.

PREPNUTIE DO POKOTOVSTNÉHO REŽIMU

1. Stlačte a 2 sekundy podržte tlačidlo **Sleep On/Off**  na zariadení alebo stlačte raz tlačidlo **Sleep On/Off**  na diaľkovom ovládači na prepnutie systému do pohotovostného režimu. Na zobrazovacom paneli sa zobrazia hodiny (ak sú nastavené).
2. Podsvietenie displeja stmavne.

Poznámka:

V režimoch CD, USB, SD CARD a Bluetooth sa systém po 15 minútach bez aktivity automaticky prepne do pohotovostného režimu.

Ak v režime AUX-IN hudbu na 15 minút zastavíte alebo pozastavíte a k 3,5 mm konektoru nie je pripojený kábel, systém sa automaticky prepne do pohotovostného režimu.

NASTAVENIE ČASU

1. V pohotovostnom režime stlačte a 2 sekundy podržte tlačidlo **MENU** na otvorenie systémovej ponuky.
2. Opakovaným stlačením tlačidiel **◀◀**, **▶▶** alebo otočením ovládača **NAVIGATE** vyberte [Time] (Čas), a stlačte tlačidlo **OK**.
3. V ponuke Time (Čas) môžete opakovaným stlačením tlačidiel **◀◀**, **▶▶** spúšťať tieto funkcie:
 - [Set Time/Date] (Nastaviť čas/dátum)
 - [Auto update] (Automatická aktualizácia): Aktualizácia času pomocou
 - ↳ Update from Any (Aktualizovať všetko)
 - ↳ Update from DAB (Aktualizovať z DAB)
 - ↳ Update from FM (Aktualizovať z FM)
 - ↳ No Update (Neaktualizovať)
 - [Set 12/24 hour] (Nastaviť čas 12/24)



[Set date format] (Formát dátumu)

Stlačte tlačidlo **OK** na uloženie nastavenia.

Stlačením tlačidla **STOP** alebo **MENU** sa vráťte na predchádzajúci krok.

Poznámka:

Po 30 sekundách nečinnosti systém režim nastavenia času automaticky ukončí.

MOŽNOSTI PREHRÁVANIA:

V režime CD, USB alebo CARD (Karta) môžete ovládať prehrávanie pomocou nasledujúcich operácií.

⏮, ⏭	<ul style="list-style-type: none">• Krátke stlačenie: Skok na predchádzajúcu alebo ďalšiu stopu.• Stlačenie a podržanie: Rýchle prehrávanie prehrávanej stopy dopredu alebo dozadu, a potom uvoľnenie na obnovenie prehrávania.
+10	<ul style="list-style-type: none">• Krátke stlačenie: Preskakovanie stôp v násobkoch 10.
F+, CH+, CH-	<ul style="list-style-type: none">• Stlačenie a podržanie: F+ na hlavnej jednotke: Skok na ďalší priečink.• Krátke stlačenie tlačidla CH+/- na diaľkovom ovládači: Skok na ďalší alebo späť na predchádzajúci priečink.
⏸	<ul style="list-style-type: none">• Spustenie alebo pozastavenie prehrávania.
■	<ul style="list-style-type: none">• Zastavenie prehrávania.
REPEAT	<ul style="list-style-type: none">• REP-1 (Opakovanie 1): Opakované prehrávanie aktuálnej stopy.• REP-ALB (Opakovanie albumu): Opakované prehrávanie aktuálneho priečinka.• REP-ALL (Opakovanie všetkého): Opakované prehrávanie všetkých stôp.• RANDOM (Náhodne): Náhodné prehrávanie stôp.
MENU ⓘ (INFO)	Opakované stlačenie: <ul style="list-style-type: none">• [ID3 tag]• [Filename] (Názov súboru)• Type (Typ): Formát hudby• Today's Date (Dnešný dátum):

PREHRÁVANIE DISKOV CD

1. Stlačením tlačidla **MODE** vyberte zdroj **CD**.
2. Otvorte diskovú mechaniku.
3. Vložte disk potlačenou stranou nahor a potom diskovú mechaniku uzavrite.
 - ↳ Prehrávanie sa spustí automaticky.
 - ↳ Ak sa tak nestane, stlačte tlačidlo **⏸**.

VÝBER STÔP

1. Stlačte tlačidlo **⏭** pre skok na ďalšiu stopu.
2. Stlačte tlačidlo **⏮** pre skok na začiatok aktuálnej stopy.
3. Stlačte tlačidlo **+10** na preskakovanie stôp v násobkoch 10.
4. Stlačte a podržte tlačidlo **F+** na hlavnej jednotke alebo tlačidlo **■ CH+/CH-** na diaľkovom ovládači na preskočenie priečinka. (Iba prehrávanie CD-MP3/USB)



4. Prehrávajte zvuk vo vašom Bluetooth zariadení.
 - ↳ Zvuk sa bude streamovať z vášho Bluetooth zariadenia do tohto produktu.
 - Pre skok na predchádzajúcu/ďalšiu stopu stlačte tlačidlo **◀◀**, **▶▶**.
 - Na pozastavenie alebo obnovenie prehrávania stlačte tlačidlo **▶▶**.

Poznámka:

Ak vo vašom zariadení nevidíte [SPT 6510DB], stlačte a 2 sekundy podržte tlačidlo **▶▶** na ručnú aktiváciu režimu spárovania. Na obrazovke sa znovu zobrazí [Not Connected] (Nepripojené).

Odpojenie Bluetooth zariadenia

- Stlačte na 2 sekundy tlačidlo **▶▶**
- Zakážete Bluetooth vo vašom zariadení; alebo
- Premiestnite zariadenie mimo dosahu komunikácie.

DAB RÁDIO

Na optimálny príjem umiestnite zariadenie na miesto s dobrým príjmom signálu. Vytiahnite teleskopickú anténu a upravte jej polohu pre čo najlepší príjem.

Prvé použitie

1. Opakovaným stlačením tlačidla **MODE** vyberte DAB.
 - ↳ Prístroj automaticky spustí úplné prehľadávanie.
 - ↳ Ak nie sú nájdené žiadne stanice, zobrazí sa ponuka DAB.
2. Vyberte **[Full Scan]** (Úplné vyhľadávanie) alebo stlačte a 2 sekundy podržte tlačidlo **▶▶ SCAN** na spustenie vyhľadávania.
 - Toto zariadenie automaticky ukladá stanice rádia s dostatočnou silou signálu.
 - Po dokončení vyhľadávania sa automaticky naladí stanica rádia, ktorá bola uložená ako prvá.
3. Stlačením tlačidiel **◀◀**, **▶▶** alebo otočením ovládača **NAVIGATE** otvorte zoznam staníc, vyberte naladenú stanicu a užívajte si počúvanie.

Programovanie staníc DAB+ (ukladanie na predvoľby)

Môžete naprogramovať maximálne 40 staníc DAB rádia.

1. Naladte stanicu DAB+ rádia.
2. Na aktiváciu ukladania na predvoľby stlačte a 2 sekundy podržte tlačidlo **PRESET**.
3. Opakovaným stlačením tlačidiel **◀◀**, **▶▶** alebo otočením ovládača **NAVIGATE** priradte tejto stanici rádia číslo (1 až 40), a potom stlačte tlačidlo **▶▶ OK** na potvrdenie. Stanica rádia sa uloží s vybraným poradovým číslom.
4. Zopakovaním vyššie uvedených krokov naprogramujte ďalšie stanice DAB+ rádia.

Poznámka:

Ak uložíte stanicu rádia s poradovým číslom existujúcej stanice, pôvodná stanica sa prepíše.

Stanice DAB+ (načítanie predvoľieb)

1. V režime DAB.
2. Stlačením tlačidla **PRESET** otvorte zoznam predvoľieb.
3. Opakovaným stlačením tlačidiel **◀◀**, **▶▶** alebo otočením ovládača **NAVIGATE** vyberte číslo (1 až 40) na počúvanie požadovanej stanice DAB+ a užívajte si počúvanie. Diaľkový ovládač: Stlačením tlačidla **CH+** alebo **CH-** vyberte stanicu na predvoľbe.





Zobrazenie informácií o DAB vysielaní

Na displeji DAB vysielania zobrazuje prvý riadok názov stanice a druhý riadok informácie služby pre aktuálnu stanicu.

Opakovaným stlačením tlačidla **MENU**  cyklicky prechádzajte nasledujúce informácie (ak sú k dispozícii).

- Posuvný text (DLS)
- Sila signálu
- Typ programu (PTY)
- Názov multiplexu
- DAB stanice a frekvencie
- Prenos. rýchlosť / kodek / kanály
- Dnešný dátum

Používanie ponuky DAB

1. V režime DAB stlačte a podržte tlačidlo **MENU** na otvorenie ponuky DAB.
2. Opakovaným stlačením tlačidiel **◀◀**, **▶▶** alebo otočením ovládača **NAVIGATE** prechádzajte ponuku.
 - ↳ [Full scan] (Úplné vyhľadávanie): Prehľadávanie staníc DAB rádia.
 - ↳ [Manual tune] (Manuál. vyhľadávanie): Ručné naladenie stanice.
 - ↳ [DRC] (Riadenie dynamického rozsahu): Znižuje hlasitosť hlasitých zvukov alebo zosilňuje tiché zvuky, čím redukuje alebo komprimuje dynamický rozsah audio signálu.
 - ↳ [Prune] (Premazať): Odstránenie všetkých neplatných staníc.
 - ↳ [Announcement] (Oznámenie): Off/On/(Traffic) No TA/ Only TA (Zapnuté/Vypnuté/(Doprava) BEZ TA / Iba TA).
 - ↳ [System] (Systém): Otvorenie ponuky nastavenia systému.
3. Stlačte tlačidlo **▶▶II OK** na potvrdenie.

Tipy:

Pre návrat na predchádzajúci krok alebo na ukončenie ponuky DAB môžete stlačiť tlačidlo **MENU** alebo tlačidlo **■**.

Ručné naladenie stanice DAB+

Pomocou tejto funkcie môžete ručne naladiť konkrétny kanál/frekvenciu. Okrem zlepšenia príjmu rádia zmenou orientácie antény môžete príjem zlepšiť takisto pomocou tejto funkcie.

1. Stlačte a podržte tlačidlo **MENU** na otvorenie ponuky DAB.
2. Vyberte Manual Tune Station List (Manuál. vyhľadávanie).
3. Opakovaným stlačením tlačidiel **◀◀**, **▶▶** alebo otočením ovládača **NAVIGATE** vyberte odlišnú frekvenciu.
4. Stlačte tlačidlo **▶▶II OK** na potvrdenie možnosti.

Odstránenie neplatných staníc

Táto možnosť zobrazí zoznam aktívnych staníc a odstráni všetky stanice, ktoré sú v zozname, no nemajú vo vašej oblasti žiadnu službu.

1. Stlačte a podržte tlačidlo **MENU** na otvorenie ponuky DAB a vyberte **[PRUNE]** (Premazať).
2. Opakovaným stlačením tlačidiel **◀◀**, **▶▶** alebo otočením ovládača **NAVIGATE** vyberte možnosť:
 - ↳ [No] (Nie): Návrat do predchádzajúcej ponuky.
 - ↳ [Yes] (Áno): Odstránenie neplatných staníc zo zoznamu staníc.
3. Stlačením tlačidla **▶▶II OK** potvrdíte výber.



FM RÁDIO

Ladenie staníc FM rádia.

Na optimálny príjem umiestnite zariadenie na miesto s dobrým príjmom signálu. Vytiahnite teleskopickú anténu a upravte jej polohu pre čo najlepší príjem.

1. Opakovaným stlačením tlačidla **MODE** vyberte zdroj **FM**.
2. Stlačte a 2 sekundy podržte tlačidlo **I◀◀, ▶▶I**.
 - ↳ Zobrazí sa správa [Scanning] (Vyhľadávanie).
 - ↳ Prístroj sa automaticky naladí na stanicu so silným príjmom.
3. Zopakovaním kroku 2 naladíte ďalšie stanice.

Naladenie stanice so slabým signálom:

- Otáčajte ovládačom **NAVIGATE**, kým nenaladíte lepší príjem.
- Opakovaným stlačením tlačidla **■ MO.ST** nastavte **MONO**.

Automatické ukladanie staníc rádia (automatické prehľadávanie)

Môžete uložiť maximálne 40 predvolieb staníc FM rádia.

1. V režime FM
2. Stlačte a 2 sekundy podržte tlačidlo **▶II SCAN**.
 - ↳ Zobrazí sa [Auto Scanning...] (Auto skenovanie).
 - Prístroj uloží všetky dostupné stanice FM rádia.
 - Automaticky sa naladí prvá uložená stanica rádia.

Ručné ukladanie staníc rádia (ukladanie na predvoľby)

Môžete uložiť maximálne 40 predvolieb staníc FM rádia.

1. Naladíte požadovanú stanicu FM rádia.
2. Na aktiváciu ukladania na predvoľby stlačte a 2 sekundy podržte tlačidlo **PRESET**.
3. Opakovaným stlačením tlačidiel **I◀◀, ▶▶I** alebo otočením ovládača **NAVIGATE** priradíte tejto stanici rádia číslo (1 až 40), a potom stlačte tlačidlo **▶II OK** na potvrdenie. Stanica rádia sa uloží s vybraným poradovým číslom.
4. Zopakovaním vyššie uvedených krokov naprogramujete ďalšie stanice FM rádia.

Poznámka:

Na odstránenie predtým uloženej stanice uložte na jej miesto inú stanicu.

Výber predvoľby stanice rádia (načítanie predvolieb)

1. V režime FM stlačte tlačidlo **PRESET** na povolenie načítania staníc.
2. Opakovaným stlačením tlačidiel **I◀◀, ▶▶I** alebo otočením ovládača **NAVIGATE** na zariadení vyberte číslo predvoľby.
Diaľkový ovládač: Stlačením tlačidla **CH+** alebo **CH-** vyberte predvoľbu stanice.
3. Stlačte tlačidlo **▶II OK** na potvrdenie.

Zobrazenie informácií o FM vysielaní

Na displeji FM vysielania zobrazuje prvý riadok názov stanice a druhý riadok informácie služby pre aktuálnu stanicu.

Opakovaným stlačením tlačidla **MENU**  cyklicky prechádzajte nasledujúce informácie (ak sú k dispozícii).

- Rádíotext
- Typ programu (PTY)
- Názov stanice
- Stereo alebo mono príjem
- Dnešný dátum

Používanie ponúk FM

1. V režime FM stlačte a podržte tlačidlo **MENU** na otvorenie ponuky FM.
2. Opakovaným stlačením tlačidiel **◀◀**, **▶▶** alebo otočením ovládača **NAVIGATE** prechádzajte ponuku:
 - [Scan setting] (Nastavenie vyhľadávania)**
 - ↳ All stations (Všetky stanice): Prehľadávanie všetkých dostupných staníc FM rádia.
 - ↳ Strong stations only (Iba silné stanice): Prehľadávanie iba silných staníc FM rádia.
 - [Audio setting] (Nastavenie audio)**
 - ↳ Stereo allowed (Stereo povolené): Stereo vysielanie.
 - ↳ Forced mono (Vynútené mono): na zlepšenie príjmu iba monofónny zvuk.
3. Stlačte tlačidlo **▶||OK** na otvorenie ponuky.

VSTUP AUX-IN

Toto zariadenie umožňuje tiež počúvanie zvuku z externého audio zdroja, ako napríklad MP3 prehrávača.



1. Opakovaným stlačením tlačidla **MODE** vyberte zdroj AUX-IN.
2. Pripojte audio kábel (audio kábel s 3,5 mm konektorom nie je súčasťou príslušenstva):
 - do zdiery AUX-in na prístroji.
 - do zdiery na slúchadlá v externom zariadení.
3. Prehrávajte v externom audio zariadení.
4. Upravte hlavnú hlasitosť v externom zariadení a v hlavnej jednotke.

Poznámka:

Nastavte, prosím, vždy úroveň hlasitosti na externom zariadení na maximum. Inak sa hlavná jednotka prepne do pohotovostného režimu (režim ECO), ako keby nebol na vstupe žiadny audio signál. Nejde o poruchu.

NASTAVENIE ZVUKU [VOLUME/ EQUALIZER/ MUTE]

Počas prehrávania môžete upraviť hlasitosť a vybrať rôzne zvukové efekty.

- **VOLUME+/-**
Otáčaním ovládača **VOLUME** na zariadení alebo stlačením tlačidla  +/- na diaľkovom ovládači zvýšte alebo znížte úroveň hlasitosti.
- **EQUALIZER**
Opakovaným stlačením tlačidla **EQUALIZER** na hlavnej jednotke alebo tlačidla **EQ** na diaľkovom ovládači vyberte prednastavený zvukový efekt:
[FLAT] (Lineárna) > [CLASSIC] (Klasická hudba) > [POP] > [JAZZ] > [ROCK] > [BASS] (Basy)
- **MUTE (iba diaľkový ovládač)**
Stlačením tlačidla  **MUTE** na diaľkovom ovládači stlmíte reproduktor.

SYSTÉMOVÉ PONUKY

1. Stlačte a podržte tlačidlo **MENU** na otvorenie ponuky a potom vyberte **System** (Systém).
2. Opakovaným stlačením tlačidiel **◀◀**, **▶▶** alebo otočením ovládača **NAVIGATE** vyberte vnorené menu.

Podrobnosti nájdete v časti „**Používanie systémových ponúk**“.

Používanie systémových ponúk

Pomocou systémových ponúk môžete spúšťať tieto funkcie:

- [Sleep] (Spánok): Nastavenie časovača spánku
- [Alarm] (Budík): Nastavenie času budíka 1 a budíka 2
- [Time] (Čas): Nastavenie času, dátumu a zdroja pre aktualizácie
- [Backlight] (Podsvietenie): Úprava intervalu zhasnutia displeja, úrovne po zapnutí a úrovne stlmenia
- [Language] (Jazyk): Czech (Čeština), English (Angličtina), Polish (Poľština), Slovak (Slovenčina), Hungarian (Maďarčina)
- [Factory Reset] (Továrenské nastavenie): Resetovanie na východiskové továrenské nastavenie.
- [SW version] (Verzia SW): Kontrola verzie aktuálneho softvéru tohto zariadenia.

Nastavenie časovača spánku

Tento prístroj je možné nastaviť tak, aby sa po uplynutí prednastaveného času automaticky prepol do pohotovostného režimu.

1. Keď je prístroj zapnutý, stlačte a podržte tlačidlo **MENU**, a výberom **[System]** (Systém) otvorte ponuku systému.
2. Vyberte **[SLEEP]** (Spánok) a potom stlačte tlačidlo **▶▶II OK** na otvorenie.
3. Na displeji sa zobrazí nastavený čas spánku.
Opakovaným stlačením tlačidiel **◀◀**, **▶▶** alebo otočením ovládača **NAVIGATE** vyberte periódu časovača spánku.
Alebo opakovane stlačte tlačidlo **SLP** na diaľkovom ovládači.
Možnosti: Off (Vypnuté), 15, 30, 45, 60, 90.
↳ Keď je časovač spánku aktivovaný, zobrazí sa **⌚15** a **15** ako zostávajúci čas.

Deaktivácia časovača spánku:

1. Otvorte ponuku [System] (Systém) > [Sleep] (Spánok).
2. **Hlavná jednotka:** Opakovane stlačte tlačidlo **◀◀**, **▶▶** alebo otáčajte ovládačom **NAVIGATE**.
Diaľkový ovládač: Opakovane stlačte tlačidlo **SLP**...
..., kým sa nezobrazí **Sleep off** (Vyp.).
↳ Keď je časovač spánku deaktivovaný, **⌚15** zhasne.

NASTAVENIE BUDÍKA

1. Stlačte a podržte tlačidlo **MENU** na otvorenie ponuky [System] (Systém) > [Alarm] (Budík).
2. Opakovaným stlačením tlačidiel **◀◀**, **▶▶** alebo otočením ovládača **NAVIGATE** nastavte Budík 1 alebo Budík 2
3. **▶▶II OK** na otvorenie sprievodcu nastavením budíka.
↳ On time (Čas spustenia).
↳ Duration (Čas trvania): 15 > 30 > 45 > 60 > 90 minút
↳ Source (Zdroj): Zdroj pre budenie: Buzzer (Alarm), DAB, FM, CD, USB, CARD (Karta)
↳ Cycle (Cyklus): Daily (Denne) > Once (Raz) > Weekends (Víkend) > Weekdays (Pracovné dni)



- ↳ Volume (Hlasitosť): Úroveň hlasitosti budíka
 - ↳ Alarm (Budík): **On/Off** (Zapnuté/Vypnuté)
4. Stlačte tlačidlo **▶||OK** na potvrdenie voľby.
- ↳ Keď je budík aktivovaný, zobrazí sa ikona Budík 1, Budík 2 alebo obe ikony.
- Keď budík zvoní, stlačte tlačidlo **⏸** **MODE** na vypnutie zvuku budíka.
 - Alebo stlačte tlačidlo **OK** na opakované budenie (9 minút).

Poznámka:

- Ak je ako zdroj budíka nastavené CD, USB alebo CARD (Karta) a nie je vložený žiadny disk CD alebo nie je pripojené žiadne USB zariadenie alebo karta, systém sa automaticky prepne na zdroj BUZZER (Zvuková signalizácia).
- Ak je ako zdroj budíka nastavené FM alebo DAB, naladte, prosím, vopred požadované stanice.

POUŽÍVANIE SLÚCHADIEL

Pred pripojením slúchadiel znížte hlasitosť. Po nasadení slúchadiel pomaly zvyšujte hlasitosť až na požadovanú úroveň. Keď sú pripojené slúchadlá, reproduktor sa automaticky vypne (**MUTE**).

TECHNICKÉ ÚDAJE

Boombox s DAB+

DAB+ príjem staníc v maximálnej kvalite

Bluetooth 5.3

Maximálny výstupný výkon 16 W

Zvuk

Celkový výstupný výkon: 16 W (2× 8 W)

Funkcie ekvalizéra (Flat, Classic, Pop, Jazz, Rock, Bass)

Frekvenčná odozva: 50 Hz – 16 kHz

Celkové harmonické skreslenie: L/P ≤ 10 % (1 kHz)

Príjem

Tuner DAB+ (Digital Audio Broadcasting)

Tuner rádia FM PLL

Radio Data System (RDS)

Predvoľby staníc: 80 (40 DAB a 40 FM)

Teleskopická anténa

Vstupy a výstupy

Bluetooth 5.3 – Bezdrôtové streamovanie zvuku

USB (prehrávanie)

SD/MMC slot

CD-R/RW/MP3

AUX-IN Jack 3,5 mm

AUX-OUT Jack 3,5 mm (slúchadlá)



Ostatné

2,4-palcový LCD displej

Hodiny

Funkcia sleep timer

Budenie klasické, rádiom, z CD alebo USB

Dialkový ovládač

Napájanie: AC 110 – 230 V, 50/60 Hz alebo 8× 1,5 V batéria typu D / LR20 (nie je súčasť balenia)

Spotreba: 22 W

Rozmery: (š / v / h) 389 × 142 × 227 mm

Hmotnosť: 2 kg

FM rádio	Frekvenčný rozsah	87,5 MHz – 108 MHz
DAB rádio	Frekvenčný rozsah	174,928 MHz – 239,200 MHz
Bluetooth	Verzia	5.3
	Maximálny vysielací výkon	100 mW pri 2,4 GHz – 2,4835 GHz
	Kodek	SBC
	Profil	A2DP



POKYNY A INFORMÁCIE K LIKVIDÁCII OBALOVÝCH MATERIÁLOV

Odnesť obalový materiál do zberného dvora na recykláciu.

LIKVIDÁCIA VYRADENÝCH ELEKTRICKÝCH A ELEKTRONICKÝCH ZARIADENÍ



Tento symbol na produkte, príslušenstve alebo obale znamená, že sa s produktom nesmie zaobchádzať ako s bežným domovým odpadom. Zlikvidujte, prosím, tento produkt v zbernom dvore určenom na recykláciu elektrických a elektronických zariadení. V niektorých štátoch EÚ alebo v iných európskych krajinách môžete vrátiť pri kúpe ekvivalentného nového produktu starý produkt miestnemu predajcovi. Správnu likvidáciu tohto produktu pomáhate chrániť cenné prírodné zdroje a predchádzať možným negatívnym dopadom na životné prostredie a ľudské zdravie, ku ktorým by mohlo dôjsť v dôsledku nesprávnej likvidácie odpadu. Ďalšie podrobnosti získate na miestnych úradoch alebo v najbližšom zbernom dvore. Pri nedodržaní správnej likvidácie tohto typu odpadu hrozia zo zákona pokuty.

Pre spoločnosti v krajinách Európskej únie

Ak potrebujete zlikvidovať elektrické alebo elektronické zariadenie, požiadajte o potrebné informácie vášho predajcu alebo dodávateľa.

Likvidácia v krajinách mimo Európskej Únie

Požiadajte o informácie týkajúce sa správnej likvidácie tohto produktu miestne úrady alebo vášho predajcu.



Tento produkt spĺňa požiadavky EÚ.

FAST ČR, a. s., týmto vyhlasuje, že rádiové zariadenie typu SPT 6510DB vyhovuje smernici 2014/53/EÚ. Kompletnú verziu vyhlásenia EÚ o zhode nájdete na webe: www.sencor.cz

Text, dizajn a technické údaje sa môžu zmeniť bez predchádzajúceho upozornenia; vyhradujeme si právo vykonávať takéto zmeny.

Originálna verzia je česká.

Výrobca: FAST ČR, a. s., U Sanitasu 1621, Říčany 251 01 Česká republika

Autorizované servisné strediská:

Podrobné informácie o autorizovaných servisných strediskách nájdete na webe www.sencor.com.



SENCOR®

SK Záručné podmienky

Záručný list nie je súčasťou balenia zariadenia.

Predávajúci poskytuje kupujúcemu na výrobok 24 mesiacov záruku od jeho prevzatia kupujúcim. Záruka sa poskytuje ďalej za nižšie uvedených podmienok. Záruka sa vzťahuje iba na spotrebný tovar predaný spotrebiteľovi na bežné domáce použitie. Práva zo zodpovednosti za chyby (reklamácie) môže kupujúci uplatniť buď u predávajúceho, u ktorého bol výrobok zakúpený alebo v nižšie uvedenom autorizovanom servise. Kupujúci je povinný reklamáciu uplatniť bez zbytočného odkladu, aby nedochádzalo ku zhoršeniu chyby, najneskôr však do konca záručnej doby. Kupujúci je povinný pri reklamacii spolupracovať pri overení existencie reklamovanej chyby. Do reklamačného procesu sa prijíma iba kompletný a z dôvodu dodržania hygienických predpisov neznečistený výrobok. V prípade oprávnenej reklamácie sa záručná doba predlžuje o dobu od okamžiku uplatnenia reklamácie do okamžiku prevzatia opraveného výrobku kupujúcim, kedy je kupujúci po skončení opravy povinný výrobok prevziať. Kupujúci je povinný preukázať svoje práva reklamovať (doklad o zakúpení výrobku, záručný list, doklad o uvedení výrobku do prevádzky).

Záruka sa nevzťahuje na:

- chyby, na ktoré boli poskytnuté zľavy;
- opotrebenia a poškodenia vzniknuté bežným užívaním výrobku;
- poškodenie výrobku v dôsledku neodbornej či nesprávnej inštalácie, použitie výrobku v rozpore s návodom na použitie s platnými právnymi predpismi a všeobecne známymi a obvyklými spôsobmi používania, v dôsledku použitia výrobku za iným účelom, než na ktorý je určený;
- poškodenie výrobku v dôsledku zanedbanej alebo nesprávnej údržby;
- poškodenie výrobku spôsobené jeho znečistením, nehodou a zásahom vyššej moci (živelná udalosť, požiar, vniknutie vody);
- chyby funkčnosti výrobku spôsobené nevhodnou kvalitou signálu, rušivým elektromagnetickým poľom a pod.;
- mechanické poškodenie výrobku (napr. zlomenie gombíka, pád);
- poškodenie spôsobené použitím nevhodných médií, náplní, spotrebného materiálu (batérie) alebo nevhodnými prevádzkovými podmienkami (napr. vysoké teploty v okolí, vysoká vlhkosť prostredia, otrasy);
- poškodenie, úpravu alebo iný zásah do výrobku spôsobený neoprávnenou alebo neautorizovanou osobou (servisom) prípady, keď kupujúci pri reklamacii nepreukáže oprávnenosť svojich práv (kedy a kde reklamovaný výrobok zakúpil);
- prípady, keď sa údaje v predložených dokladoch líšia od údajov uvedených na výrobku;
- prípady, keď reklamovaný výrobok sa nestotožňuje s výrobkom uvedeným v dokladoch, ktorými kupujúci preukazuje svoje práva reklamovať (napr. poškodenie výrobného čísla alebo záručnej plomby prístroja, prepisované údaje v dokladoch).

Adresa výrobcu:

FAST ČR, a.s., U Sanitasy 1621, Říčany 251 01, Česká republika
info@sencor.com

Distributor:

FAST PLUS a.s., Vlčie hrdlo 324/90, 821 07 Bratislava, tel: +421 249 105 890

Servisné stredisko:

FAST PLUS, a.s., Šášovské Podhradie – Píla 214, 965 01 Žiar nad Hronom, tel: +421 249 105 853,
e-mail: servis@fastplus.sk

Pôvodná verzia príručky je v češtine, ostatné jazykové verzie sú príslušné preklady.

A BT HANGSZÓRÓ LEÍRÁSA

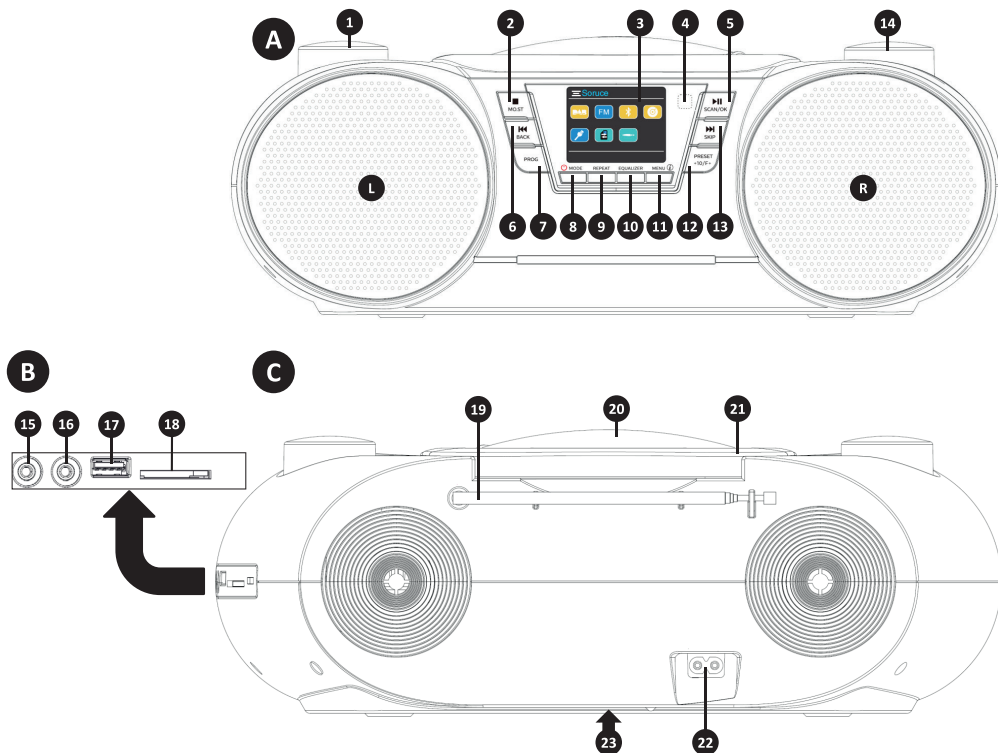

A	Előoldal
1	VOLUME (Hangerő) gomb (balra – hangerő csökkentése, jobbra – hangerő növelése)
2	STOP/MO.ST (Stop/Mono/Stereo) gomb
3	Színes kijelző
4	Távírányítójel-vevő
5	PLAY/PAUSE/SCAN/OK (Lejátszás/Szünet/Keresés/OK) gomb
6	SKIP BACK (Ugrás vissza) gomb (előző szám)
7	PROG (Programozás) gomb
8	Sleep On/Off (Alvó mód be/ki) gomb (hosszan megnyomva)/hangforrás váltása (röviden megnyomva)
9	REPEAT (Ismétlés) gomb (beállíthatja a szám/album ismétlési/keveréses módját)
10	EQUALIZER (Hangszínszabályzó) gomb
11	MENU (Menü) (hosszan megnyomva)/ INFO (Információ) (röviden megnyomva) gomb
12	PRESET (Programhely)/ +10/F+ gomb
13	SKIP FORWARD (Ugrás előre) gomb (következő szám)
14	NAVIGATE (Navigáció) tárcsagomb (navigáció a menüben)
B	Jobb oldal
15	AUX-IN bemenet (külső) (3,5 mm-es jack csatlakozó)
16	Fülhallgató bemenet (3,5 mm-es jack csatlakozó)

17	Bemenet USB memóriaszköznek (hordozható eszközök töltésére nem használható)
18	SD memóriakártya-rés (SD CARD)
C Hátoldal	
19	Teleszkópos antenna
20	CD-meghajtó (nyissa ki az ajtót felemelve, zárja be az ajtót lenyomva)
21	Fogantyú a készülék áthelyezéséhez
22	Energiaforrás AC~ 230 V
23	Hely 8 db UM1 (LR20) elemnek (a kivágásokban lévő két fül segítségével nyissa ki a fedelet)
L	Hangszóró – bal csatorna
R	Hangszóró – jobb csatorna

A TÁVIRÁNYÍTÓ LEÍRÁSA

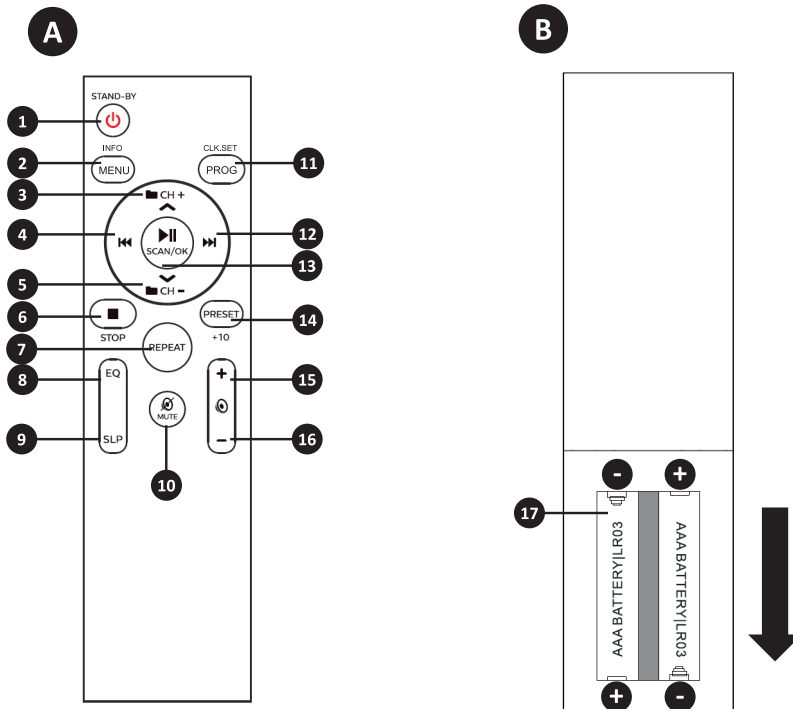

A	Előoldal
1	STAND-BY/MODE (Készenlét) gomb (alvás/ébredés/forrásváltás)
2	MENU/INFO gomb (belépés a főmenübe/információk megtekintése)
3	FOLDER (Mappa)/felfelé nyíl/ CH+ (Csatorna+) gomb (a funkció a kiválasztott forrástól függ)
4	SKIP BACK (Ugrás vissza) gomb (előző szám)
5	FOLDER (Mappa)/Lefelé nyíl/ CH- (Csatorna-) gomb (a funkció a kiválasztott forrástól függ)
6	STOP/MO.ST (Stop/Mono/Stereo) gomb

7	REPEAT (Ismétlés) gomb (beállíthatja a szám/album ismétlési/keveréses módját)
8	EQUALIZER (Hangszínszabályzó) gomb
9	SLP (Alvó mód) gomb (opció a készülék alvó üzemmódba helyezéséhez, többszöri megnyomásával kiválaszthatja az időt)
10	MUTE (Elnémítás) gomb
11	PROG/CLK.SET gomb (programozás/idő beállítása)
12	SKIP FORWARD (Ugrás előre) gomb (következő szám)
13	PLAY/PAUSE/SCAN/OK (Lejátszás/Szünet/Keresés/OK) gomb
14	PRESET (Programhely)/+10/F+ gomb
15	Hangerő-növelés gomb
16	Hangerő-csökkentés gomb
B	Hátoldal
17	Hely 2 db AAA (LR03) elemnek (a nyitáshoz csúsztassa le a fedelet)

TÁPELLÁTÁS ÉS ELEMEK BEHELYEZÉSE

Távírányító

A távirányító hátuljáról távolítsa el a hátlapot úgy, hogy a távirányító közepétől lefelé csúsztatja. Helyezzen be két LR03 (AAA) elemet a távirányítóba a távirányító alján található ábra szerint. Mindig ügyeljen az elemek polaritására. Az elemek behelyezése után helyezze vissza a fedelet.

Figyelmeztetés:

Ügyeljen az elemek polaritására. Mindig új elemeket helyezzen be. Az elemek élettartama során rendszeresen ellenőrizze, hogy nem sérültek-e.

A készülék tápellátása

1. lehetőség: Tápellátás AC hálózatról ~ 230 V; 50 Hz

Csatlakoztassa a hálózati tápkábelt:

- a készülék AC~ MAINS aljzatába.
- a fali aljzatba.

2. lehetőség: Működtetés elemről

DC 12 V, UM-1 (LR 20) ×8

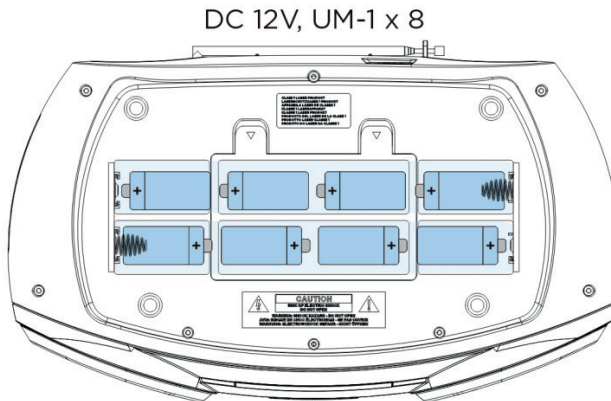



1. Óvatosan távolítsa el az elemtartó rekesz fedelét.
2. Tegyen be 8 „D” UM-1 (LR 20), méretű elemet megfelelő polaritással.

Figyelmeztetés:

Az elemek behelyezésének irányát megtalálja az elemtartó rekesz belsejében lévő rajzon.

3. Tegye vissza az elemtartó rekesz fedelét.

Figyelmeztetés:

Az elemeket csak felnőtt kezelheti.

Ne engedje, hogy gyermekek használják ezt a készüléket, ha nincs megfelelően rögzítve az elemtartó rekesz fedele.



Ahhoz, hogy a készülék az elemről kapja a tápellátást, a hálózati kábelt ki kell húzni a lejátszó hálózati csatlakozójából.

Az elemekből szivárgó elektrolit meghibásodást okozhat az elemtartó rekeszben és a lejátszóban, ezért ha lemerült, vagy ha hosszabb ideig nem kívánja a lejátszót elemről üzemeltetni, vegye ki őket a lejátszóból.

BEKAPCSOLÁS/FORRÁSVÁLTÁS

- Nyomja meg a **Sleep On/Off**  gombot, hogy bekapcsolja a készüléket **STAND-BY** módból.
- Másik hangforrás kiválasztásához nyomja meg többször a **MODE** gombot, vagy használja a **NAVIGATE** vezérlőt a kívánt hangforrás kiválasztásához a főmenüben, majd nyomja meg a **PLAY/PAUSE/SCAN/ OK** gombot.

ÁTKAPCSOLÁS KÉSZENLÉTI MÓDBA

1. Nyomja meg, és 2 másodpercig tartsa lenyomva a **Sleep On/Off**  gombot a készüléken, vagy nyomja meg egyszer a **Sleep On/Off**  gombot a távirányítón a rendszer készenléti üzemmódba kapcsolásához.
A kijelzőn megjelenik az óra (ha be van állítva).
2. A kijelző háttérvilágítása elsötétül.

Megjegyzés:

CD, USB, SD CARD és Bluetooth módban a rendszer automatikusan készenléti módba kapcsol 15 perc inaktivitás után.

Ha AUX-IN üzemmódban 15 percre szünetelteti vagy megállítja a zenét, és a 3,5 mm-es csatlakozóban nincs kábel, a rendszer automatikusan készenléti módba kapcsol.

AZ IDŐ BEÁLLÍTÁSA

1. Készenléti üzemmódban nyomja meg és 2 másodpercig tartsa lenyomva a **MENU** gombot a rendszermenü megnyitásához.
2. Nyomja meg többször a **◀◀, ▶▶** gombokat, vagy forgassa el a **NAVIGATE** gombot a [Time] (Idő) kiválasztásához, majd nyomja meg az **OK** gombot.
3. A Time (Idő) menüben a **◀◀, ▶▶** gombok ismételt megnyomásával a következő funkciókat hajthatja végre:



[Set Time/Date] (Idő/dátum beállítása)

[Auto update] (Automatikus frissítés): Idő frissítése a következőkből

↳ Update from Any (Összes frissítése)

↳ Update from DAB (Frissítés DAB-ból)

↳ Update from FM (Frissítés FM-ről)

↳ No Update (Nincs frissítés)

[Set 12/24 hour] (12/24 óra beállítása)

[Set date format] (Dátumformátum)

Nyomja meg az **OK** gombot a beállítás mentéséhez.











Nyomja meg a **STOP** vagy a **MENU** gombot az előző lépéshez való visszatéréshez.

Megjegyzés:

30 másodperc inaktivitás után a rendszer automatikusan kilép az időbeállítási módból.

LEJÁTSZÁSI LEHETŐSÉGEK:

CD, USB vagy CARD (Kártya) üzemmódban a lejátszást a következő műveletekkel vezérelheti.

	<ul style="list-style-type: none">• Rövid megnyomás: Ugrás az előző vagy a következő számra.• Megnyomás és nyomva tartás: A lejátszott szám gyors előre vagy hátra tekerése, majd engedje el a lejátszás folytatásához.
+10	<ul style="list-style-type: none">• Rövid megnyomás: A számok átugrása a 10 többszörösével.
F+ ,  CH+ ,  CH-	<ul style="list-style-type: none">• Megnyomás és nyomva tartás: F+ a főegységen: Ugrás a következő mappára.• A CH+/- gomb rövid megnyomása a távirányítón: Ugrás a következőre vagy vissza az előző mappára.
	<ul style="list-style-type: none">• A lejátszás elindítása vagy megállítása.
	<ul style="list-style-type: none">• Lejátszás leállítása.
REPEAT (Ismétlés)	<ul style="list-style-type: none">•  REP-1 (Ismétlés 1): A jelenlegi sáv ismétlődő lejátszása.•  REP-ALB (Album ismétlése): A jelenlegi mappa ismétlődő lejátszása.•  REP-ALL (Összes ismétlése): Minden szám ismételt lejátszása.•  RANDOM (Véletlenszerű): Véletlenszerű lejátszás.
MENU  (INFO)	Nyomja meg többször: <ul style="list-style-type: none">• [ID3 tag]• [Filename] (Fájlnév)• Type (Típus): Zene formátum:• Today's Date (Mai dátum):

CD LEMEZEK LEJÁTSZÁSA

1. Nyomja meg a **MODE** gombot és válassza ki a **CD** forrást.
2. Nyissa ki a lemezmeghajtót.
3. Helyezze be a lemezt a nyomtatott oldallal felfelé, majd zárja be a lemezmeghajtót.
 - ↳ Automatikusan elindul a lejátszás.
 - ↳ Ha nem, nyomja meg a **▶II** gombot.

ZENESZÁM KIVÁLASZTÁSA

1. Nyomja meg a **▶▶▶** gombot a következő számra ugráshoz.
2. Nyomja meg a **◀◀◀** gombot az aktuális zeneszám elejére való ugráshoz.
3. Nyomja meg a **+10** gombot a számok átugrásához a 10 többszörösével.
4. Nyomja meg és tartsa lenyomva az **F+** gombot a főegységen, vagy a **■ CH+/CH-** gombot a távirányítón a mappa átugrásához. (Csak CD-MP3/USB lejátszása esetén)

PROGRAMOZOTT LEJÁTSZÁS (CSAK A FŐ EGYSÉGEN)

CD-ről maximum 20, MP3 lemezről 99 számot lehet beprogramozni.
Ha alternatív lejátszási sorrendet szeretne beprogramozni, tegye a következőket.

1. Biztosítsa, hogy a készülék nem játszik le lemezt.
2. Nyomja meg a **PROG** gombot a programozás aktiválásához.
↳ A kijelzőn villogni fog a **★ „01”** felirat.
3. A **◀◀▶▶▶** gombokkal válassza ki az első beprogramozni kívánt számot.
4. MP3 számok esetén válasszon ki egy mappát a főegység **F+** gombjának nyomva tartásával vagy a távirányító **■ CH+/CH-** gombjának megnyomásával.
5. Nyomja meg újra a **PROG** gombot a mentéshez és a következő programozott számra való ugráshoz. A programok sorrendjének kijelzése egy pillanatra **★ „02”-re** vált, és a készülék várja a következő bemenetet.
6. A fenti lépések ismétlésével programozza be a további számokat.
7. Nyomja meg a **▶▶▶** gombot a beprogramozott sorrendben történő lejátszáshoz.
8. A programozott lejátszás befejezéséhez megnyomhatja a **■** gombot.
9. A program törléséhez leállított módban nyomja meg kétszer a **■** gombot, vagy nyissa ki a CD-meghajtó ajtaját.

LEJÁTSZÁS USB ESZKÖZRŐL/SD-MMC-KÁRTYÁRÓL

Győződjön meg róla, hogy az USB-készülék vagy memóriakártya támogatott audiofájlokat tartalmaz.

1. A **MODE** gomb megnyomásával válassza ki az USB vagy CARD (Kártya) módot.
2. Helyezzen be az USB-memóriaeszközt az USB-portba vagy a memóriakártyát a kártyanyílásba.
↳ A lejátszás automatikusan elindul. Ha nem, nyomja meg a **▶▶▶** gombot.
3. A további vezérlés ugyanúgy történik, mint a CD-lemezek lejátszása esetén.

Megjegyzés:

NE HASZNÁLJON az USB eszköz csatlakoztatásához hosszabbító USB-kábelt.

Az ilyen kábel olyan interferenciát vehet fel, amely megzavarhatja az adatáramlást. USB eszközét mindig közvetlenül az USB porthoz csatlakoztassa, hosszabbító USB kábel nélkül. Az USB maximális áramerőssége 0,5 A; külső eszközök töltése/táplálása nem támogatott.

BLUETOOTH

- A rendszer és a párosított eszköz közti hatékony üzemi távolság kb. 10 méter.
- A rendszer és az eszköz közötti bármilyen akadály lerövidítheti az üzemi hatótávolságot.
- Nem garantált valamennyi Bluetooth-eszköz kompatibilitása.
- Ez a rendszer automatikusan engedélyezi a Bluetooth párosítást.



1. Nyomja meg a **MODE** gombot, és válassza ki a Bluetooth forrást.
 - ↳ A **BT** jelenik meg.
 - ↳ A készülék párosítási üzemmódba kapcsol, és a kijelzőn a [Not Connected] (Nincs csatlakoztatva) felirat villog.
2. Bluetooth eszközén engedélyezze a Bluetooth funkciót, és keresse meg a párosítani kívánt Bluetooth eszközt (lásd az eszköz használati útmutatóját).
3. Az eszközlista megjelenésekor válassza az **[SPT 6510DB]** lehetőséget a párosítás és a csatlakozás megkezdéséhez.

A sikeres párosítás és csatlakozás után a készülék zenét fog lejátszani, és a kijelzőn megjelenik a [Connected] (Csatlakoztatva) felirat.
4. Hang lejátszása a Bluetooth-eszközön.
 - ↳ A hang a Bluetooth-eszköztől a termékre van streamelve.
 - Az előző/következő zeneszámra ugráshoz nyomja meg a **◀◀**, **▶▶** gombot.
 - A lejátszás szüneteltetéséhez vagy folytatásához nyomja meg a **▶▶** gombot.

Megjegyzés:

Ha nem látja az [SPT 6510DB] elemet a készülékén, nyomja meg és tartsa lenyomva a **▶▶** gombot 2 másodpercig a párosítási mód kézi aktiválásához. A [Not Connected] (Nincs csatlakoztatva) felirat ismét megjelenik a képernyőn.

Bluetooth eszköz leválasztása

- Tartsa lenyomva a **▶▶** gombot 2 másodpercig.
- Tiltsa le a Bluetooth-t az eszközén; vagy
- Tegye az eszközt a kommunikációs hatótávolságon kívülre.

DAB RÁDIÓ

Az optimális vétel érdekében helyezze a készüléket olyan helyre, ahol jó a jelvétel. Húzza ki a teleszkópos antennát, és állítsa be a helyzetét a legjobb vétel érdekében.

Első használat

1. A **MODE** gomb nyomogatásával válassza ki a DAB opciót.
 - ↳ A készülék automatikusan elindít egy teljes keresést.
 - ↳ Ha egyetlen állomást sem talál, megjelenik a DAB menü.
2. Válassza a **[Full Scan]** (Teljes szkennelés) lehetőséget, vagy tartsa lenyomva a **▶▶** **SCAN** gombot 2 másodpercig a szkennelés elindításához.
 - Ez a készülék automatikusan elmenti a megfelelő jelerősségű rádióállomásokat.
 - Amint a keresés befejeződött, automatikusan az elsőként elmentett rádióállomás hangolódik be.
3. Nyomja meg a **◀◀**, **▶▶** gombokat, vagy forgassa el a **NAVIGATE** gombot az állomáslista megnyitásához, válassza ki a behangolt állomást és élvezze a hallgatást.

DAB+ állomások programozása (programozott beállítás)

Maximum 40 DAB rádióállomás programozható be.

1. Hangoljon be egy DAB+ rádióállomást.
2. Az előre beállított tárolás aktiválásához nyomja meg és tartsa lenyomva a **PRESET** gombot 2 másodpercig.
3. A **◀◀**, **▶▶** gomb ismételt megnyomásával vagy a **NAVIGATE** tárcsa elforgatásával rendeljen egy számot (1-től 40-ig) ehhez a rádióállomáshoz, majd a megerősítéshez nyomja meg az **▶▶** **OK** gombot.

A rádióállomás a kiválasztott sorszámmal mentésre kerül.
4. Ismétlje meg a fenti lépéseket további DAB állomások mentéséhez.





Megjegyzés:

Ha egy rádióállomást egy létező állomás sorszámaival ment el, az eredeti állomás felülírásra kerül.

DAB+ állomások (előre beállított értékek beolvasása)

1. DAB üzemmódban.
2. Nyomja meg a **PRESET** gombot a programozott lista megnyitásához.
3. Nyomja meg többször a **◀◀, ▶▶** gombokat vagy forgassa el a **NAVIGATE** gombot a szám kiválasztásához (1-től 40-ig), hogy meghallgathassa a kívánt DAB+ állomást, és élvezze a hallgatást. Távírányító: A **CH+** vagy a **CH-** gomb megnyomásával válassza ki a programozott állomást.

DAB sugárzási információk megjelenítése

Az DAB sugárzás kijelzőjén az első sorban az állomás neve, a második sorban pedig az aktuális állomás szolgáltatási információi jelennek meg.

Nyomogassa a **MENU**  gombot a következő információk megtekintéséhez (ha rendelkezésre állnak).

- Gördülő szöveg (DLS)
- Jelerősség
- Programtípus (PTY)
- Multiplex megnevezése
- DAB állomás és frekvencia
- Átviteli sebesség/kodek/csatornák
- Mai dátum

A DAB menü használata

1. DAB üzemmódban tartsa lenyomva a **MENU** gombot a DAB menü megnyitásához.
2. Nyomja meg többször a **◀◀, ▶▶** gombokat vagy forgassa el a **NAVIGATE** gombot a menüben való görgetéshez.
 - ↳ [Full scan] (Teljes szkennelés): DAB rádióállomások keresése.
 - ↳ [Manual tune] (Manuális hangolás): A rádióállomások kézi hangolása.
 - ↳ [DRC] (Dinamikus tartomány vezérlése): Csökkenti a hangos hangok hangerejét vagy felerősíti a halk hangokat, ezáltal csökkentve vagy tömörítve a hangjel dinamikai tartományát.
 - ↳ [Prune] (Áttörítés): Valamennyi érvénytelen állomás törlése.
 - ↳ [Announcement] (Értesítés): Off/On/(Traffic) No TA/Only TA (Be/Ki/(Közlekedés) TA nélkül/Csak TA).
 - ↳ [System] (Rendszer): A rendszerbeállítások menü megnyitása.
3. Nyomja meg az **▶▶ OK** gombot a jóváhagyáshoz.

Tipppek:

A **MENU** vagy a  gomb megnyomásával visszatérhet az előző lépéshez, vagy kiléphet a DAB menüből.

A DAB+ állomások kézi hangolása

Ezzel a funkcióval manuálisan hangolhat egy adott csatornára/frekvenciára. Az antenna tájolásának megváltoztatása mellett ezzel a funkcióval is javíthatja a vételt.

1. Nyomja meg és tartsa lenyomva a **MENU** gombot a DAB menü megnyitásához.
2. Válassza a Manual Tune Station List (Állomáslista kézi hangolása) lehetőséget.
3. Másik frekvencia kiválasztásához nyomja meg többször a **◀◀, ▶▶** gombokat vagy forgassa el a **NAVIGATE** gombot.
4. Nyomja meg az **▶▶ OK** gombot a lehetőség megerősítéséhez.





Érvénytelen állomások törlése

Ez a lehetőség megjeleníti az aktív állomások listáját, és eltávolítja azokat az állomásokat, amelyek szerepelnek a listában, de nem rendelkeznek semmilyen szolgáltatással az adott körzetben.

1. Nyomja meg és tartsa lenyomva a **MENU** gombot a DAB menü megnyitásához, és válassza ki a **[PRUNE]** (Áttörés) lehetőséget.
2. Nyomja meg többször a **◀◀, ▶▶** gombot, vagy forgassa el a **NAVIGATE** tárcsát az alábbi lehetőségek kiválasztásához:
 - ↳ **[No]** (Nem): Visszatérés az előző menübe.
 - ↳ **[Yes]** (Igen): Az érvénytelen állomások eltávolítása az állomáslistából.
3. Az **▶▶ OK** gomb megnyomásával hagyja jóvá a kiválasztást.

FM RÁDIÓ

FM rádióállomások hangolása.

Az optimális vétel érdekében helyezze a készüléket olyan helyre, ahol jó a jelvétele. Húzza ki a teleszkópos antennát, és állítsa be a helyzetét a legjobb vétel érdekében.

1. A **MODE** gomb nyomogatásával válassza ki az **FM** forrást.
2. Nyomja meg és tartsa 2 másodpercig lenyomva a **◀◀, ▶▶** gombot.
 - ↳ Megjelenik a **[Scanning]** (Szkennelés) üzenet.
 - ↳ A készülék automatikusan ráhangol egy erős jelerősségű állomásra.
3. Ismétlje meg a 2. lépést további rádióállomások beállításához.

Olyan állomások behangolása, amelyeknek gyenge a jele:

- Forgassa a **NAVIGATE** tárcsát, amíg jobb vételt nem kap.
- Nyomja meg többször a **■ MO.ST** gombot a MONO beállításához.

Rádióállomások automatikus mentése (automatikus szkennelés)

Maximum 40 programhelyre menthető el FM rádióállomás.

1. FM üzemmódban
2. Nyomja meg és tartsa 2 másodpercig lenyomva a **▶▶ SCAN** gombot.
 - ↳ Az **[Auto Scanning...]** (Automatikus szkennelés) felirat jelenik meg.
 - A készülék elmenti az összes elérhető FM rádióállomást.
 - Automatikusan behangolja az első elmentett rádióállomást.

Rádióállomások kézi mentése (mentés előválasztáshoz)

Maximum 40 programhelyre menthető el FM rádióállomás.

1. Hangolja be a kívánt FM rádióadót.
2. Az előre beállított tárolás aktiválásához nyomja meg és tartsa lenyomva a **PRESET** gombot 2 másodpercig.
3. A **◀◀, ▶▶** gomb ismételt megnyomásával vagy a **NAVIGATE** tárcsa elforgatásával rendeljen egy számot (1-től 40-ig) ehhez a rádióállomáshoz, majd a megerősítéshez nyomja meg az **▶▶ OK** gombot.

A rádióállomás a kiválasztott sorszámmal mentésre kerül.
4. Ismétlje meg a fenti lépéseket további FM állomások mentéséhez.

Megjegyzés:

A korábban elmentett állomásokat úgy távolíthatja el, hogy a helyükre másik állomást ment.





A programhelyekre mentett rádióállomás kiválasztása (programhelyek beolvasása)

1. FM üzemmódban nyomja meg a **PRESET** gombot az állomások beolvasásához.
2. Nyomja meg többször a **◀◀**, **▶▶** gombot, vagy forgassa el a **NAVIGATE** tárcsát az előre beállított szám kiválasztásához.
Távírányító: A **CH+** vagy **CH-** gombbal válassza ki az állomás programhelyet.
3. Nyomja meg az **▶|| OK** gombot a jóváhagyáshoz.

FM sugárzási információk megjelenítése

Az FM sugárzás kijelzőjén az első sorban az állomás neve, a második sorban pedig az aktuális állomás szolgáltatási információi jelennek meg.

Nyomogassa a **MENU**  gombot a következő információk megtekintéséhez (ha rendelkezésre állnak).

- Radiotext
- Programtípus (PTY)
- Az állomás neve
- Sztereó vagy mono vétel
- Mai dátum

FM menük használata

1. FM üzemmódban tartsa lenyomva a **MENU** gombot a FM menü megnyitásához.
2. Nyomja meg többször a **◀◀**, **▶▶** gombokat vagy forgassa el a **NAVIGATE** gombot a menüben való görgetéshez:
[Scan setting] (Szkenelési beállítások)
 - ↳ All stations (Minden állomás): Minden elérhető FM rádióállomás keresése.
 - ↳ Strong stations only (Csak erős állomások): Csak erős FM rádióállomások szkenelése.**[Audio setting] (Hangbeállítás)**
 - ↳ Stereo allowed (Sztereó engedélyezve): Sztereó sugárzás.
 - ↳ Forced mono (Kényszerített mono): csak mono hang a vétel javítása érdekében.
3. Nyomja meg az **▶|| OK** gombot a menü megnyitásához.

AUX-IN BEMENET

Ezzel az eszközzel külső hangforrásról, például MP3-lejátszóról is hallgathat hangot.

1. A **MODE** gomb nyomogatásával válassza ki az AUX-IN forrást.
2. Csatlakoztassa az audiokábelt (a 3,5 mm audiokábel nem tartozék):
 - a készülék AUX-in aljzatába.
 - a külső eszköz fejhallgató-aljzatába.
3. Lejátszás külső audioeszközön.
4. Módosítsa a fő hangerőt a külső készüléken és a főegységen.

Megjegyzés:

A külső készüléken a hangerőt mindig maximumra állítsa. Különben a főegység készenléti üzemmódban (ECO üzemmódban) kapcsol, mintha nem érkezne audiojel a bemenetre. Ez nem jelent hibát.





HANGBEÁLLÍTÁSOK [VOLUME/EQUALIZER/MUTE]

Lejátszás közben módosíthatja a hangerőt, és választhat különböző hangeffektusokat.

- **VOLUME+/-**

A **VOLUME** tárcsa forgatásával a készüléken vagy a +/- gomb megnyomásával a távirányítón növelheti vagy csökkentheti a hangerőt.

- **EQUALIZER**

Az **EQUALIZER** gomb nyomogatásával a főegységen vagy az **EQ** gomb nyomogatásával a távirányítón válassza ki az előbeállított hangeffektust:
[FLAT] (Lineáris) > [CLASSIC] (Klasszikus zene) > [POP] > [JAZZ] > [ROCK] > [BASS] (Basszus)

- **MUTE (csak távirányító)**

Nyomja meg a **MUTE** gombot a távirányítón a hangszóró elnémításához.

RENDSZERMENÜK

1. Nyomja meg és tartsa lenyomva a **MENU** gombot a menü megnyitásához, majd válassza a **System** (Rendszer) lehetőséget.
2. Nyomja meg többször a gombokat vagy forgassa el a **NAVIGATE** tárcsát egy almenü kiválasztásához.

A részletekért lásd „**A rendszermenük használata**” című részt.

A rendszermenük használata

A rendszermenük segítségével a következő funkciókat indíthatja el:

- [Sleep] (Alvás): Az alvásidőzítő beállítása
- [Alarm] (Ébresztő): Az 1. ébresztőóra és a 2. ébresztőóra beállítása
- [Time] (Idő): Beállíthatja a frissítések idejét, dátumát és forrását
- [Backlight] (Háttérvilágítás): Beállíthatja a kijelző időkorlátját, a bekapcsolási szintet és a némitási szintet
- [Language] (Nyelv): Czech (Cseh), English (Angol), Polish (Lengyel), Slovak (Szlovák), Hungarian (Magyar)
- [Factory Reset] (Gyári beállítás): Visszaállítás eredeti gyári beállításokra
- [SW version] (Szoftververzió): Ellenőrizze az eszköz aktuális szoftververzióját

Az alvásidőzítő beállítása

A készülék beállítható úgy, hogy egy előre beállított időtartam után automatikusan készenléti üzemmódba kapcsoljon.

1. Amikor az eszköz be van kapcsolva, nyomja meg és tartsa lenyomva a **MENU** gombot, és válassza a **[System]** (Rendszer) lehetőséget a rendszermenü megnyitásához.
2. Válassza a **[SLEEP]** (Alvás) lehetőséget, majd nyomja meg az **OK** gombot a megnyitáshoz.
3. A kijelzőn megjelenik a beállított alvási idő.

Nyomja meg többször a gombokat, vagy forgassa el a **NAVIGATE** tárcsát az elalvás időzítőjének kiválasztásához.

Vagy többször nyomja meg az **SLP** gombot a távirányítón.

Lehetőségek: Off (Ki), 15, 30, 45, 60, 90.

↳ Ha az alvási időzítő aktiválva van, a **15** és a **15** jelenik meg hátralévő időként.





Az alvásidőzítő kikapcsolása:

1. Nyissa meg a [System] (Rendszer) > [Sleep] (Alvás) menüt.
2. **Készülék:** Nyomja meg többször a **◀◀**, **▶▶** gombot, vagy forgassa el a **NAVIGATE** tárcsát.
Távirányító: Nyomja meg többször az **SLP** gombot...
... amíg megjelenik a **Sleep off** (Ki) felirat.
↳ Ha az alvásidőzítő deaktiválva van, a **15** kialszik.

ÉBRESZTÉS BEÁLLÍTÁSA

1. Nyomja meg és tartsa lenyomva a **MENU** gombot a [System] (Rendszer) > [Alarm] (Riasztás) menü megnyitásához.
 2. Nyomja meg többször a **◀◀**, **▶▶** gombokat, vagy forgassa el a **NAVIGATE** tárcsát az 1. riasztás vagy 2. riasztás beállításához.
 3. **▶▶ OK** a riasztás-beállítási varázsló megnyitásához.
↳ On time (Bekapcsolás ideje).
↳ Duration (Időtartam): 15 > 30 > 45 > 60 > 90 perc
↳ Source (Forrás): Az ébresztési hang forrása: Hang (riasztás), DAB, FM, CD, USB, CARD (Kártya)
↳ Cycle (Ciklus): Daily (Naponta) > Once (Egyszer) > Weekends (Hétféle) > Weekdays (Hétköznap)
↳ Volume (Hangerő): Az ébresztés hangereje
↳ Alarm (Ébresztő): **On/Off** (Be/Ki)
 4. Nyomja meg az **▶▶ OK** gombot a választás megerősítéséhez.
↳ Ha az ébresztés aktiválva van, megjelenik az Ébresztő 1, Ébresztő 2 vagy mindkét ikon.
- Az ébresztőóra megszólalása után nyomja meg a **⏻/MODE** gombot az ébresztő hang kikapcsolásához.
 - Vagy nyomja meg az **OK** gombot az ismétlődő ébresztés (9 perc) aktiválásához.

Megjegyzés:

- Ha forrásként CD, USB vagy CARD (Kártya) van beállítva, de nincs betéve CD-lemez, illetve csatlakoztatva USB eszköz vagy kártya, a rendszer automatikusan átvált BUZZER (Hangjelzés) forrásra.
- Ha az ébresztés forrásaként FM vagy DAB állomás van beállítva, előzetesen hangolja be a kívánt állomásokat.

FÜLHALLGATÓ HASZNÁLATA

A fülhallgató csatlakoztatása előtt csökkentse a hangerőt. A fülhallgató felhelyezése után lassan növelje a hangerőt a kívánt szintre. Ha fülhallgatót csatlakoztat, a hangszórók automatikusan elnémulnak (**MUTE**).

MŰSZAKI ADATOK

Boombox DAB+-szal

DAB+ állomás vétele maximális minőségben
Bluetooth 5.3
Maximális kimenő teljesítmény 16 W



Hang

Teljes kimenő teljesítmény: 16 W (2x 8 W)

Hangszínszabályozó funkció (Flat, Classic, Pop, Jazz, Rock, Bass)

Frekvenciaválasz: 50 Hz–16 kHz

Teljes harmonikus torzítás: L/P ≤ 10 % (1 kHz)

Vétel

DAB+ tuner (Digital Audio Broadcasting)

FM PLL rádiótuner

Radio Data System (RDS)

Programhelyek: 80 (40 DAB és 40 FM)

Teleszkópos antenna

Bemenetek és kimenetek

Bluetooth 5.3 – Vezeték nélküli hangstreamelés

USB (lejátszás)

SD/MMC rész

CD-R / RW / MP3

AUX-IN jack csatlakozó 3,5 mm

AUX-OUT jack csatlakozó 3,5 mm (fülhallgató)

Egyéb

2,4 hüvelykes LCD-kijelző

Óra

Sleep Timer funkció

Klasszikus, rádióval, CD-ről vagy USB-ről történő ébresztés

Távírányító

Tápellátás: AC 110–230 V, 50/60 Hz vagy 8×1,5 V D/LR20 típusú elem (nem a csomag része)

Fogyasztás: 22 W

Méreték: (sz / ma / mé) 389 x 142 x 227 mm

Súly: 2 kg

FM rádió	Frekvenciatartomány	87,5 MHz – 108 MHz
DAB rádió	Frekvenciatartomány	174,928 MHz – 239,200 MHz
Bluetooth	Verzió	5.3
	Maximális sugárzási teljesítmény	100 mW, 2,4 GHz – 2,4835 GHz
	Kodek	SBC
	Profil	A2DP

A CSOMAGOLÓANYAGOKRA VONATKOZÓ MEGSEMISÍTÉSI UTASÍTÁSOK ÉS TÁJÉKOZTATÓ

A csomagolóanyagot vigye hulladékudvarba újrahasznosításhoz.

HASZNÁLT ELEKTROMOS ÉS ELEKTRONIKUS BERENDEZÉSEK MEGSEMISÍTÉSE



Ez a jel a terméken, annak tartozékain vagy csomagolásán azt jelöli, hogy a terméket nem szabad a többi háztartási hulladékkal azonos módon kezelni. Kérjük, hogy a terméket adja le elektromos és elektronikus berendezéseket újrahasznosító gyűjtőtelepen. Egyes uniós országokban vagy más európai országokban a régi terméket visszaviheti a helyi kiskereskedőnek, ha új, egyenértékű terméket vásárol. A termék megfelelő módon történő megsemmisítésével segít megőrizni az értékes természeti erőforrásokat, és hozzájárul a nem megfelelő hulladék-megsemmisítés által okozott esetleges negatív környezeti és egészségügyi hatások megelőzéséhez. További részletekért forduljon a helyi hatóságokhoz vagy a legközelebbi hulladékudvarhoz. Az ilyen típusú hulladékok megfelelő ártalmatlanításának elmulasztását törvény bünteti.

Az Európai Unió országaiban működő vállalatok számára

Ha elektromos vagy elektronikus berendezést kíván megsemmisíteni, kérjen információt a termék eladójától vagy forgalmazójától.

Megsemmisítés az Európai Unión kívüli országokban

A termék megfelelő megsemmisítésével kapcsolatos információkért forduljon a helyi hatóságokhoz vagy a kereskedőhöz.



Ez a termék megfelel az EU követelményeinek.

A FAST ČR, a.s. ezúton kijelenti, hogy az SPT 6510DB rádiókészülék típus összhangban van a 2014/53/EU irányelvvel. Az EU megfeleléségi nyilatkozat teljes szövegét a www.sencor.cz weboldalon találja.

Szöveg, kivitel és műszaki jellemzők előzetes figyelmeztetés nélkül változhatnak, és az ilyen változtatások jogát fenntartjuk.

Az eredeti verzió a cseh nyelvű.

Gyártó: FAST ČR, a. s., U Sanitasu 1621, Říčany 251 01, Cseh Köztársaság

Szakszervizek:

A szakszervizekre vonatkozó részletes információk a www.sencor.com weboldalon található.

Jótállási jegy

1. A termék *gyártója és importőre: FAST ČR, a.s.* (U Sanitasa 1621, 25101 Říčany, Cseh Köztársaság, info@sencor.com)
2. A jótállási jegyen feltüntetett típusú és gyártási számú készülékre jogszabály alapján kötelező jótállás, vagy ennek hiányában a FAST HUNGARY Kft. (2310 Szigetszentmiklós, Kántor út 10.) mint a termék magyarországi forgalmazója által önkéntesen biztosított jótállás vonatkozik a jelen jótállási jegyen feltüntetettek szerint. *A kötelező, illetve az önkéntes jótállásból eredő jogokat a fogyasztási cikk tulajdonosa érvényesítheti, feltéve, hogy fogyasztónak minősül.* A fogyasztó jogszabályból eredő jogait sem a kötelező, sem az önként vállalt jótállás nem érintik.

3. *Jogszabály alapján kötelező jótállás fogyasztók számára*

3.1. Az egyes tartós fogyasztási cikkekre vonatkozó kötelező jótállásról szóló 151/2003. (IX.22.) Korm. rendelet értelmében a Polgári Törvénykönyv szerinti fogyasztó és vállalkozás közötti szerződés keretében eladott **új tartós fogyasztási cikkekre** kötelező jótállás vonatkozik. A tartós fogyasztási cikkek felsorolását a kötelező jótállás alá tartozó tartós fogyasztási cikkek körének meghatározásáról szóló 10/2024. (VI.28.) IM rendelet tartalmazza. A jótállási kötelezettség teljesítése azt a vállalkozást terheli, amelyet a fogyasztóval kötött szerződés a szerződés tárgyát képező szolgáltatás nyújtására kötelez.

A jótállás **időtartama: a) 10.000,- Ft-ot elérő, de 250.000,- Ft-ot meg nem haladó eladási ár esetén két év,**

b) 250.000,- Ft eladási ár felett három év.

3.2. A jótállási határidő a fogyasztási cikk fogyasztó részére történő átadása, vagy ha az üzembe helyezést a vállalkozás vagy annak megbízottja végzi, az üzembe helyezés napjával kezdődik. Ha a fogyasztó a fogyasztási cikket az átadástól számított hat hónapon túl helyezeti üzembe, akkor a jótállási határidő kezdő időpontja a fogyasztási cikk átadásának napja. A fogyasztási cikk kijavítása esetén a jótállás időtartama meghosszabbodik a javításra átadás napjától kezdve azazal az idővel, amely alatt a fogyasztó a fogyasztási cikket a hiba miatt rendeltétesszerűen nem használhatta.

3.3. A jótállási igény a jótállási jeggyel, vagy annak hiánya esetén a lenti 3.5. pont szerinti fizetési bizonylattal érvényesíthető. A jótállásból eredő jogok érvényesíthetőségének nem tehető feltételévé a fogyasztási cikk felbontott csomagolásának a fogyasztó általi visszaszolgáltatása.

3.4. A fogyasztó a jótállás iránti igényét választása szerint az árucikket a fogyasztónak értékesítő vállalkozás székhelyén, illetve bármely telephelyén, fióktelepén, továbbá a javítószolgálatként is működő FAST HUNGARY Kft.-nél közvetlenül is bejelentheti.

3.5. A jótállási jegy szabálytalan kiállítása vagy a jótállási jegy fogyasztó rendelkezésére bocsátásának elmaradása a jótállás érvényességét nem érinti. Jótállási jegy hiányában a fogyasztói szerződés megkötését bizonyítottan kell tekinteni, ha a fogyasztó bemutatja a termék ellenértékének megfizetését hitelemről igazoló bizonylatot (az általános forgalmi adóról szóló törvény alapján kibocsátott számlát vagy nyugtát). Mindezek érdekében kérjük a tisztelt Vásárlókat, hogy őrizzék meg a fizetési bizonylatot is.

3.6. Hibás teljesítés, a jótállási időn belüli meghibásodás esetén a fogyasztó - választása szerint - (i) a hibás termék díjmentes kijavítását vagy kicserélését követelheti, kivéve, ha a választott igény teljesítése lehetetlen, vagy ha az a kötelezettnak másik jótállási igény teljesítésével összehasonlítva aránytalan többletköltséget eredményezne, figyelembe véve a szolgáltatott dolog hibátlan állapotban képviselt értékét, a szerződésszegés súlyát és a jótállási igény teljesítésével a fogyasztónak okozott érdeksérlemt; vagy (ii) a szerződésszegés súlyához igazodva megfelelő árleszállítást igényelhet, vagy elállhat a szerződéstől ha: a kötelezett a kijavítást vagy a kicserélést nem vállalata, vagy a termék szerződésszerűvé tételét a javítás vagy csere lehetetlen vagy aránytalan többletköltséget eredményező voltára hivatkozással megtagadta, vagy a körülményekből nyilvánvaló, hogy e kötelezettségének megfelelő észszerű határidőn belül, a fogyasztó érdekeit kímélve vagy a fogyasztónak okozott jelentős érdeksérelem nélkül nem tud eleget tenni, vagy ismételt hiba merült fel, annak ellenére, hogy a kötelezett megkísérelte a termék szerződésszerűvé tételét, vagy ha a fogyasztónak a kijavításhoz vagy kicseréléshez fűződő érdeke megszűnt, illetve ha a teljesítés hibájának súlyossága indokolttá teszi az árleszállítást vagy az elállást. A fogyasztó akkor is jogosult a jelen 3.6.(ii) alpont szerint megfelelő árleszállítást igényelni, illetve elállni a szerződéstől, ha a kötelezett bár elvégezte a kijavítást vagy a cserét, azonban ennek során részben vagy egészben nem teljesítette a kicserélt áru saját költségére történő visszatételének biztosítására vonatkozó kötelezettségét, valamint ha a hiba felismerhetővé válása előtt jellegének és céljának megfelelően üzembe helyezett áru esetén a kötelezett a hibás áru eltávolítására és a cserélt szállításra és a cserélt áru üzembe helyezésére, vagy az eltávolítás, illetve üzembe helyezés költségeinek viselésére vonatkozó kötelezettségét nem teljesítette. Jelentéktelen hiba miatt elállásnak nincs helye. A fogyasztó elállási igénye esetén annak bizonyítására, hogy a hiba jelentéktelen, a vállalkozás köteles. A fogyasztó a választott jogáról másra térhet át. Az áttéréssel okozott költséget köteles a jótállási igény kötelezettjének megfizetni, kivéve, ha az áttérésre a jótállásra kötelezett adott okot, vagy az áttérés egyébként indokolt volt.

3.7. A fogyasztó jogosult a vételár még fennmaradó részét – a szerződésszegés súlyához igazodva – részben vagy egészben visszatartani mindaddig, amíg a vállalkozás nem tesz eleget a teljesített szerződésszerűségével és a hibás teljesítéssel kapcsolatos kötelezettségeinek.

3.8. Amennyiben a hiba az áru egy meghatározott részét érinti, és annak tekintetében az elállási jog gyakorolásának feltételei fennállnak, a fogyasztó csak a hibás áru tekintetében állhat el a szerződéstől; azonban a hibás áruval együtt szerzett bármely egyéb áru vonatkozásában is elállhat akkor, ha a fogyasztótól nem várható el észszerűen, hogy csak a szerződésnek megfelelő árukat tartsa meg. A fogyasztó az elállásra vonatkozó jogát az értékesítő vállalkozásnak címzett, a döntést kifejező jognyilatkozattal gyakorolhatja. Elállás esetén a fogyasztónak az értékesítő vállalkozás költségére vissza kell szolgáltatnia a vállalkozás részére az érintett árut, az értékesítő vállalkozás pedig köteles haladéktalanul visszatéríteni a fogyasztó részére az érintett áru vonatkozásában teljesített vételárat, amint az árut vagy az áru visszaküldését alátámasztó igazolást átvette. Árleszállítás esetén az árleszállítás akkor megfelelő (arányos), ha annak összege megegyezik a fogyasztónak a szerződésszerű teljesítés esetén járó, valamint a fogyasztó által ténylegesen kapott áru értékének különbözetével.

3.9. A vállalkozás a fogyasztó nála bejelentett jótállási igényéről jegyzőkönyvet köteles felvenni a fogyasztó és a vállalkozás közötti szerződés keretében eladott dolgokra vonatkozó zavartossági és jótállási igények intézésének eljárás szabályairól szóló 19/2014. (IV. 29.) NGM rendelet szerinti tartalommal. A vállalkozás, illetve a szerviz (javítószolgálat) a termék javításra vagy a jótállási igény teljesíthetőségének vizsgálata érdekében történő átvételkor a hivatkozott NGM rendelet 6. §-a szerinti elismervény átadására köteles, amelyen fel kell tüntetni az NGM rendelet 6. § (1) bekezdése szerinti adatokat. Ezek a kötelezettségek a jótállási igényről felvett jegyzőkönyvben is teljesíthetők. Ha a fogyasztó jótállási igényének megítéléshez szakvélemény beszerzése szükséges, a szakvélemény kötelező tartalmi elemeit a hivatkozott NGM rendelet 1. melléklete tartalmazza. Ha a fogyasztó kijavítás iránti jótállási igényét közvetlenül a jótállási jegyen feltüntetett javítószolgálatnál kívánja érvényesíteni, a javítószolgálat köteles a terméket értékesítő vállalkozást

haladéktalanul értesíteni a jótállási igény bejelentéséről. A javítószolgálat további kötelezettségeit az NGM rendelet 7.§-a tartalmazza.

3.10. Ha a kötelező jótállási időtartam alatt a termék első alkalommal történő javítása során megállapítást nyer, hogy a termék nem javítható, a fogyasztó eltérő rendelkezése hiányában a termék a megállapítást követő 8 napon belül kicserélésre kerül. Ha a termék cseréjére nincs lehetőség, a terméket értékesítő vállalkozás köteles a jótállási jegyen, ennek hiányában a fogyasztó által bemutatott, a termék ellenértékének megfizetését igazoló bizonylaton feltüntetett vételárat nyolc napon belül a fogyasztó részére visszatéríteni.

3.11. Ha a kötelező jótállási időtartam alatt a termék három alkalommal történő kijavítást követően ismét meghibásodik, a fogyasztó eltérő rendelkezése hiányában, a termék 8 napon belül kicserélésre kerül. Ha a termék kicserélésére nincs lehetőség, a terméket értékesítő vállalkozás köteles a jótállási jegyen, ennek hiányában a fogyasztó által bemutatott, a termék ellenértékének megfizetését igazoló bizonylaton feltüntetett vételárat nyolc napon belül a fogyasztó részére visszatéríteni.

3.12. Ha a kötelező jótállási idő alatt a termék kijavítására a javítási igény közlésétől számított 30. napig nem kerül sor, a fogyasztó eltérő rendelkezése hiányában a terméket a 30 napos határidő eredménytelen eltelte követő nyolc napon belül cserélni kell. Ha a termék cseréjére nincs lehetőség, a terméket értékesítő vállalkozás köteles jótállási jegyen, ennek hiányában a fogyasztó által bemutatott, a termék ellenértékének megfizetését igazoló bizonylaton feltüntetett vételárat a 30 napos javítási határidő eredménytelen eltelte követő nyolc napon belül a fogyasztó részére visszatéríteni.

3.13. A fenti 3.10.-3.12. pont előírásai elektromos kerékpárra, elektromos rollerre, quadra, motorkerékpárra, segédmotoros kerékpárra, személygépkocsira, lakóautóra, lakókoocsira, utánfutós lakókoocsira, utánfutóra, valamint motoros vízi járműre nem vonatkoznak.

3.14. Kijavítás esetén a fogyasztási cikkbe csak új alkatrész kerülhet beépítésre.

3.15. A tartós fogyasztási cikk meghibásodása miatt a vásárlástól (üzembe helyezésétől) számított három munkanapon belül érvényesített cseréigény esetén a jótállásra kötelezett nem hivatkozhat aránytalan többletköltségre, hanem köteles a tartós fogyasztási cikket kicserélni, feltéve, hogy a meghibásodás a rendeltetésszerű használatot akadályozza (és a cseré nem lehetetlen).

3.16. A rögzített bekötésű, illetve a 10kg-nál súlyosabb, vagy tömegközlekedési eszközön kézi csomagként nem szállítható fogyasztási cikket – járművek kivételével - az üzemeltetés helyén kell megjavítani. Ha a javítás az üzemeltetés helyén nem végezhető el, a le- és felszerelésről, valamint az el- és visszaszállításról az értékesítő vállalkozás, vagy – a javítószolgálatnál érvényesített javítási igény esetén – a javítószolgálat gondoskodik.

3.17. A fogyasztó a hiba felfedezését követően késedelem nélkül, legkésőbb a felfedezéstől számított 2 hónapon belül köteles a hibát közölni. A közlés késedelméből eredő kárt a jogosult (fogyasztó) felelős. A bejelentés kapcsán kérjük vegye figyelembe, hogy a jótállási igény kizárólag a jótállási határidőben érvényesíthető, és a jótállási határidő elmulasztása – a fenti 3.2. pont utolsó mondatában foglalt, tartós fogyasztási cikkre vonatkozó kivétellel - jogvesztéssel jár! Ha a jótállásra kötelezett jótállási kötelezettségének megfelelő határidőben nem tesz eleget, a jótállási igény a fogyasztó erre irányuló felhívásában tűzött megfelelő határidő eltelteitől számított 3 hónapon belül akkor is érvényesíthető bíróság előtt, ha a jótállási idő már eltelt. E határidő elmulasztása jogvesztéssel jár.

3.18. A jótállási kötelezettség teljesítésével kapcsolatosan felmerülő költségek a jótállás kötelezettségét terhelik.

3.19. A fogyasztónak a hibás árut a javítás vagy kicserélés érdekében a kötelezett rendelkezésére kell bocsátania. A javítást vagy kicserélést - a dolog tulajdonosaira és a jogosult által elvárható rendelkezésére figyelemmel megfelelő határidőn belül, a fogyasztó érdekeit kímélve kell elvégezni. A javítási- vagy cseréigény esetén törekedni kell arra, hogy a javítás vagy kicserélés (a fenti 3.10., 3.11., 3.12. pontokban foglaltak sérelme nélkül) 15 napon belül megtörténjen. Ha a javítás vagy a cseré időtartama a 15 napot meghaladja, akkor legkésőbb a 15. napon tájékoztatni kell a fogyasztót a javítás vagy a cseré várható időtartamáról. A tájékoztatás a fogyasztó előzetes hozzájárulása esetén elektronikus úton, vagy a fogyasztó általi átvétel igazolására alkalmas más módon történik.

3.20. Nem tartozik jótállás alá a hiba és a jótállásra kötelezett mentesül a jótállási kötelezettség alól, ha bizonyítja, hogy a hiba oka a vállalkozás által történt teljesítés (termék fogyasztó részére történő átadását) követően keletkezett, így például ha a hibát • nem rendeltetésszerű használat, használati útmutató figyelmen kívül hagyása, helytelen szállítás vagy tárolás, leejtés, rongálás, elemi kár, készüléken kívülről ok (pl. hálózati feszültség megengedettnél nagyobb ingadozása) • fogyasztó (vagy más, az értékesítő vállalkozástól független személy) által történt szakszerűtlen üzembe helyezés (feltéve, hogy a szakszerűtlen üzembe helyezés nem a használati-kezelési útmutató hibájára vagy hiányára vezethető vissza) • illetéktelen átalakítás, beavatkozás, nem hivatalos szerviz által végzett szakszerűtlen javítás • fogyasztó feladatát képező karbantartási munkák elmulasztása • normál, természetes elhasználódásra visszavezethető (pl. elem lemerülése) vagy üzemszerű kopásnak tulajdonítható meghibásodás okozta. Ha a dolog meghibásodásában a jogosultat (fogyasztót) terhelő karbantartási kötelezettség elmulasztása is közrehatott, a jótállási kötelezettség teljesítésével felmerülő költségek közrehatása arányában a jogosult köteles viselni, ha a dolog karbantartására vonatkozó ismeretekkel rendelkezik, vagy ha a kötelezett a tekintetben tájékoztatási kötelezettségének eleget tett.

3.21. Hibás teljesítés esetén a fogyasztó – a jótállástól függetlenül - a jogszabály szerinti kellékszavatossági jogok (Ptk. 6:159. § - 6:167. §; a fogyasztó és vállalkozás közötti, az áruk adásvételére, valamint a digitális tartalom szolgáltatására és digitális szolgáltatások nyújtására irányuló szerződések részletes szabályairól szóló 373/2021. (VI.30.) Korm. rendelet) gyakorlása térítésmentesen megilleti, a fogyasztót megilletik továbbá termékszavatossági jogosultságok (Ptk. 6:168.§ - 6:170.§) is. A jótállás nem érinti továbbá a fogyasztónak a hibás teljesítésből eredő jogszabály szerinti kártérítési jogait sem (Ptk. 6:174.§).

3.22. Tájékoztatjuk, hogy a fogyasztóvédelmi törvényben meghatározott fogyasztói jogvita bíróságon kívüli rendezése érdekében Ön a vármegyei (fővárosi) kereskedelmi és iparkamárák által működtetett békéltető testület eljárását is kezdeményezheti (a békéltető testületek elérhetősége és további tájékoztatás: <https://bektetes.hu/index.php?id=testuletek>, és https://fogyasztovedelem.kormany.hu/#/bekteto_testuletek_elerhetosegi_2).

4. Önkéntes jótállás fogyasztók számára

4.1. A FAST HUNGARY Kft. (2310 Szigetszentmiklós, Kántor út 10.) mint a termék magyarországi forgalmazója a Polgári Törvénykönyv szerinti fogyasztó és vállalkozás közötti szerződés keretében újonnan eladott minden termékre (a termék áráról függetlenül) önkéntes jótállást vállal 24 hónapig, míg az elemek kivételével a tartozékokra és alkatrészekre (pl. akkumulátor) vonatkozóan 12 hónapig. A jótállási határidő a fogyasztási cikk fogyasztó részére történő átadása, vagy ha az üzembe helyezést a vállalkozás vagy annak megbízottja végzi, az üzembe helyezés napjával kezdődik. Ha a fogyasztó a fogyasztási cikket az átadástól számított hat hónapon túl helyezeti üzembe, akkor a jótállási határidő kezdő időpontja a fogyasztási cikk átadásának napja. Az elemekre a FAST HUNGARY Kft. által önként vállalt jótállás nem terjed ki.

Az önkéntes jótállást a FAST HUNGARY Kft. mint forgalmazó a jelen jótállási jegyben foglaltak szerint biztosítja, figyelemmel a 373/2021. (VI.30.) Korm.rendelet 16.§-ának vonatkozó rendelkezéseire is.

4.2. A jótállási igény érvényesítése érdekében kérjük forduljon a FAST HUNGARY Kft.-hez a lent megadott elérhetőségeken.

4.3. Az áru jótállási időn belüli meghibásodása esetén a fogyasztó jótállási igényként - választása szerint - a hibás termék kijavítását vagy kicserélését követelheti, kivéve, ha a választott igény teljesítése lehetetlen, vagy ha az a kötelezettnek másik jótállási igény teljesítésével



összehasonlítva aránytalan többletköltséget eredményezne, figyelembe véve a szolgáltatott dolog hibátlan állapotban képviselt értékét, a szerződésszegés súlyát és a jótállási igény teljesítésével a fogyasztónak okozott érdeksérelmet. A fogyasztó a választott jogáról másra térhet át. Az áttéréssel okozott költséget köteles a jótállási igény kötelezettjének megfizetni, kivéve, ha az áttérésre a jótállásra kötelezett adott okot, vagy az áttérés egyébként indokolt volt.

Ha a kijavítás vagy kicserélés olyan áru eltávolítását teszi szükségessé, amelyet az áru jellegének és céljának megfelelően – a hiba felismerhetővé válása előtt – üzembe helyeztek, akkor a kijavításra vagy kicserélésre vonatkozó kötelezettség magában foglalja a nem megfelelő áru eltávolítását és a csereként szállított vagy kijavított áru üzembe helyezését vagy az eltávolítás, illetve üzembe helyezés költségeinek viselését.

4.4. Egyebekben az önkéntes jótállásra a jótállási jegy fenti 3.3., 3.5., 3.9., 3.17., 3.18., 3.19., 3.20., 3.21., 3.22. pontjai alkalmazandók.

4.5. Az önkéntes jótállás nem érinti az új tartós fogyasztási cikkekre vonatkozó jótállás (kötelező jótállás) keretében érvényesíthető fogyasztói jogokat. Az új tartós fogyasztási cikkek felsorolását a kötelező jótállás alá tartozó tartós fogyasztási cikkek körének meghatározásáról szóló 10/2024. (VI.28.) IM rendelet tartalmazza.

Tisztelt Fogyasztó!

Köszönjük, hogy termékünket választotta. Cégünk és szervizünk elérhetősége:

FAST HUNGARY Kft. H-2310 Szegszentmiklós, Kántor út 10. Tel.: 06-23-330-905; 06-23-330-830; Fax: 06-23-330-827, E-mail: szerviz@fasthungary.hu

A kereskedő tölti ki

Termék megnevezése:..... Vételár:

Típus:..... Gyártási szám:

Vásárlást igazoló bizonylat száma:.....

Szerződéskötés időpontja:

Az átadás időpontja: 20.....hó.....nap. Az üzembe helyezés időpontja: 20.....hó.....nap

Kereskedő bélyegzője: Kereskedő aláírása:

Kereskedő címe:

Javítás esetén alkalmazandó

A kereskedő vagy szerviznél történő közvetlen bejelentés esetén a szerviz tölti ki

1. kijavítási igény

A jótállási igény bejelentésének időpontja:

Javításra átvétel időpontja:.....

Hiba oka:.....

Javítás módja:.....

A termék fogyasztó részére való visszaadásának időpontja:.....

Szerviz pecsétje:

Kereskedő pecsétje:

2. kijavítási igény

A jótállási igény bejelentésének időpontja:

Javításra átvétel időpontja:.....

Hiba oka:.....

Javítás módja:.....

A termék fogyasztó részére való visszaadásának időpontja:.....

Szerviz pecsétje:

Kereskedő pecsétje:



3. kijavítási igény

A jótállási igény bejelentésének időpontja:

Javításra átvétel időpontja:

Hiba oka:

Javítás módja:

A termék fogyasztó részére való visszaadásának időpontja:

Szerviz pecsétje:

Kereskedő pecsétje:

Kicserélés esetén alkalmazandó

A jótállási igény kicseréléssel került rendezésre.

A csere időpontja:

Kereskedő bélyegzője:

Szerviz bélyegzője:

Kicserélés esetén alkalmazandó

A jótállási igény kicseréléssel került rendezésre.

A csere időpontja:

Kereskedő bélyegzője:

Szerviz bélyegzője:

Tisztelt Fogyasztó!

Köszönjük, hogy termékünket választotta. Cégünk és szervizünk elérhetősége:

FAST Hungary Kft. H-2310 Szigetszentmiklós, Kántor út 10. Tel.: 06-23-330-905; 06-23-330-830;

Fax: 06-23-330-827, E-mail: szerviz@fasthungary.hu

info@sencor.com

2024. július

OPIS GŁOŚNIKA BT

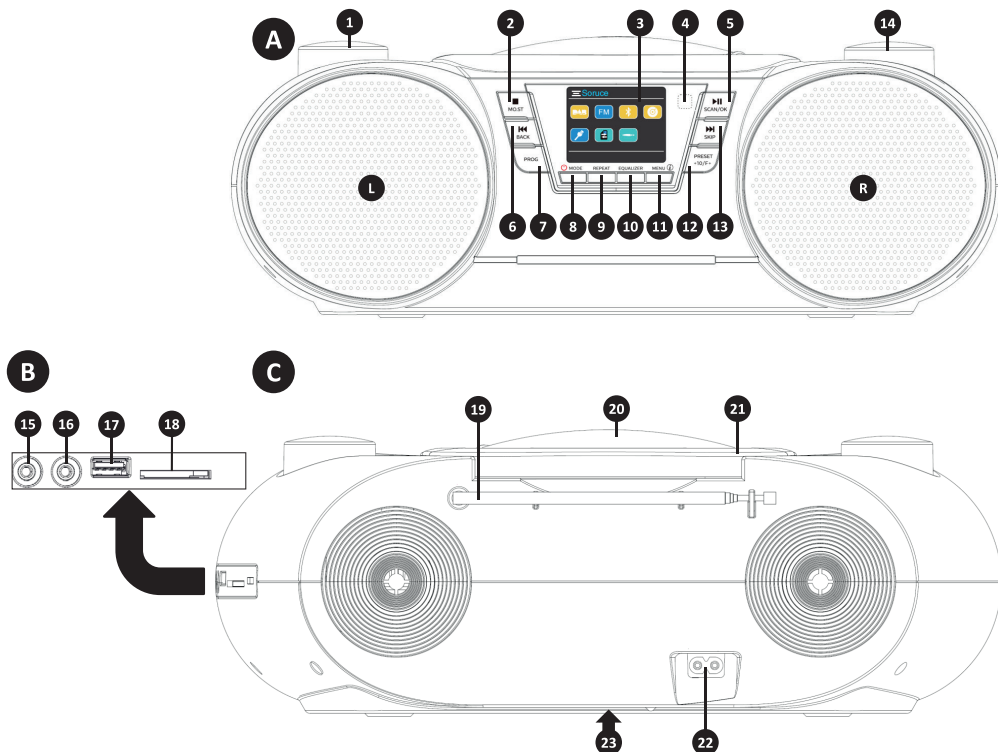

A Strona przednia	
1	Pokrętko VOLUME (Głośność) (w lewo – zmniejszanie głośności, w prawo – zwiększanie głośności)
2	Przycisk STOP/MO.ST (Zatrzymanie/Mono/Stereo)
3	Kolorowy wyświetlacz
4	Odbiornik sygnału zdalnego sterowania
5	Przycisk PLAY/PAUSE/SCAN/OK (Odtwarzanie/Pauza/Przeszukiwanie/OK)
6	Przycisk SKIP BACK (Skok wstecz) (poprzedni utwór)
7	Przycisk PROG (Programowanie)
8	Przycisk Sleep On/Off (Włączanie/wyłączanie trybu uśpienia) (długie naciśnięcie)/zmiana źródła dźwięku (krótkie naciśnięcie)
9	Przycisk REPEAT (Powtarzanie) (opcja ustawienia powtarzania ścieżki/albumu/trybu losowego)
10	Przycisk EQUALIZER (Korektor)
11	Przycisk MENU (Menu) (długie naciśnięcie)/ INFO (Informacje) (krótkie naciśnięcie)
12	Przycisk PRESET (Preselekcja)/ +10/F+
13	Przycisk SKIP FORWARD (Skok do przodu) (kolejna ścieżka)
14	Pokrętko NAVIGATE (Nawigacja) (poruszanie się w menu)
B Prawa strona	
15	Wejście AUX-IN (Zewnętrzne) (złącze 3,5 mm audio jack)
16	Wejście słuchawkowe (złącze 3,5 mm audio jack)

17	Wejście dla pamięci USB (nie może być używane do ładowania urządzeń przenośnych)
18	Slot karty pamięci SD (SD CARD)
C Strona tylna	
19	Antena teleskopowa
20	Napęd CD (otwórz drzwiczki podnosząc je do góry, zamknij drzwiczki pchając je w dół)
21	Uchwyt do przenoszenia urządzenia
22	Źródło energii AC~ 230 V
23	Miejsce na 8 baterii UM1 (LR20) (zdejmij pokrywę za pomocą dwóch zaczepów w wycięciach)
L	Głośnik – lewy kanał
R	Głośnik – prawy kanał

OPIS PILOTA ZDALNEGO STEROWANIA

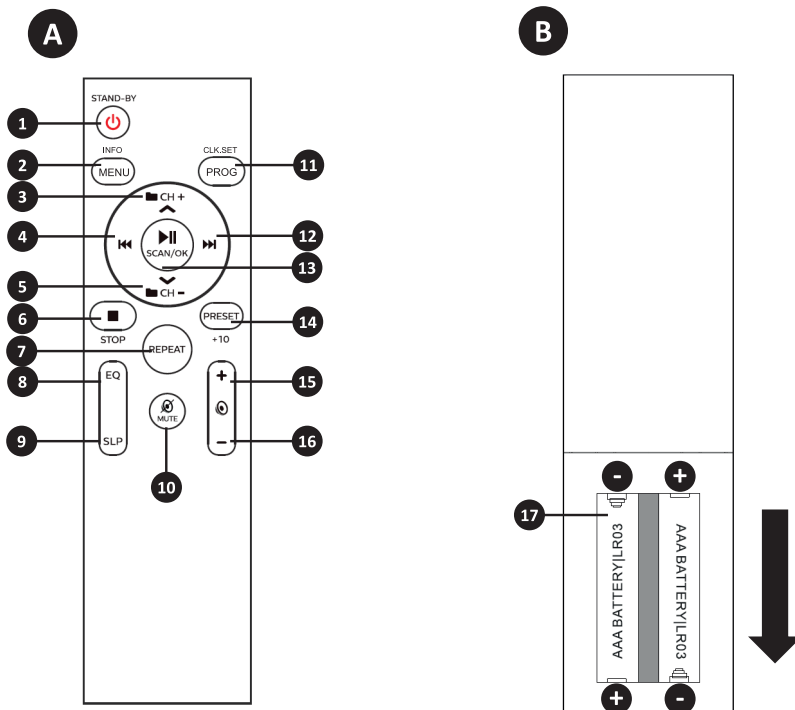

A	Strona przednia
1	Przycisk STAND-BY/MODE (Tryb gotowości) (uśpienie/wybudzenie/przełączenie zasilania)
2	Przycisk MENU/INFO (wejście do menu głównego/wyświetlania informacji)
3	Przycisk FOLDER (Folder)/strzałka w górę/ CH+ (Kanał+) (funkcja zależy od wybranego źródła)
4	Przycisk SKIP BACK (Skok wstecz) (poprzedni utwór)
5	Przycisk FOLDER (Folder)/strzałka w dół/ CH- (Kanał-) (funkcja zależy od wybranego źródła)
6	Przycisk STOP/MO.ST (Zatrzymanie/Mono/Stereo)

7	Przycisk REPEAT (Powtarzanie) (opcja ustawienia powtarzania ścieżki/albumu/trybu losowego)
8	Przycisk EQUALIZER (Korektor)
9	Przycisk SLP (Uśpienie) (opcja uśpienia urządzenia, naciśnij kilkakrotnie, aby wybrać czas)
10	Przycisk MUTE (Wyciszenie dźwięku)
11	Przycisk PROG/CLK.SET (programowanie/ustawianie czasu)
12	Przycisk SKIP FORWARD (Skok do przodu) (kolejna ścieżka)
13	Przycisk PLAY/PAUSE /SCAN/OK (Odtwarzanie/Pauza/Przeszukiwanie/OK)
14	Przycisk PRESET (Preselekcja)/+10/F+
15	Przycisk podwyższenia głośności
16	Przycisk obniżenia głośności
B	Strona tylna
17	Miejsce na 2 baterie AAA (LR03) (otwierane przez przesunięcie pokrywy w dół)

ZASILANIE I WKŁADANIE BATERII

Zdalne sterowanie

Z tyłu pilota zdejmij tylną pokrywę, przesuwając ją od środka pilota do dołu. Włóż dwie baterie LR03 (AAA) do pilota w sposób pokazany na spodzie pilota. Należy zawsze przestrzegać prawidłowej polaryzacji baterii. Po włożeniu baterii należy założyć pokrywę.

Ostrzeżenie:

Należy przestrzegać biegunowości baterii. Zawsze wkładaj nowe baterie. Sprawdzaj baterie pod kątem uszkodzeń raz na jakiś czas w okresie ich użytkowania.

Zasilanie urządzenia

Opcja 1: Zasilanie z sieci AC ~ 230 V; 50 Hz

Podłącz przewód zasilania sieciowego:

- do gniazda AC~ MAINS w urządzeniu.
- do gniazda ściennego.

Opcja 2: Zasilanie z baterii

DC 12V, UM-1 (LR 20) ×8

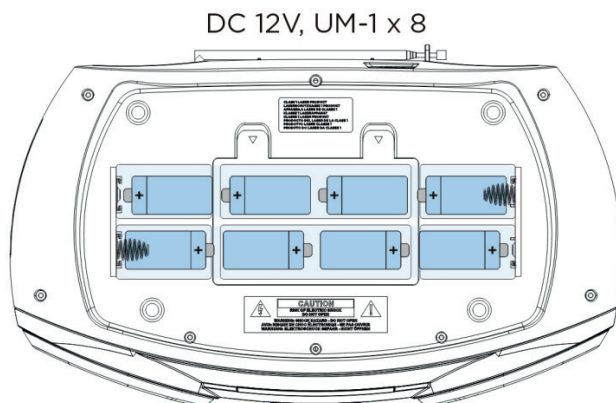

1. Usuń ostrożnie pokrywę zasobnika na baterie.



2. Włóż 8× baterii rozmiaru „D” UM-1 (LR 20), przestrzegając prawidłowej biegunowości.

Ostrzeżenie:

Wskazówki dotyczące instalacji baterii znajdują się na schemacie wewnątrz zasobnika na baterie.

3. Załóż pokrywę zasobnika na baterie z powrotem.

Ostrzeżenie:

Z bateriami mogą obchodzić się tylko dorośli.

Nie pozwól dzieciom na używanie tego urządzenia, jeśli zasobnik na baterie nie jest bezpiecznie umocowany.

Aby urządzenie było zasilane przez baterie, zasilacz sieciowy musi zostać odłączony od złącza na odtwarzaczu.



Baterie, z których wycieka elektrolit, mogą uszkodzić zasobnik na baterie i cały odtwarzacz, dlatego wyjmij je z odtwarzacza po ich rozładowaniu lub jeśli odtwarzacz nie będzie przez dłuższy czas zasilany przez baterie.

WŁĄCZANIE / ZMIANA ŹRÓDŁA

- Naciśnij przycisk **Sleep On/Off**  aby włączyć urządzenie z trybu **STAND-BY**.
- Aby wybrać inne źródło dźwięku, naciśnij kilkakrotnie przycisk **MODE** lub przy pomocy pokrętki **NAVIGATE** wybierz żądane źródło audio na urządzeniu głównym a następnie naciśnij przycisk **PLAY/PAUZA/ SCAN/ OK**.



PRZEŁĄCZENIE NA TRYB CZUWANIA

1. Naciśnij i przytrzymaj przez 2 sekundy przycisk **Sleep On/Off**  na urządzeniu lub naciśnij jeden raz przycisk **Sleep On/Off**  na pilocie zdalnego sterowania, aby przełączyć system na tryb czuwania. Zegar (jeżeli jest ustawiony) pojawi się na panelu wyświetlacza.
2. Podświetlenie ściemnieje.

Uwaga:

W trybach CD, USB, SD CARD i Bluetooth system automatycznie przełącza się w tryb czuwania po 15 minutach braku aktywności.

Jeśli w trybie AUX-IN zatrzymasz muzykę na 15 minut lub przerwiesz, a do złącza 3,5 mm nie jest podłączony kabel, system automatycznie przełączy się na tryb czuwania.

USTAWIENIA CZASU

1. W trybie czuwania naciśnij i przytrzymaj przez 2 sekundy przycisk **MENU** aby otworzyć menu systemowe.
2. Naciśnij kilkakrotnie przyciski **◀◀**, **▶▶** lub przekręć pokrętkę **NAVIGATE** aby wybrać opcję [Time] (Czas), a następnie naciśnij przycisk **OK**.
3. W menu Time (Czas) można wielokrotnie naciskać przyciski **◀◀**, **▶▶** aby uruchomić następujące funkcje:
[Set Time/Date] (Ustawienia czasu/daty)
[Auto update] (Automatyczna aktualizacja): Aktualizacja czasu za pomocą



- ↳ Update from Any (Aktualizuj wszystko)
- ↳ Update from DAB (Aktualizacja z DAB)
- ↳ Update from FM (Aktualizacja z FM)
- ↳ No Update (Nie aktualizuj)

[Set 12/24 hour] (Ustaw godzinę 12/24)

[Set date format] (Ustawienia formatu daty)

Aby zapisać ustawienia, wciśnij przycisk **OK**.











Naciśnij przycisk **STOP** lub **MENU** aby powrócić do poprzedniego kroku.

Uwaga:

Po 30 sekundach bezczynności system automatycznie wychodzi z trybu ustawiania czasu.

OPCJE ODTWARZANIA:

W trybie CD, USB lub CARD można sterować odtwarzaniem za pomocą następujących operacji.

	<ul style="list-style-type: none"> • Krótkie naciśnięcie: Przejście do poprzedniego lub następnego utworu. • Naciśnięcie i przytrzymanie: Szybkie przewijanie utworów do przodu lub do tyłu, zwolnienie przycisku wznawia odtwarzanie.
+10	<ul style="list-style-type: none"> • Krótkie naciśnięcie: Pomijanie utworów w wielokrotnościach 10.
F+ ,  CH+ ,  CH-	<ul style="list-style-type: none"> • Naciśnięcie i przytrzymanie: F+ na jednostce głównej: Przejście do kolejnego folderu. • Krótkie naciśnięcie przycisku CH+/- na pilocie: Przejście do następnego lub powrót do poprzedniego folderu.
	<ul style="list-style-type: none"> • Uruchomienie lub zatrzymanie odtwarzania.
	<ul style="list-style-type: none"> • Zatrzymywanie odtwarzania.
REPEAT	<ul style="list-style-type: none"> •  REP-1 (Powtarzanie 1): Ponowne odtwarzanie aktualnej ścieżki. •  REP-ALB (Powtarzanie albumu): Ponowne odtwarzanie aktualnego folderu. •  REP-ALL (Powtarzanie wszystkiego): Ponowne odtwarzanie wszystkich utworów. •  RANDOM (Losowo): Odtwarzanie losowe ścieżek.
MENU  (INFO)	<p>Wielokrotne naciśnięcie:</p> <ul style="list-style-type: none"> • [ID3 tag] • [Filename] (Nazwa pliku) • Type (Typ): Format muzyki • Today's Date (Dzisiejsza data):

ODTWARZANIE DYSKÓW CD

1. Naciśnij przycisk **MODE** aby wybrać źródło **CD**.
2. Otwórz napęd dysków.
3. Włóż płytę zadrukowaną stroną do góry, a następnie zamknij napęd dysków.
 - ↳ Odtwarzanie włączy się automatycznie.
 - ↳ Jeśli tak się nie stanie, naciśnij przycisk **▶||**.

WYBÓR UTWORU

1. Naciśnij przycisk ►►I aby przejść do kolejnego utworu.
2. Naciśnij przycisk I◄◄ aby powrócić na początek aktualnej ścieżki.
3. Naciśnij przycisk +10 aby przeskakiwać utwory w wielokrotnościach 10.
4. Naciśnij i przytrzymaj przycisk F+ na jednostce głównej lub przycisk ■ CH+/CH- na pilocie zdalnego sterowania aby przeskoczyć folder. (Tylko odtwarzanie CD-MP3/USB)

ZAPROGRAMOWANE ODTWARZANIE (TYLKO NA URZĄDZENIU GŁÓWNYM)

Można zaprogramować maksymalnie 20 ścieżek na dysku CD / 99 ścieżek na dysku MP3.
Aby zaprogramować alternatywną kolejność odtwarzania utworów, wykonaj następujące czynności.

1. Upewnij się, że urządzenie nie odtwarza płyty.
2. Naciśnij przycisk **PROG** aby aktywować programowanie.
↳ Na wyświetlaczu będą migać wskaźniki ★ „01”.
3. Naciskając przyciski I◄◄►►I możesz wybrać pierwszą ścieżkę, którą chcesz zaprogramować.
4. W przypadku utworów MP3 wybierz folder, naciskając i przytrzymując przycisk F+ na urządzeniu głównym lub naciskając przycisk ■ CH+/CH- na pilocie zdalnego sterowania.
5. Naciśnij ponownie przycisk **PROG** aby zapisać i przejść do następnej zaprogramowanej ścieżki. Wskazanie kolejności programu zmieni się na chwilę na ★ „02” i oczekiwane będzie kolejne wejście.
6. Aby zaprogramować kolejne ścieżki, należy powtórzyć powyższe czynności.
7. Naciśnij przycisk ►►II aby uruchomić zaprogramowane odtwarzanie w preferowanej kolejności.
8. Aby zakończyć zaprogramowane odtwarzanie naciśnij przycisk ■.
9. Aby usunąć program, wciśnij dwukrotnie w trybie zatrzymania przycisk ■ lub otwórz drzwiczki odtwarzacza CD.

ODTWARZANIE Z URZĄDZENIA USB/KARTY SD-MMC

Zadbaj, aby urządzenie USB albo karta pamięci zawierały obsługiwane pliki audio.

1. Naciśnij przycisk **MODE** aby wybrać źródło USB lub CARD (Karta).
2. Włóż urządzenie pamięci masowej USB do portu USB lub kartę pamięci do gniazda karty.
↳ Odtwarzanie włączy się automatycznie. Jeśli tak się nie stanie, naciśnij przycisk ►►II.
3. Pozostałe opcje sterowania są takie same jak w przypadku odtwarzania płyt CD.

Uwaga:

Do podłączenia urządzeń USB NIE UŻYWAJ przedłużaczy USB.

Taki kabel może wychwytywać ewentualne szумы, które mogą naruszyć transfer danych. Zawsze podłączaj urządzenie flash USB bezpośrednio do portu USB, bez kabli przedłużających USB. Maksymalne natężenie prądu dla USB wynosi 0,5 A; funkcja ładowania/zasilania urządzeń zewnętrznych nie jest obsługiwana.

BLUETOOTH

- Efektywny zasięg działania systemu i sparowanego urządzenia wynosi około 10 metrów.
- Jakiegokolwiek przeszkody pomiędzy systemem a urządzeniem mogą zmniejszyć zasięg działania.



- Nie ma gwarancji kompatybilności ze wszystkimi urządzeniami Bluetooth.
 - Ten system ma automatycznie dozwolony tryb parowania przez Bluetooth.
1. Wciśnij przycisk **MODE** i wybierz tryb Bluetooth.
 - ↳ Wyświetlany jest komunikat **BT**.
 - ↳ Urządzenie przełączy się w tryb parowania, a na wyświetlaczu zacznie migać komunikat [Not Connected] (Nie podłączono).
 2. Włącz funkcję Bluetooth w urządzeniu Bluetooth i wyszukaj urządzenia Bluetooth, które mogą zostać sparowane (patrz instrukcja obsługi urządzenia).
 3. Gdy zostanie wyświetlona lista urządzeń, wybierz [**SPT 6510DB**], aby rozpocząć parowanie i łączenie.

Po pomyślnym sparowaniu i połączeniu, urządzenie ten będzie odtwarzać muzykę, a na wyświetlaczu pojawi się komunikat [Connected] (Podłączono).
 4. Odtwarzanie dźwięku w urządzeniu Bluetooth.
 - ↳ Dźwięk jest przesyłany strumieniowo z urządzenia Bluetooth do tego urządzenia.
 - Aby przejść do poprzedniej/kolejnej ścieżki, naciśnij przycisk **I◀◀**, **▶▶I**.
 - Aby zatrzymać lub odnowić odtwarzanie, naciśnij przycisk **▶||**.

Uwaga:

Jeśli na urządzeniu nie jest widoczny przycisk [SPT 6510DB], naciśnij i przytrzymaj przycisk **▶||** przez 2 sekundy aby ręcznie włączyć tryb parowania. Na ekranie ponownie wyświetlony zostanie komunikat [Not Connected] (Nie podłączono).

Odlączenie urządzenia

- Przytrzymaj przez 2 sekundy przycisk **▶||**
- Dezaktywuj Bluetooth w Twoim urządzeniu; lub
- Przesuń urządzenie poza zasięg komunikacji.



RADIO DAB

Aby uzyskać optymalny odbiór, umieść urządzenie w miejscu o dobrym odbiorze sygnału. Wyciągnij antenę teleskopową i dostosuj jej położenie w celu uzyskania najlepszego odbioru.

Pierwsze użycie

1. Naciśnij kilkakrotnie przycisk **MODE** aby wybrać DAB.
 - ↳ Urządzenie automatycznie uruchomi pełne skanowanie.
 - ↳ Jeśli nie zostaną znalezione żadne stacje, wyświetlone zostanie menu DAB.
2. Wybierz [**Full Scan**] (Pełne skanowanie) lub naciśnij i przytrzymaj przez 2 sekundy przycisk **▶||** **SCAN** aby uruchomić skanowanie.
 - Urządzenie automatycznie zapisuje w pamięci stacje radiowe o wystarczającej sile sygnału.
 - Po zakończeniu wyszukiwania automatycznie ustawiana jest stacja radiowa, która została zapisana jako pierwsza.
3. Naciskając przyciski **I◀◀**, **▶▶I** lub obracając pokrętko **NAVIGATE** aby otworzyć listę stacji, wybrać dostrojoną stację i cieszyć się słuchaniem.

Programowanie stacji DAB+ (zapisywanie preselekcji)

Można zaprogramować maksymalnie 40 stacji radia DAB.

1. Wyszukaj stację radiową DAB+.
2. Aby aktywować zapisywanie zaprogramowanych ustawień, naciśnij i przytrzymaj przez 2 sekundy przycisk **PRESET**.





3. Naciśnij kilkakrotnie przyciski **◀◀**, **▶▶** lub obróć pokrętko **NAVIGATE** aby przypisać numer (od 1 do 40) do tej stacji radiowej, a następnie naciśnij przycisk **▶▶ II OK** aby potwierdzić.
Stacja radiowa jest zapisywana z wybranym numerem porządkowym.
4. Powtórz powyższe kroki, aby zaprogramować inne stacje + radiowe DAB.

Uwaga:

Jeżeli stacja radiowa zostanie zapisana z numerem porządkowym innej stacji, oryginalna stacja zostanie nadpisana.

Stacje DAB+ (ładowanie zaprogramowanych stacji)

1. W trybie DAB.
2. Naciskając przycisk **PRESET** otworzysz listę preselekcji.
3. Naciśnij kilkakrotnie przyciski **◀◀**, **▶▶** lub obróć pokrętkę **NAVIGATE** aby wybrać numer (od 1 do 40) i słuchać żądanej stacji DAB+ i cieszyć się odbiorem.
Pilot zdalnego sterowania: Wybierz żądaną stację radiową przy pomocy przycisku **CH+** lub **CH-**.

Wyświetlanie informacji o transmisjach DAB

Na wyświetlaczu audycji DAB w pierwszym wierszu wyświetlana jest nazwa stacji, a w drugim wierszu informacje o usłudze dla bieżącej stacji.

Naciśnij kilkakrotnie przycisk **MENU**  aby cyklicznie przewijać poniższe informacje (jeśli są dostępne).

- Tekst przesuwany (DLS)
- Siła sygnału
- Typ programu (PTY)
- Nazwa multipleksu
- Stacje i częstotliwości DAB
- Szybkość transmisji / kodek / kanały
- Dzisiejsza data

Obsługa menu DAB

1. W trybie DAB naciśnij i przytrzymaj przycisk **MENU** aby otworzyć menu DAB.
2. Naciśnij kilkakrotnie przyciski **◀◀**, **▶▶** lub obróć pokrętko **NAVIGATE** aby przejść przez menu.
 - ↳ [Full scan] (Pełne skanowanie): Wyszukiwanie stacji radiowych DAB.
 - ↳ [Manual tune] (Ręczne wyszukiwanie): Ręczne strojenie stacji.
 - ↳ [DRC] (Kontrola dynamicznego zakresu): Zmniejsza głośność głośniejszych dźwięków lub wzmacnia miękkie dźwięki, zmniejszając w ten sposób lub kompresując zakres dynamiki sygnału audio.
 - ↳ [Prune] (Wyczyść): Usuwanie wszystkich nieaktualnych stacji.
 - ↳ [Announcement] (Zgłoszenie): Off/On/(Traffic) No TA/ Only TA (Włączony/Wyłączony)/(Transport) BEZ TA / Tylko TA).
 - ↳ [System] (System): Otwarcie menu ustawień systemowych.
3. Naciśnij przycisk **▶▶ II OK** aby potwierdzić.

Rady:

Aby powrócić do poprzedniego kroku lub wyjść z menu DAB, można nacisnąć przycisk **MENU** lub przycisk .

Ręczne strojenie stacji DAB+

Użyj tej funkcji do ręcznego dostrojenia do określonego kanału/częstotliwości. Oprócz poprawy odbioru radiowego poprzez zmianę orientacji anteny, można również poprawić odbiór za pomocą tej funkcji.

1. Naciśnij i przytrzymaj przycisk **MENU** aby otworzyć menu DAB.
2. Wybierz opcję Manual Tune Station List (Wyszukiwanie ręczne).
3. Naciśnij kilkakrotnie przyciski **◀◀**, **▶▶** lub obróć pokrętko **NAVIGATE** aby wybrać inną częstotliwość.
4. Naciśnij przycisk **▶▶ II OK** aby potwierdzić opcję.





Usuwanie nieprawidłowych stacji

Ta opcja wyświetla listę aktywnych stacji i usuwa wszystkie stacje, które są wymienione na liście, ale nie mają odpowiedniej usługi w Twojej okolicy.

1. Naciśnij i przytrzymaj przycisk **MENU** aby otworzyć menu DAB i wybierz **[PRUNE]** (Wyczyść).
2. Naciśnij kilkakrotnie przyciski **◀◀**, **▶▶** lub obróć pokrętko **NAVIGATE** aby wybrać:
 - ↳ **[No]** (Nie): Powrót do poprzedniego menu.
 - ↳ **[Yes]** (Tak): Usuń nieprawidłowe stacje z listy stacji.
3. Przez wciśnięcie przycisku **▶▶II OK** potwierdź wybór.

RADIO FM

Strojenie stacji radia FM.

Aby uzyskać optymalny odbiór, umieść urządzenie w miejscu o dobrym odbiorze sygnału. Wyciągnij antenę teleskopową i dostosuj jej położenie w celu uzyskania najlepszego odbioru.

1. Naciśnij kilkakrotnie przycisk **MODE** aby wybrać źródło **FM**.
2. Naciśnij i przytrzymaj przez 2 sekundy przycisk **◀◀**, **▶▶**.
 - ↳ Pojawi się komunikat [Scanning] (Skanowanie).
 - ↳ Urządzenie automatycznie dostroi się do stacji o silnym odbiorze.
3. Powtórz krok 2, aby dostroić inne stacje.

Strojenie stacji ze słabym sygnałem:

- Obracaj pokrętkę **NAVIGATE** tak długo, aż ustawisz lepszy odbiór.
- Naciśnij kilkakrotnie przycisk **■ MO.ST** aby ustawić MONO.

Automatyczne zapisywanie stacji radiowych (automatyczne wyszukiwanie)

Można zapisać maksymalnie 40 stacji radiowych FM.

1. W trybie FM
2. Naciśnij i przytrzymaj przez 2 sekundy przycisk **▶▶II SCAN**.
 - ↳ Pojawi się [Auto Scanning...] (Automatyczne skanowanie).
 - Urządzenie zapisze w pamięci wszystkie dostępne stacje radiowe FM.
 - Pierwsza zapisana stacja radiowa zostanie dostrojona automatycznie.

Ręczne zapisywanie stacji radiowych (zapisywanie preselekcji)

Można zapisać maksymalnie 40 stacji radiowych FM.

1. Ustaw żadaną stację radiową FM.
2. Aby aktywować zapisywanie zaprogramowanych ustawień, naciśnij i przytrzymaj przez 2 sekundy przycisk **PRESET**.
3. Naciśnij kilkakrotnie przyciski **◀◀**, **▶▶** lub obróć pokrętko **NAVIGATE** aby przypisać numer (od 1 do 40) do tej stacji radiowej, a następnie naciśnij przycisk **▶▶II OK** aby potwierdzić. Stacja radiowa jest zapisywana z wybranym numerem porządkowym.
4. Powtórz powyższe kroki, aby zaprogramować inne stacje radiowe FM.

Uwaga:

Aby usunąć wcześniej zapisaną stację, należy w jej miejsce zapisać inną stację.





Wybieranie zaprogramowanej stacji radiowej (ładowanie preselekcji)

1. W trybie FM naciśnij przycisk **PRESET** aby aktywować ładowanie stacji.
2. Naciśnij kilkakrotnie przycisk **◀◀**, **▶▶** lub obróć pokrętko **NAVIGATE** na urządzeniu wybierz numer preselekcji.
Pilot zdalnego sterowania: Naciskając przycisk **CH+** lub **CH-** wybierz żadaną stację.
3. Naciśnij przycisk **▶|| OK** aby potwierdzić.

Wyświetlanie informacji o audycjach FM

Na wyświetlaczu audycji FM w pierwszym wierszu wyświetlana jest nazwa stacji, a w drugim wierszu informacje o usłudze dla bieżącej stacji.

Naciśnij kilkakrotnie przycisk **MENU**  aby wyświetlić cyklicznie następujące informacje (jeżeli są dostępne).

- Radiotekst
- Typ programu (PTY)
- Nazwa stacji
- Odbiór stereofoniczny lub monofoniczny
- Dzisiejsza data

Korzystanie z menu FM

1. W trybie FM naciśnij i przytrzymaj przycisk **MENU** aby otworzyć menu FM.
2. Naciśnij kilkakrotnie przyciski **◀◀**, **▶▶** lub obróć pokrętko **NAVIGATE** aby przewinąć menu:
[Scan setting] (Ustawienia skanowania)
 - ↳ All stations (Wszystkie stacje): Wyszukaj wszystkie dostępne stacje radiowe FM.
 - ↳ Strong stations only (Tylko mocne stacje): Wyszukuj tylko silne stacje radiowe FM.**[Audio setting] (Ustawienia audio)**
 - ↳ Stereo allowed (Stereo dozwolone): Transmisja stereo.
 - ↳ Forced mono (Wymuszone mono): tylko dźwięk mono dla lepszego odbioru.
3. Naciśnij przycisk **▶|| OK** aby otworzyć menu.

WEJŚCIE AUX - IN

Urządzenie to umożliwia również słuchanie dźwięku z zewnętrznego źródła audio, takiego jak odtwarzacz MP3.

1. Naciśnij kilkakrotnie przycisk **MODE** aby wybrać źródło AUX-IN.
2. Podłącz kabel audio (kabel audio 3,5 mm ze stykiem, niedołączony do zestawu):
 - do gniazda AUX-in w urządzeniu.
 - do gniazda słuchawkowego w urządzeniu zewnętrznym.
3. Odtwarzanie na zewnętrznym urządzeniu audio.
4. Wyreguluj główny poziom głośności w urządzeniu zewnętrznym i w urządzeniu głównym.

Uwaga:

Zawsze ustawiaj poziom głośności na urządzeniu zewnętrznym na maximum. W przeciwnym razie jednostka główna przełączy się na tryb czuwania (tryb ECO), jakby na wejściu nie było żadnego sygnału audio. Nie jest to usterka.



USTAWIENIA DŹWIĘKU [VOLUME/ EQUALIZER/ MUTE]

Podczas odtwarzania można regulować głośność i wybierać różne efekty dźwiękowe.

- **VOLUME+/-**

Obracając pokrętkiem **VOLUME** na urządzeniu lub naciskając przycisk  +/- na pilocie zdalnego sterowania zwiększ lub zmniejsz poziom głośności.

- **EQUALIZER**

Naciskając kilkakrotnie przycisk **EQUALIZER** na urządzeniu głównym lub przycisk **EQ** na pilocie zdalnego sterowania wybierz efekt dźwiękowy:

[FLAT] (Liniowy) > [CLASSIC] (Muzyka klasyczna) > [POP] > [JAZZ] > [ROCK] > [BASS] (Basy)

- **MUTE (Tylko pilot zdalnego sterowania)**

Naciśnij przycisk  **MUTE** na pilocie, aby wyciszyć głośnik.

MENU SYSTEMOWE

1. Naciśnij i przytrzymaj przycisk **MENU** aby otworzyć menu, a następnie wybierz **System** (System).
2. Naciśnij kilkakrotnie przyciski   lub obróć pokrętko **NAVIGATE** aby wybrać podmenu.

Aby uzyskać szczegółowe informacje, patrz rozdział „**Korzystanie z systemowych menu**”.





Korzystanie z systemowych menu

Za pomocą systemowych menu można uruchomić następujące funkcje:

- [Sleep] (Drzemka): Ustawienia wyłącznika czasowego
- [Alarm] (Budzik): Ustawienia budzika 1 i budzika 2
- [Time] (Czas): Ustawienia godziny, daty i źródła aktualizacji
- [Backlight] (Podświetlenie): Regulacja interwału wygaszenia wyświetlacza, poziomu po włączeniu zasilania i poziomu wyciszenia
- [Language] (Język): Czech (Czeski), English (Angielski), Polish (Polski), Slovak (Słowacki), Hungarian (Węgierski)
- [Factory Reset] (Ustawienia fabryczne): Przywrócenie domyślnych ustawień fabrycznych.
- [SW version] (Wersja SW): Sprawdź aktualną wersję oprogramowania urządzenia.

Ustawienia wyłącznika czasowego

Urządzenie można ustawić tak, aby automatycznie przełączało się w tryb czuwania po upływie zaprogramowanego czasu.

1. Gdy urządzenie jest włączone, naciśnij i przytrzymaj przycisk **MENU**, a wybierając **[System]** (System) otwórz menu systemowe.
2. Wybierz **[SLEEP]** (Drzemka) a następnie naciśnij przycisk  **OK** aby otworzyć.
3. Na ekranie pojawi się ustawiony czas drzemki.
Naciśnij kilkakrotnie przyciski   lub obróć pokrętko **NAVIGATE** aby wybrać czas drzemki.
Lub naciśnij kilkakrotnie przycisk **SLP** na pilot zdalnego sterowania.
Opcje: Off (Wył.), 15, 30, 45, 60, 90.
↳ Gdy wyłącznik drzemki jest aktywny, wyświetli się  **15** a **15** jako pozostały czas.



Wyłączanie wyłącznika czasowego:

1. Otwórz menu [System] (System) > [Sleep] (Uśpienie).
2. **Jednostka główna:** Naciśnij kilkakrotnie przycisk **◀◀**, **▶▶** lub obróć pokrętko **NAVIGATE**.
Pilot zdalnego sterowania: Naciśnij kilkakrotnie przycisk **SLP...**
... do momentu wyświetlenia komunikatu **Sleep off** (Wył.).
↳ Gdy wyłącznik drzemki jest dezaktywowany, **⌚15** zgaśnie.

USTAWIENIA BUDZIKA

1. Naciśnij i przytrzymaj przycisk **MENU** aby otworzyć menu [System] (System) > [Alarm] (Budzik).
2. Naciśnij kilkakrotnie przyciski **◀◀**, **▶▶** lub obróć pokrętko **NAVIGATE** aby ustawić Budzik 1 lub Budzik 2
3. **▶▶ OK** aby otworzyć kreatora ustawień alarmu.
↳ On time (Czas włączenia).
↳ Duration (Czas trwania): 15 > 30 > 45 > 60 > 90 minut
↳ Source (Źródło): Źródło dźwięku budzika: Buzzer (Alarm), DAB, FM, CD, USB, CARD (Karta)
↳ Cycle (Cykl): Daily (Codziennie) > Once (Jednorazowo) > Weekends (Weekendy) > Weekdays (Dni powszednie)
↳ Volume (Głośność): Poziom głośności budzika
↳ Alarm (Budzik): **On/Off** (Włączone/Wyłączone)
4. Aby potwierdzić wybór, wciśnij przycisk **▶▶ OK**.
↳ Gdy budzik jest aktywny, wyświetlana jest ikona Budzik 1, Budzik 2 lub obydwie ikony.
 - Gdy zabrzmi dźwięk budzika, naciśnij przycisk **⏸** **MODE** aby wyłączyć budzik.
 - Lub naciśnij przycisk **OK** aby włączyć drzemkę (9 minut).

Uwaga:

- Jeżeli jako źródło dźwięku alarmu ustawiona jest płyta CD, USB lub CARD (Karta), a w tym samym czasie nie zostanie włożona żadna płyta lub nie zostanie podłączone żadne urządzenie USB lub karta, system automatycznie przełączy się na źródło BUZZER (Sygnał dźwiękowy).
- Jeśli jako źródło dźwięku budzika ustawiono FM lub DAB, należy wcześniej dobrać stację.

UŻYWANIE SŁUCHAWEK

Przed podłączeniem słuchawek obniż głośność na minimum. Ze słuchawkami na uszach powoli zwiększaj głośność do odpowiedniego poziomu. Po podłączeniu słuchawek głośniki zostaną automatycznie wyłączone (**MUTE**).

DANE TECHNICZNE

Boombox z DAB+

DAB+ odbiór stacji w najlepszej jakości
Bluetooth 5.3
Maksymalna moc wyjściowa 16 W

Dźwięk

Łączna moc wyjściowa: 16 W (2x 8 W)
Funkcje korektora (Flat, Classic, Pop, Jazz, Rock, Bass)



Pasma przenoszenia: 50 Hz–16 kHz
Całkowite zniekształcenia harmoniczne: $L/P \leq 10\%$ (1 kHz)

Odbiór

Tuner DAB+ (Digital Audio Broadcasting)
Tuner radia FM PLL
Radio Data System (RDS)
Zaprogramowane stacje: 80 (40 DAB i 40 FM)
Antena teleskopowa

Wejścia i wyjścia

Bluetooth 5.3 – bezprzewodowe strumieniowanie dźwięku
USB (odtwarzanie)
Slot SD/MMC
CD-R/RW/MP3
jack AUX-IN 3,5 mm
Złącze jack AUX-OUT 3,5 mm (słuchawki)

Inne

Wyświetlacz LCD 2,4 cali
Zegar
Funkcja sleep timer
Klasyczne budzenie, budzenie za pomocą radia, CD lub USB
Zdalne sterowanie
Zasilanie: AC 110–230 V, 50/60 Hz lub 8 x 1,5 V baterie typ D / LR20 (nie wchodzi w skład zestawu)
Zużycie energii: 22 W
Wymiary: (szer. / wys. / gł.) 389 x 142 x 227 mm
Masa: 2 kg

Radio FM	Zakres częstotliwości	87,5 MHz – 108 MHz
Radio DAB	Zakres częstotliwości	174,928 MHz – 239,200 MHz
Bluetooth	Wersja	5.3
	Maksymalna moc nadawania	100 mW przy 2,4 GHz – 2,4835 GHz
	Kodek	SBC
	Profil	A2DP



WSKAZÓWKI I INFORMACJE DOTYCZĄCE UTYLIZACJI ZUŻYTYCH OPAKOWAŃ

Materiał opakowaniowy oddaj do recyklingu w punkcie zbiórki.

UTYLIZACJA ZUŻYTYCH URZĄDZEŃ ELEKTRYCZNYCH I ELEKTRONICZNYCH



Ten symbol na produkcie, wyposażeniu lub opakowaniu oznacza, że z produktem nie należy postępować tak jak ze standardowymi odpadami domowymi. Produkt należy przekazać do punktu zbiórki zajmującego się recyklingiem urządzeń elektrycznych i elektronicznych. W niektórych krajach UE lub innych krajach europejskich stary produkt można zwrócić do lokalnego sprzedawcy przy zakupie równoważnego nowego produktu. Prawidłowa utylizacja tego produktu pomaga chronić cenne zasoby naturalne i zapobiega potencjalnemu negatywnemu wpływowi na środowisko i zdrowie ludzi, który może wynikać z niewłaściwej utylizacji odpadów. Więcej informacji uzyskasz od władz lokalnych lub w najbliższym punkcie zbiórki odpadów. Niewłaściwa utylizacja tego typu odpadu może podlegać karze ustawowej.

Dla firm w krajach Unii Europejskiej

W przypadku konieczności utylizacji urządzeń elektrycznych lub elektronicznych należy zwrócić się do sprzedawcy lub dostawcy w celu uzyskania niezbędnych informacji.

Utylizacja wyrobu w krajach spoza Unii Europejskiej

Informacje na temat prawidłowej utylizacji tego produktu można uzyskać u władz lokalnych lub u sprzedawcy.



Produkt spełnia wymagania UE.

FAST ČR, a.s. niniejszym oświadcza, że urządzenie radiowe typu SPT 6510DB jest zgodne z dyrektywą 2014/53/UE. Pełną wersję deklaracji zgodności UE znajdziesz na stronie internetowej: www.sencor.cz

Tekst, design i dane techniczne mogą ulec zmianie bez uprzedzenia. Zastrzegamy sobie prawo do dokonania takich zmian.

Wersją oryginalną jest wersja czeska.

Producent: FAST ČR, a. s., U Sanitatu 1621, Říčany 251 01, Republika Czeska

Autoryzowane punkty serwisowe:

Szczegółowe informacje na temat autoryzowanych punktów serwisowych znajdują się na stronie www.sencor.com.



SENCOR®

PL Warunki gwarancji

Karta gwarancyjna nie jest częścią pakietu urządzenia.

Produkt objęty jest 24 – miesięczną gwarancją, począwszy od daty zakupu przez klienta. Gwarancja jest ograniczona tylko do przedstawionych dalej warunków. Gwarancja obejmuje tylko produkty zakupione w Polsce i jest ważna tylko na terytorium Rzeczypospolitej Polskiej. Gwarancja obejmuje tylko produkty funkcjonujące w warunkach gospodarstwa domowego (nie dotyczy produktów oznaczonych jako „Professional”). Zgłoszenia gwarancyjne można dokonać w autoryzowanej sieci serwisowej lub w sklepie, gdzie produkt został nabyty. Użytkownik jest zobowiązany zgłosić usterkę niezwłocznie po jej wykryciu, a najpóźniej w ostatnim dniu obowiązywania okresu gwarancyjnego. Użytkownik jest zobowiązany do przedstawienia i udokumentowania usterki. Tylko kompletne i czyste produkty (zgodnie ze standardami higienicznymi) będą przyjmowane do naprawy. Usterki będą usuwane przez autoryzowany punkt serwisowy w możliwie krótkim terminie, nieprzekraczającym 14 dni roboczych. Okres gwarancji przedłuża się o czas pobytu sprzętu w serwisie. Klient może ubiegać się o wymianę sprzętu na wolny od wad, jeżeli punkt serwisowy stwierdzi na piśmie, że usunięcie wady jest niemożliwe. Aby produkt mógł być przyjęty przez serwis, użytkownik jest zobowiązany dostarczyć oryginały: dowodu zakupu (paragon lub faktura), podbitej i wypełnionej karty gwarancyjnej, certyfikatu instalacji (niektóre produkty).

Gwarancja zostaje unieważniona, jeśli:

- usterka była widoczna w chwili zakupu;
- usterka wynika ze zwykłego użytkowania i zużycia;
- produkt został uszkodzony z powodu złej instalacji, niezastosowania się do instrukcji obsługi lub użytkowania niezgodnego z przeznaczeniem;
- produkt został uszkodzony z powodu złej konserwacji lub jej braku;
- produkt został uszkodzony z powodu zanieczyszczenia, wypadku lub okoliczności o charakterze sił wyższych (powódź, pożar, wojny, zamieszki itp.);
- produkt wykazuje złe działanie z powodu słabego sygnału, zakłóceń elektromagnetycznych itp.;
- produkt został uszkodzony mechanicznie (np. Wyłamany przycisk, upadek, itp.);
- produkt został uszkodzony z powodu użycia niewłaściwych materiałów eksploatacyjnych, nośników, akcesoriów, baterii, akumulatorów itp. lub z powodu użytkowania w złych warunkach (temperatura, wilgotność, wstrząsy itp.);
- produkt był naprawiany lub modyfikowany przez nieautoryzowany personel;
- użytkownik nie jest w stanie udowodnić zakupu (nieczytelny paragon lub faktura), dane na przedstawionych dokumentach są inne niż na urządzeniu;
- produkt nie może być zidentyfikowany ze względu na uszkodzenie numeru seryjnego lub plomby gwarancyjnej.

Sprzęt marki Sencor serwisuje **Centralny Serwis FAST Poland Sp. z o.o.** Okres gwarancji wynosi 24 miesiące dla użytkownika domowego, dla firm i instytucji ulega skróceniu do 12 miesięcy od daty zakupu. Prosimy o sprawdzenie szczegółów procedury reklamacyjnej na stronie internetowej <https://www.sencor.pl/serwis> lub kontakt telefoniczny.

Adres producenta:

FAST ČR, a.s., U Sanitatu 1621, Říčany CZ-251 01
info@sencor.com

Dystrybutor:

FAST POLAND SP. Z O.O., Kwietniowa 36, 05-090 Wypędy, Poland, tel: +48 22 102 16 90,
e-mail: biuro@fastpoland.pl, www.fastpoland.pl

Autoryzowany serwis:

FAST POLAND SP. Z O.O., Kwietniowa 36, 05-090 Wypędy, Poland, tel: +48 22 102 16 90,
e-mail: serwis@fastpoland.pl, www.fastpoland.pl

Językiem oryginalnej wersji instrukcji jest język czeski, pozostałe wersje językowe są tłumaczone.



FAST ČR, a. s., U Sanitasu 1621, Říčany CZ-251 01

