

AVTEK

Wall/Video/Business



avtek

Ekran rozwijany ręcznie

Manual screen

Leinwand, manuell

Écran déroulable manuellement

Ručně rolovací plátno

Rucne rolovacie plátno

Kézi leengedésű vetítőernyő

Экран раскрываемый вручную

Ecran desfășurat manual

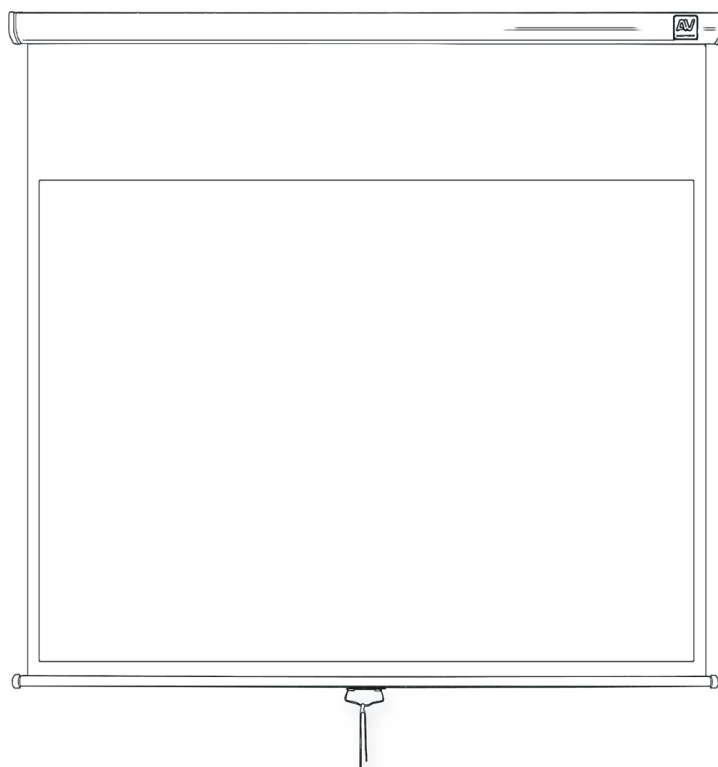

PL	Instrukcja obsługi	2
EN	User manual	4
DE	Gebrauchsanweisung	6
FR	Mode d'emploi	8
CZ	Návod k obsluze	10
SK	Návod na obsluhu	12
HU	Kezelési utasítás	14
RU	Инструкция по обслуживанию	16
RO	Instrucția de utilizare	18

EKRAN ROZWIJANY RĘCZNIE INSTRUKCJA INSTALACJI I OBSŁUGI

WAŻNE

- ✗ Przed pierwszym użyciem ekranu należy zapoznać się dokładnie z instrukcją jego obsługi i zachować ją na przyszłość do ewentualnej konsultacji.
- ✗ Opakowania nie są zabawkami dla dzieci i należy przechowywać je w miejscu dla nich niedostępnym.

Instalacja Ekranu

Należy przytrzymać ekran poziomo na wymaganej wysokości na ścianie/suficie i za pomocą poziomicy upewnić się, że znajduje się on w prawidłowej pozycji (Ryc. 1).

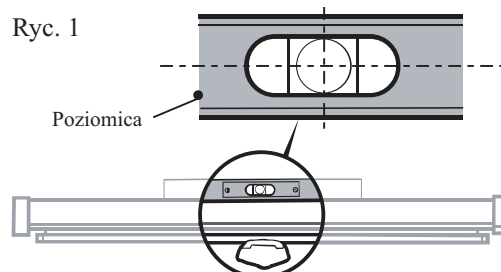

Instalacja na ścianie (Ryc. 2)

Zaznaczyć na ścianie punkty do wywiercenia przez otwory znajdujące się na końcach obudowy ekranu. Następnie umieścić odpowiednie kołki rozporowe w wywierconych otworach i przykręcić ekran.

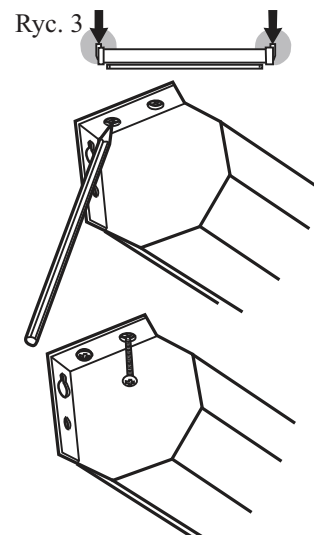
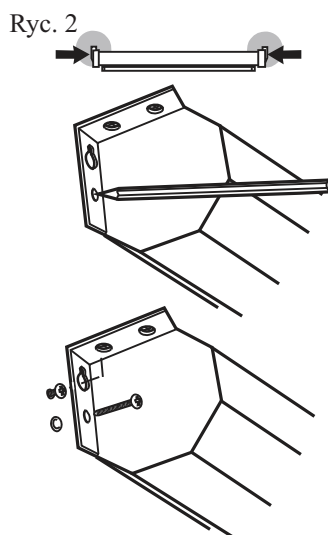

Instalacja na suficie (Ryc. 3)

Ekran może zostać zainstalowany do sufitu w ten sam sposób. Na końcach ekranu znajdują się po dwa otwory umożliwiające montaż sufitowy.

UWAGA: Należy upewnić się, że materiał ekranu wisi pionowo i w żadnym miejscu nie dotyka obudowy ekranu.

Video / Business 280

Instalacja na suficie (Ryc. 2a - 2b)

Zmierz odległość między zaczepami na końcach obudowy ekranu. Nawierź w suficie oddalone od siebie o taką samą odległość otwory na haki, upewniwszy się najpierw, czy łącząca je linia przebiega równoległe do ściany. Wkręć w wywiercone otwory odpowiedniej wielkości haki i zawieś na nich ekran na znajdujących się na jego końcach zaczepach.

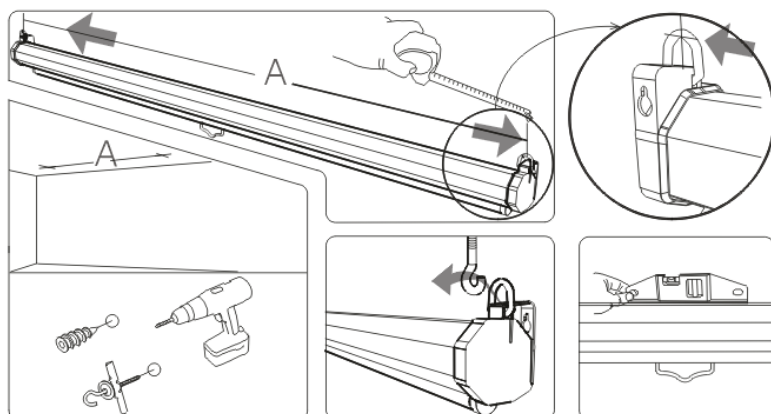

Ryc. 2a

Sposób podwieszenia pod sufitem

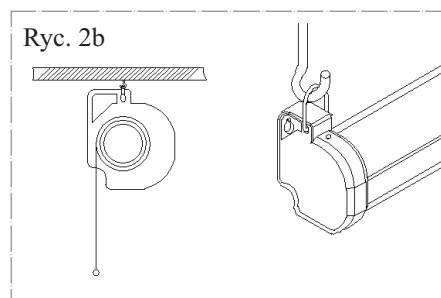

Ryc. 2b

Instalacja na ścianie (Ryc. 3a - 3b)

Zmierz odległość między otworami okuć do montażu ściennego, następnie zaznacz na ścianie punkty oddalone od siebie o tę odległość. Wywierć w nich otwory na wkręty, zwracając szczególną uwagę, aby łącząca je linia przebiegała poziomo. W każdy z otworów wkręć odpowiedni wkręt i zawieś ekran na otworach znajdujących się w okuciach na końcach jego obudowy. Za pomocą poziomicy sprawdź, czy ekran jest równomiernie oddalony od ściany.

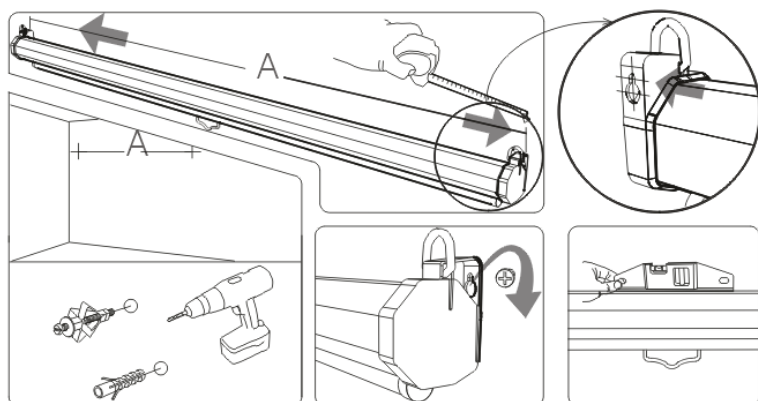

Ryc. 3a

Sposób instalacji na ścianie

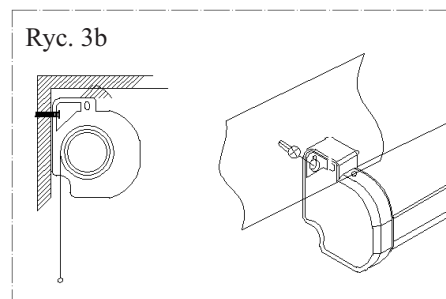

Ryc. 3b

Użytkowanie ekranu

Opuszczanie ekranu

Przymocować sznurek do metalowego uchwyty na dole ekranu i zabezpieczyć podwójnym węzłem. Następnie delikatnie opuścić ekran za pomocą sznurka na daną wysokość.

Wysokość ekranu może być różnicowana co siedem centymetrów.

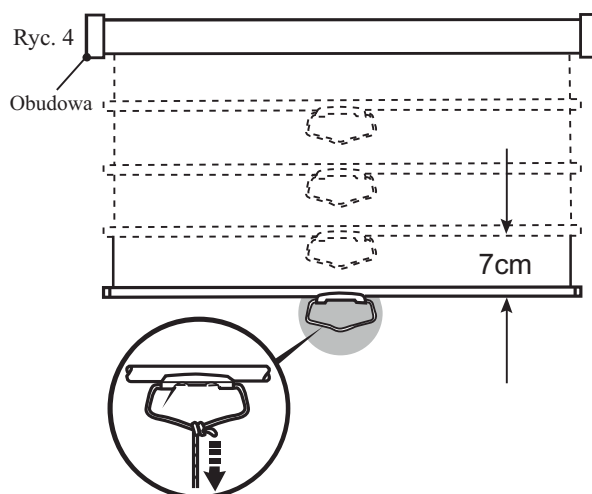

Ryc. 4

Obudowa

7cm

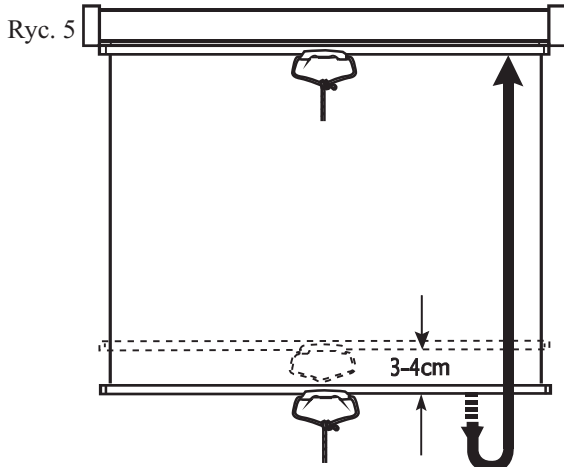

Ryc. 5

Zwijanie ekranu

Pociągnąć za uchwyt i opuścić ekran o 3 do 4 cm, aby zwolnić mechanizm blokujący. Następnie trzymając sznurek pozwalać na delikatne zwijanie się ekranu do obudowy (Ryc. 5).

UWAGA: Niewłaściwe użycie lub zwijanie ekranu bez przytrzymywania sznurka będzie skutkowało utratą gwarancji.

Uwagi:

- ✗ Unikaj dotykania powierzchni ekranu palcami lub ostrymi narzędziami, gdyż łatwo można go uszkodzić.
- ✗ Zabrudzenia ekranu można usunąć przy pomocy wilgotnej ściereczki.
- ✗ Należy delikatnie obchodzić się z ekranem.
- ✗ Ekran został zaprojektowany do obsługi przez dorosłych. Nie powinno się pozwalać dzieciom na manipulowanie lub zabawę urządzeniem.

Instalacja ekranu powinna zostać wykonana zgodnie z niniejszymi instrukcjami. Błędna instalacja może doprowadzić do powstania szkód wobec osób, zwierząt lub rzeczy.

MANUAL PROJECTION SCREEN INSTALLATION AND OPERATION MANUAL

IMPORTANT!

- ✂ Please read these instructions thoroughly before the first use of the screen and keep it for future reference.
- ✂ Packaging materials included with this product are not supposed to be used as toys. Please keep them away from children.

Screen installation

Take the screen and hold it horizontally at the appropriate height of your wall or ceiling. Use a spirit level to make sure it is perfectly horizontal (Fig. 1).

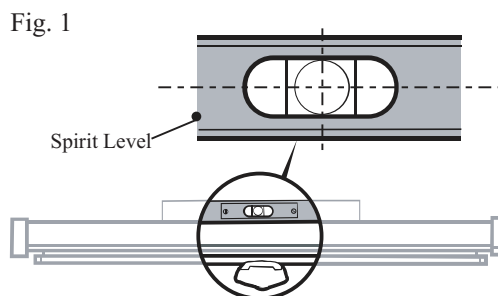

Wall Mounting (Fig. 2)

Use a pencil to mark the drilling points on wall surface through the installation holes at both ends of the screen casing. Next, put the screen aside and drill the holes in the wall at the points marked. Place plastic dowels in the holes and attach the screen to the wall using the included screws (Fig. 2).

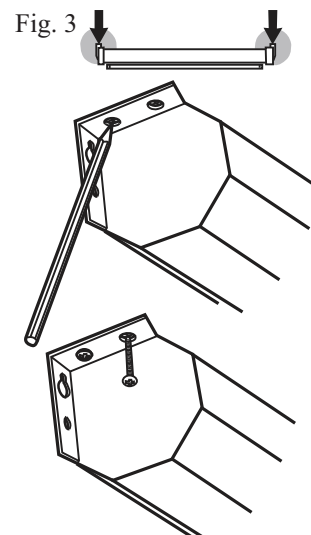
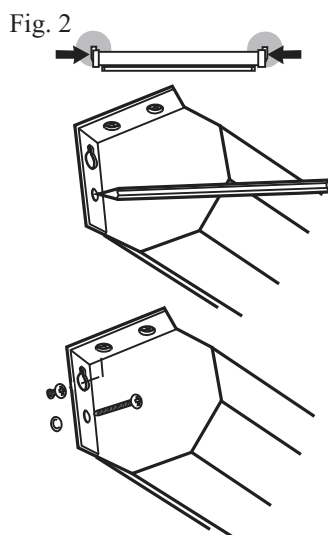

Ceiling Mounting (Fig. 3)

Use the same procedure if ceiling installation is required. Each end of the screen's case provides two holes for ceiling installation (Fig. 3).

CAUTION: Please make sure that the unrolled screen fabric hangs vertically and does not touch the casing at any point.

Video / Business 280

Ceiling Mounting (Fig. 2a - 2b)

Measure the distance between D-rings, drill holes for screw hooks with the same distance apart, making sure the holes are in line with each other and parallel with the wall. Screw the appropriate screw hooks into the holes and hang the screen by the D-rings.

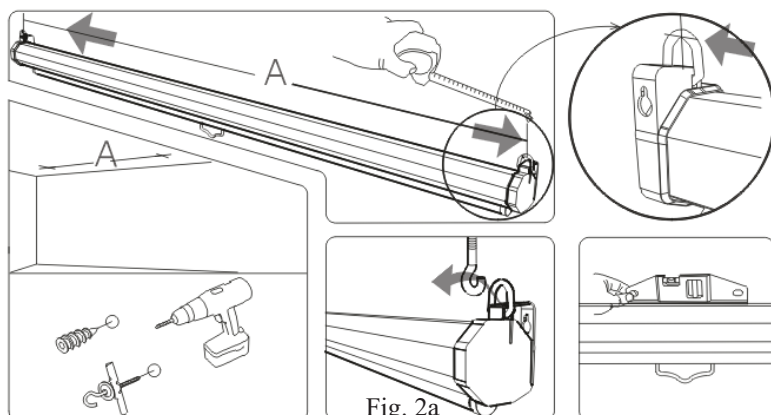

Ceiling hanging method

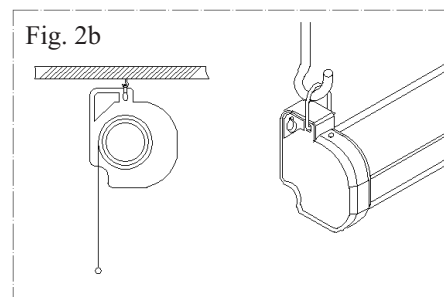

LEINWAND, MANUELL INSTALLATIONS- UND GEBRAUCHSANWEISUNG

WICHTIG

- ✗ Machen Sie sich vor dem ersten Gebrauch der Leinwand genau mit der Gebrauchsanweisung vertraut und bewahren Sie sie für die Zukunft zur eventuellen Hilfestellung auf.
- ✗ Die Verpackungen sind kein Spielzeug für Kinder und müssen an einem für Sie unzugänglichen Ort aufbewahrt werden.

Installation der Leinwand

Die Leinwand muss waagrecht auf der erforderlichen Höhe an der Wand/Decke gehalten werden und mit Hilfe einer Wasserwaage muss sichergestellt werden, dass sie sich in der richtigen Position befindet (Bild 1).

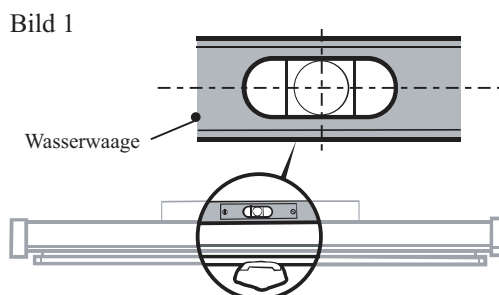

Wandmontage (Bild 2)

An der Wand durch Öffnungen, die sich an den Enden des Leinwandgehäuses befinden, Punkte zum Bohren anzeichnen. Dann entsprechend Dübel in die gebohrten Löcher setzen und die Leinwand anschrauben.

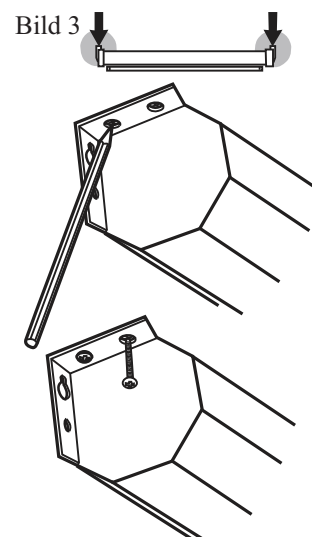
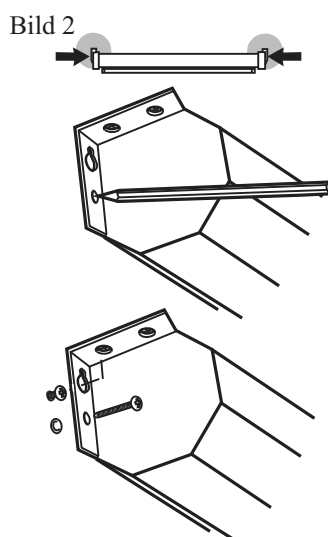

Deckenmontage (Bild 3)

Die Leinwand kann auf die selbe Weise an der Decke befestigt werden. An den Enden der Leinwand befinden sich zwei Öffnungen, die die Deckenmontage ermöglichen.

ACHTUNG: Es muss sichergestellt werden, dass der Leinwand-Stoff senkrecht hängt und an keiner Stelle das Leinwandgehäuse berührt.

Video / Business 280

Deckenmontage (Bild 2a - 2b)

Den Abstand zwischen den Ösen an den Enden des Leinwandgehäuses messen. In der Decke Löcher für Haken in genau diesem Abstand bohren und zuvor überprüfen, ob die sie verbindende Linie parallel zur Wand verläuft. In die gebohrten Löcher Haken angemessener Größe drehen und an ihnen die Leinwand mit Hilfe der Ösen aufhängen, die sich an den beiden Enden der Leinwand befinden.



Bild 2a

Art der Deckenaufhängung

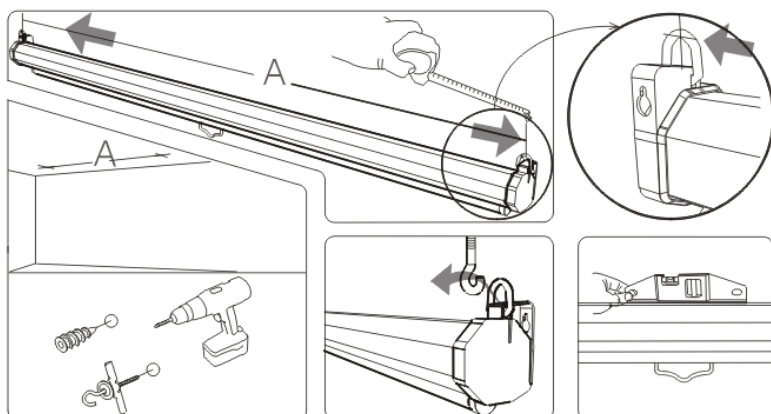
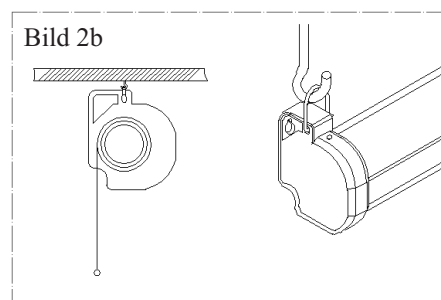

Wandmontage (Bild 2a - 2b)

Den Abstand zwischen den Öffnungen der Beschläge zur Wandmontage messen und anschließend auf der Wand Punkte in diesem Abstand markieren. Dort Löcher für die Schrauben bohren und besonders darauf achten, dass die, sie verbindende Linie, horizontal verläuft. In jedes der Löcher eine entsprechende Schraube drehen und die Leinwand an den Löchern aufhängen, die sich in den Beschlägen an den Enden ihres Gehäuses befinden. Mit Hilfe einer Wasserwaage überprüfen, ob die Leinwand gleichmäßig von der Wand entfernt ist.



Bild 3a

Art der Wandmontage

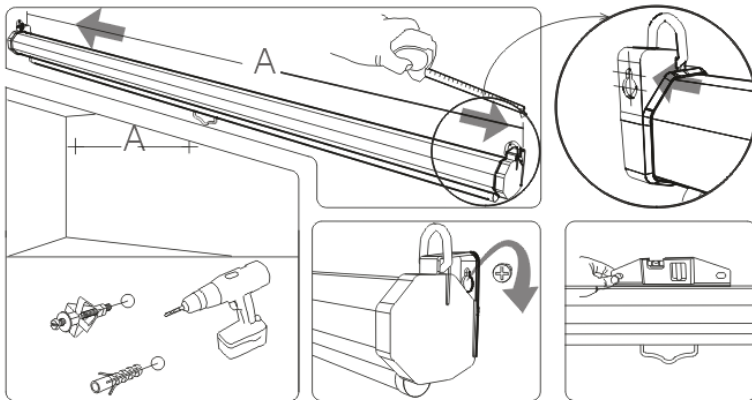
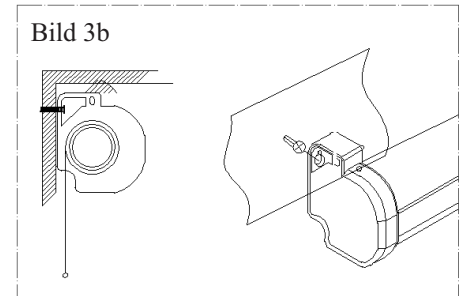

Gebrauch der Leinwand

Herunterlassen der Leinwand

Die Schnur an den Metallgriff unten an der Leinwand befestigen und mit einem doppelten Knoten sichern. Dann die Leinwand sachte mit Hilfe der Schnur auf die gewünschte Höhe herunterlassen. Die Höhe der Leinwand kann alle 7cm eingerastet werden.

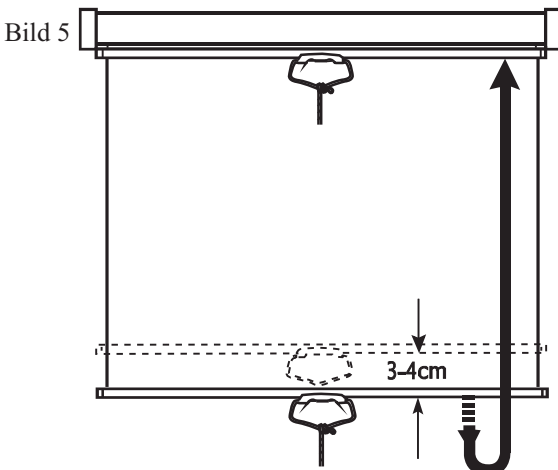
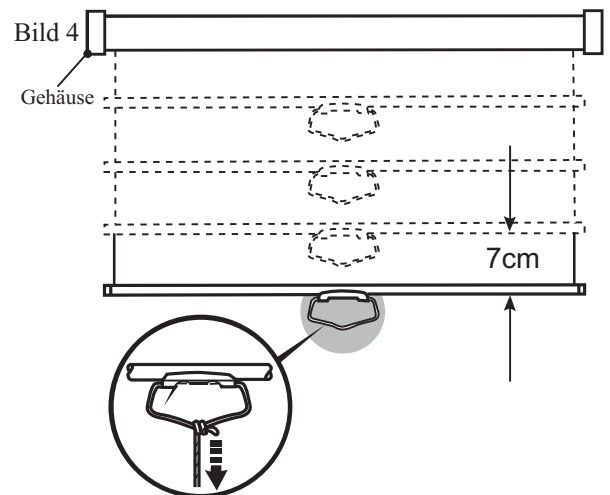

Aufrollen der Leinwand

Am Griff ziehen und die Leinwand um 3 bis 4 cm herunterlassen, um den Blockierungsmechanismus zu lösen. Dann das sachte Aufrollen der Leinwand in das Gehäuse erlauben und dabei die Schnur festhalten (Bild 5).

ACHTUNG: Der unsachgemäße Gebrauch oder das Aufrollen der Leinwand ohne Festhalten der Schnur führt zum Verlust der Garantie.

Anmerkungen:

- ✗ Das Berühren der Leinwandoberfläche mit den Fingern oder scharfen Gegenständen vermeiden, da sie leicht beschädigt werden kann.
- ✗ Verschmutzungen der Leinwand können mit Hilfe eines feuchten Lappens entfernt werden.
- ✗ Mit der Leinwand muss sachte umgegangen werden.
- ✗ Die Leinwand wurde zum Gebrauch durch Erwachsene entworfen. Kindern sollte nicht erlaubt werden, die Leinwand zu bedienen oder mit ihr zu spielen.

Die Installation der Leinwand sollte gemäß den vorliegenden Anweisungen durchgeführt werden. Eine fehlerhafte Installation kann zu Schaden von Personen, Tieren oder Gegenständen führen.

ÉCRAN DÉROULABLE MANUELLEMENT

INSTRUCTION DE L'INSTALLATION ET DE SERVICE

IMPORTANT

- ✗ Avant le premier emploi de l'écran, lisez attentivement son instruction de service et gardez-le pour l'avenir pour consulter si nécessaire.
- ✗ Les emballages ne sont pas des jouets et il faut les garder hors de la portée des enfants.

Installation de l'écran

Tenez l'écran en verticale sur la hauteur exigée sur le mur / sur le plafond, et, à l'aide de courbe de niveau, assurez-vous qu'il se trouve à la bonne hauteur (Dessin 1).

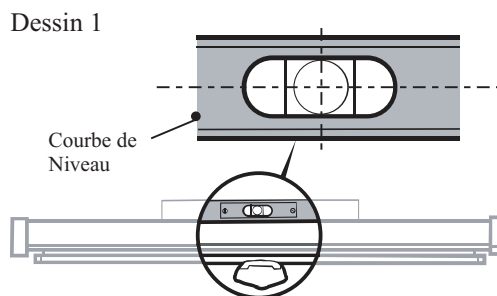

Installation au mur (Dessin 2)

Indiquez sur le mur les points pour percer par les trous se trouvant sur les extrémités du boîtier de l'écran. Ensuite, mettez les chevilles appropriées dans les trous percés et vissez l'écran (dessin 2).

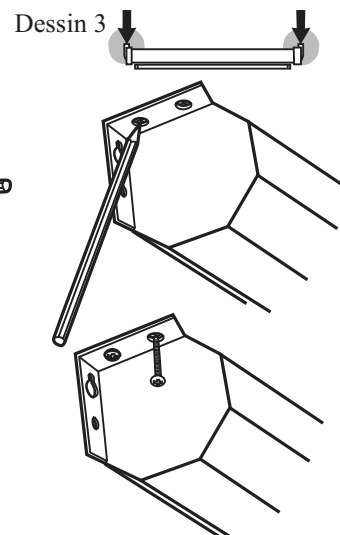
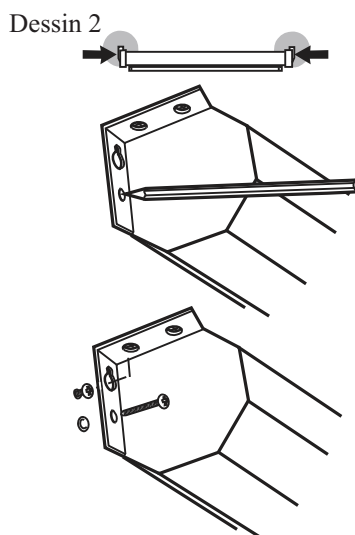

Installation au plafond (Dessin 3)

L'écran peut être installé sur le plafond de même façon. Sur les deux extrémités de l'écran, il y a deux trous permettant de monter l'écran sur le plafond.

ATTENTION: Assurez-vous que le matériau de l'écran est bien en vertical et ne touche le boîtier de l'écran nulle part.

Video / Business 280

Installation au plafond (Dessin 2a - 2b)

Mesurer la distance entre les attaches aux extrémités du boîtier de l'écran. Sur le plafond percer les ouvertures pour les crochets éloignées à la même distance, en s'assurant que la ligne les reliant passe parallèlement au mur. Visser des crochets de taille appropriée dans les ouvertures percées et y suspendre l'écran sur les attaches se trouvant à ses extrémités

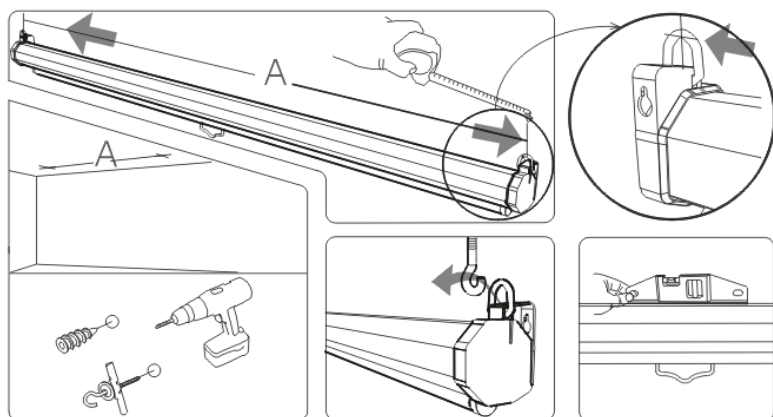

Dessin 2a

Facon de suspendre sous le plafond

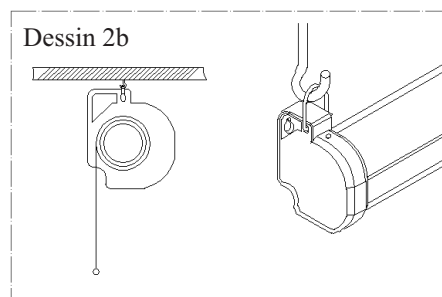

Dessin 2b

Installation au mur (Dessin 2a - 2b)

Mesurer la distance entre les orifices prévus pour le montage mural, situés a chaque extrémité du boîtier, ensuite marquer sur le mur des points éloignés de cette distance, en s'assurant que la ligne reliant ces points est horizontale. Y percer les trous pour les vis. Suspending l'écran a l'emplacement prévu et visser une vis appropriée dans chaque trou. A l'aide d'un niveau, vérifier si l'écran est uniformément éloigné du mur.

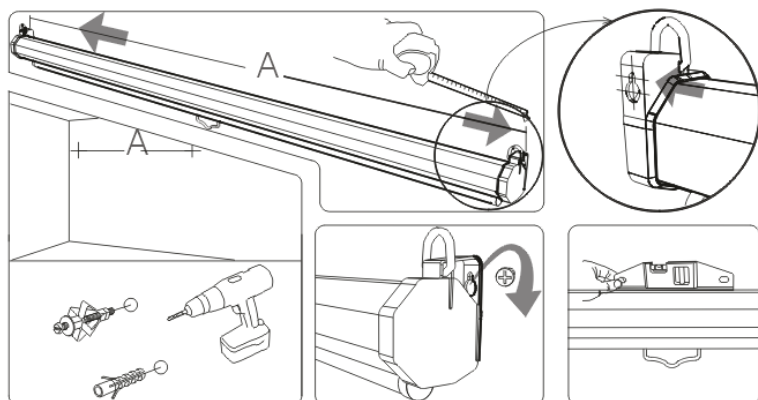

Dessin 3a

Installation sur un mur

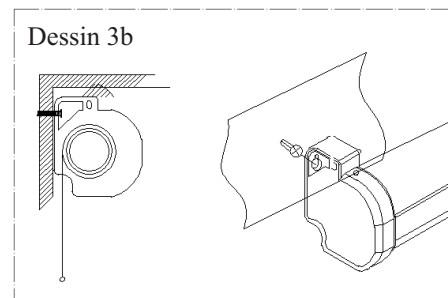

Utilisation de l'écran

Baisser l'écran

Attachez le cordon à la poignée en métal qui se trouve en bas de l'écran, et assurez-le par un nœud double. Ensuite, à l'aide de cordon, baissez l'écran à la hauteur désirée. La hauteur de l'écran peut être réglée chaque 7 centimètres.

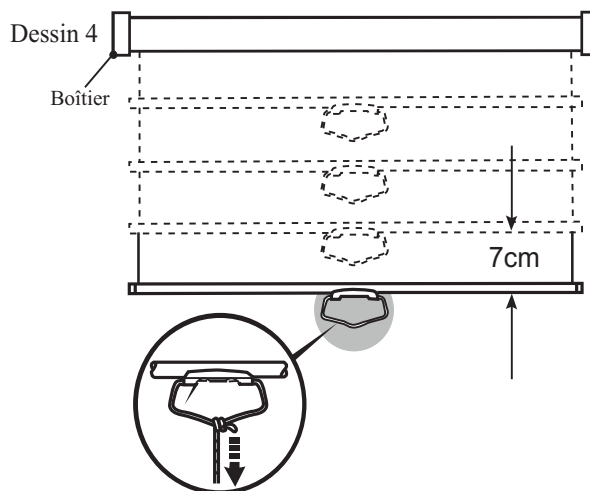

Dessin 5

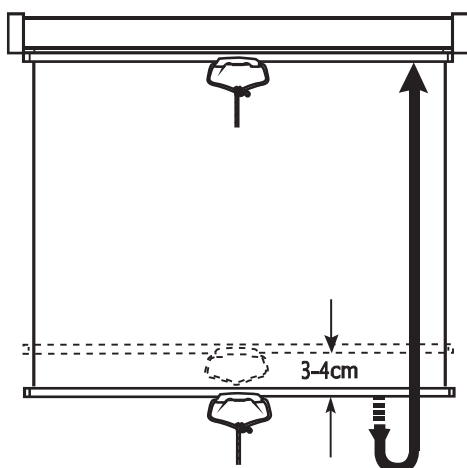

Enrouler l'écran

Tirez par la poignée et faites baisser l'écran par 3 ou 4 cm pour libérer le mécanisme de blocage. Ensuite, en tenant le cordon, permettez à l'écran de s'enrouler doucement dans son boîtier (dessin 5).

ATTENTION: Un mauvais emploi ou l'enroulement de l'écran vous fera perdre la garantie.

Remarques :

- ⌘ Evitez de toucher la surface de l'écran par les doigts ou par des outils aigus, comme il peut être facilement endommagé.
- ⌘ L'écran peut être nettoyé à l'aide d'un chiffon humide.
- ⌘ Traitez l'écran avec soin.
- ⌘ L'écran a été conçu pour être servi par les adultes. Ne laissez pas les enfants manipuler ou jouer avec l'appareil.

L'installation de l'écran doit être faite conformément aux instructions ci-dessus. Une mauvaise installation peut causer des dommages aux personnes, aux animaux ou aux biens.

RUČNĚ ROLOVACÍ PLÁTNO NÁVOD NA INSTALACI A OBSLUHU

DŮLEŽITÉ!

- ✗ Před prvním použitím plátna si pozorně přečtete jeho návod k obsluze a odložte si ho pro případ použití v budoucnosti.
- ✗ Obaly nejsou hračky pro děti, uchovávejte je na místě pro ně nedostupném.

Instalace plátna

Plátno držte horizontálně v požadované výšce na stěně/stropu a pomocí vodováhy zkontrolujte, zda se nachází ve správné poloze (Obr. 1).

Obr. 1

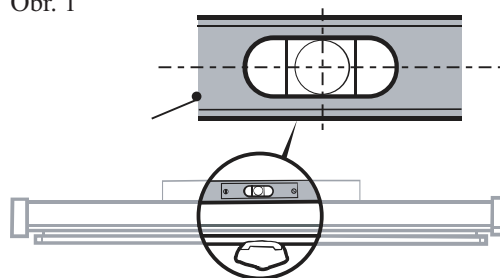

Montáž na stěně (Obr. 2)

Na stěně zaznačte body na vyvrtání otvory na koncích pouzdra plátna. Do vyvrtaných otvorů umístěte rozpěrné kolíky a připevněte plátno.

Obr. 2

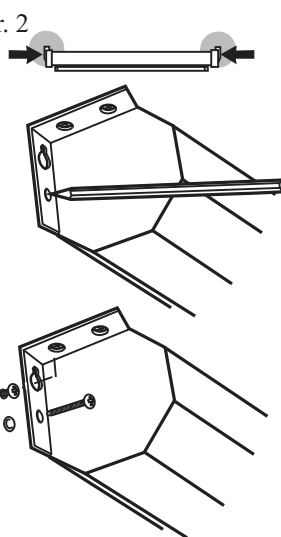

Obr. 3

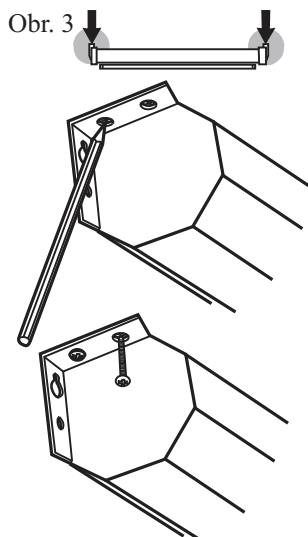

Montáž na stropě (Obr. 3)

Plátno může být stejným způsobem instalováno ke stropu. Na koncích plátna se nachází po dvou otvorech umožňujících montáž na strop.

POZNÁMKA: Zkontrolujte, zda plátno visí vertikálně a na žádném místě se nedotýká pláště plátna.

Video / Business 280

Montáž na stropě (Obr. 2a - 2b)

Změňte vzdálenost mezi úchyty na koncích pláště obrazovky. Do stropu navrtejte ve stejném rozmezí otvory na háky, přičemž se nejprve ujistěte, zda čára, která je spojuje probíhá paralelně ke stěně. Do vyvrtaných otvorů osadíte háky vhodné velikosti a zavěste na ně obrazovku na závěsech ně jejím konci.

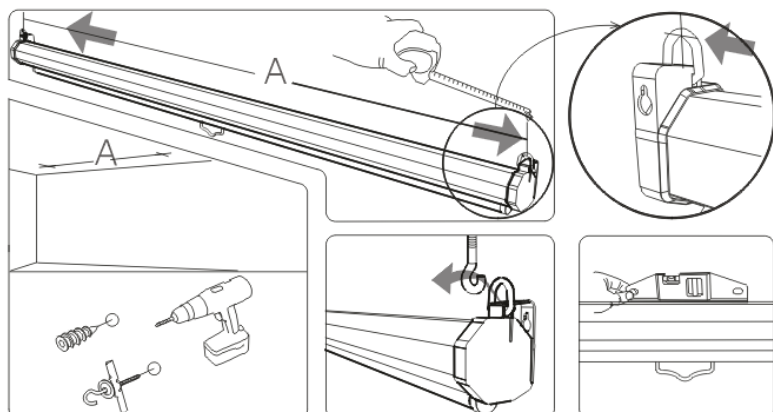

Obr. 2a

Způsob věšení pod stropem

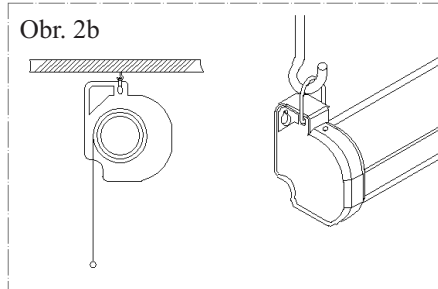

Montáž na stěně (Obr. 3a - 3b)

Změřte vzdálenost mezi otvory kování na nástěnnou montáž a označte na stěně body, které jsou od sebe vzdáleny v této vzdálenosti. Vyrvejte v nich otvory na šrouby s důrazem na vodorovný průběh linie jenž je spojuje. Do každého otvoru zakruťte vhodný šroub a zavěste obrazovku na otvorech umístěných v kování na koncích jejího pláště. Pomocí vodováhy zkontrolujte, zda je obrazovka rovnoměrně vzdálená od stěny.

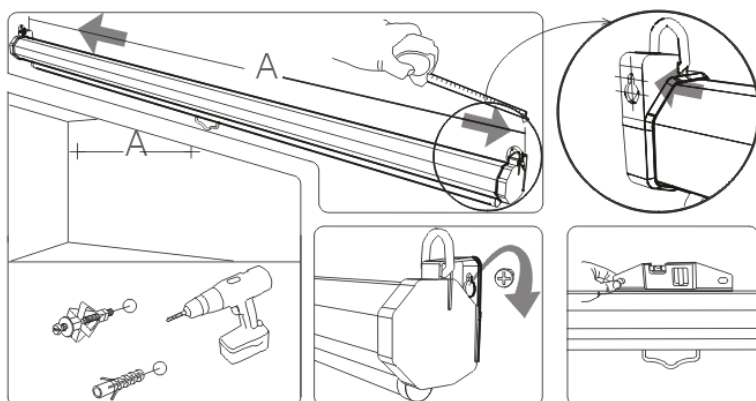

Obr. 3a

Způsob montáže na stěně

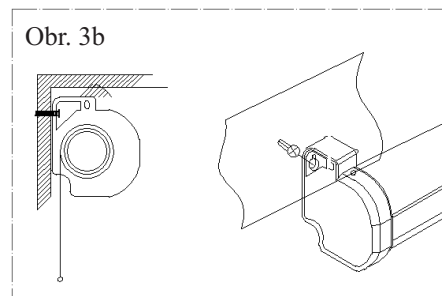

Používání plátna

Rozvinování plátna

Upevněte šňůrku ke kovovému držáku ve spodní části plátna a zajistěte dvojitým uzlem. Zlehka spusťte plátno pomocí šňůrky na danou výšku.

Výška plátna může být diferencována s přesností 7 centimetrů.

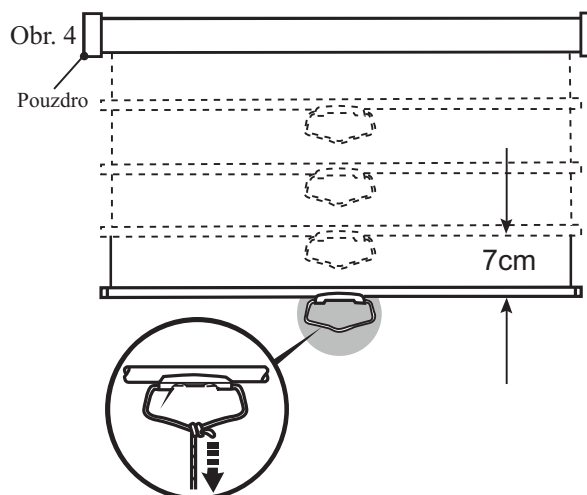
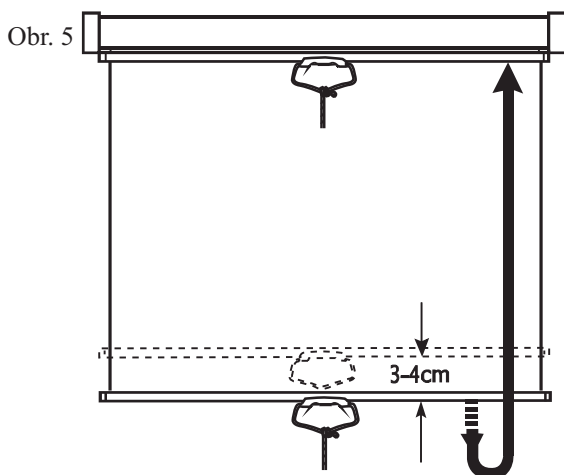

Svinování plátna

Zatáhněte za držák a spusťte plátno o 3 až 4 cm, čímž uvolníte jisticí mechanismus. Přidržením šňůrky nechejte plátno pomalu svinovat do pouzdra (obr. 5).

POZNÁMKA: Nesprávné používání nebo svinování plátna bez přidržení šňůrky bude důvodem pro ztrátu nároku pro uplatnění záruky.

Poznámky:

- ✗ Nedotýkejte se povrchu plátna prsty ani ostrými předměty, mohli byste ho lehce poškodit.
- ✗ Nečistoty můžete z plátna odstranit pomocí vlhkého hadříku.
- ✗ S plátnem zacházejte opatrně.
- ✗ Plátno bylo navrženo pro obsluhu pro dospělé. Nenechejte děti hrát si ani manipulovat se zařízením.

Plátno musí být instalováno v souladu s těmito pokyny. Nesprávná instalace může způsobit úrazy nebo hmotné škody.

RUČNE ROLOVACIE PLÁTNO NÁVOD NA INŠTALÁCIU A OBSLUHU

DÔLEŽITÉ!

- ⌘ Pred prvým použitím plátna si pozorne prečítajte jeho návod na obsluhu a odložte si ho pre prípad použitia v budúcnosti.
- ⌘ Obaly nie sú hračky pre deti, uchovávajte ich na mieste pre ne nedostupnom.

Inštalácia plátna

Plátno držte horizontálne v požadovanej výške na stene/strope a pomocou vodováhy skontrolujte, či sa nachádza v správnej polohe (Obr. 1).

Obr. 1

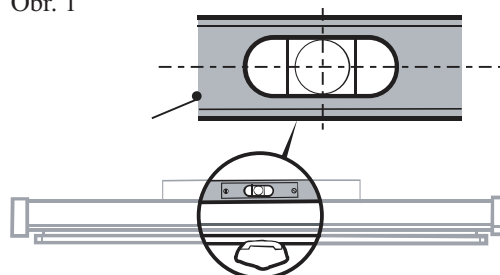

Montáž na stene (Obr. 2)

Na stene zaznačte body na vyvrtanie otvorov na koncoch puzdra plátna. Do vyvrtaných otvorov umiestnite rozperné kolíky a pripevnite plátno.

Obr. 2

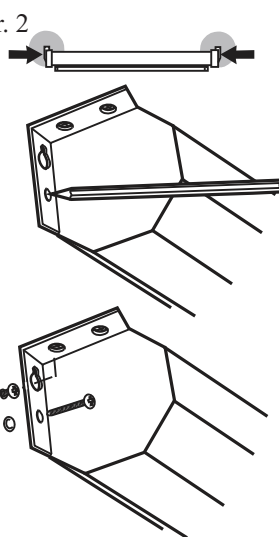

Obr. 3

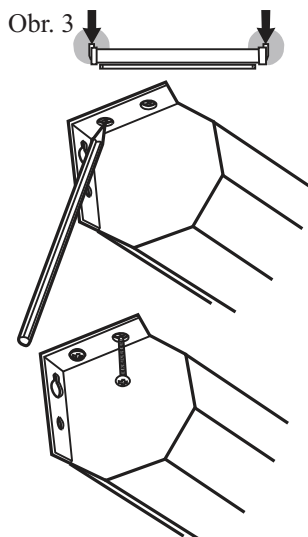

Montáž na strope (Obr. 3)

Plátno môže byť rovnakým spôsobom inštalované k stropu. Na koncoch plátna sa nachádzajú po dva otvory umožňujúce montáž na strope.

POZNÁMKA: Skontrolujte, či plátno visí vertikálne a na žiadnom mieste sa nedotýka puzdra plátna.

Video / Business 280

Montáž na strope (Obr. 2a - 2b)

Zmerajte vzdialenosť medzi úchytkami na koncoch plášt'a obrazovky. Do stropu navrtajte v rovnakom rozpätí otvory na háky, pričom sa najprv uistite, či čiara, ktorá ich spája prebieha paralelne k stene. Do vyvrtaných otvorov osadíte háky vhodnej veľkosti a zaveste na nich obrazovku na závesoch na jej konci.

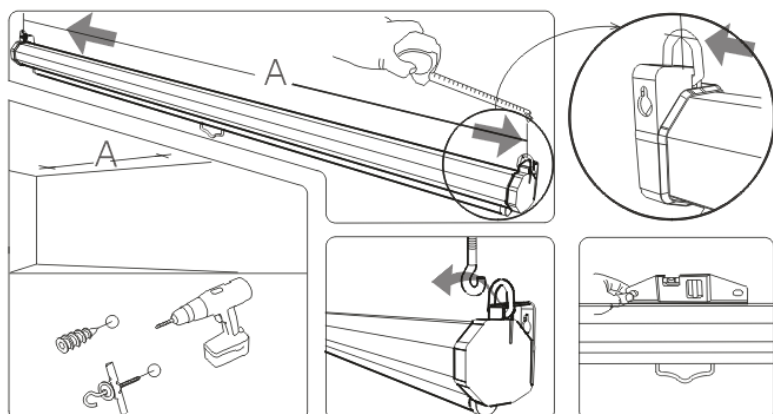

Obr. 2a

Spôsob vešania pod stropom

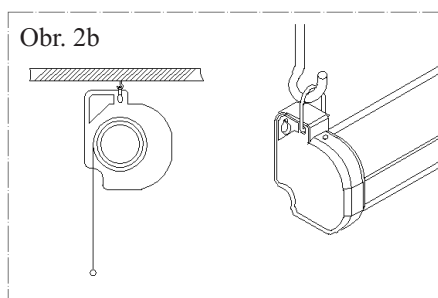

Obr. 2b

Montáž na stene (Obr. 3a - 3b)

Zmerajte vzdialenosť medzi otvormi kovania na nástennú montáž a označte na stene body, ktoré sú od seba vzdialené v tejto vzdialenosti. Vyvrtajte v nich otvory na skrutky s osobitným dôrazom na vodorovný priebeh línie ich spájajúcej. Do každého otvoru zakrúťte vhodnú skrutku a zaveste obrazovku na otvoroch umiestnených v kovaniach na koncoch jej plášťa. Pomocou vodováhy skontrolujte, či je obrazovka rovnomerne vzdialená od steny.

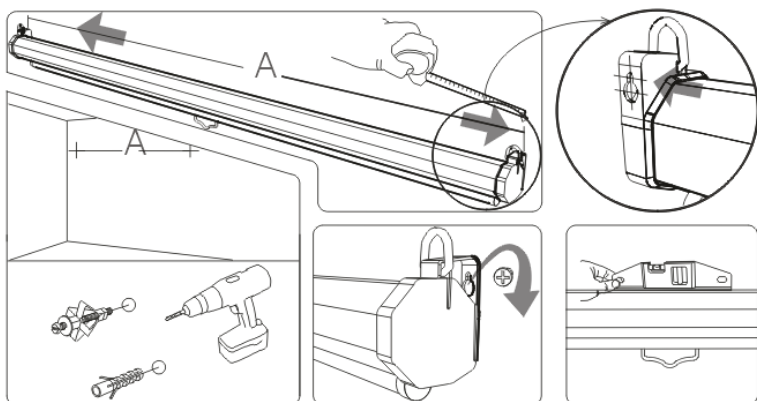

Obr. 3a

Spôsob montáže na stene

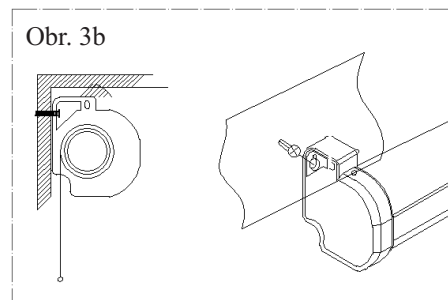

Používanie plátna

Spúšťanie plátna

Upevnite šnúрку ku kovovému držiaku v spodnej časti plátna a zaistite dvojitým uzlom. Zľahka spustite plátno pomocou šnúrky na danú výšku.

Výška plátna môže byť diferencovaná každých 7 centimetrov.

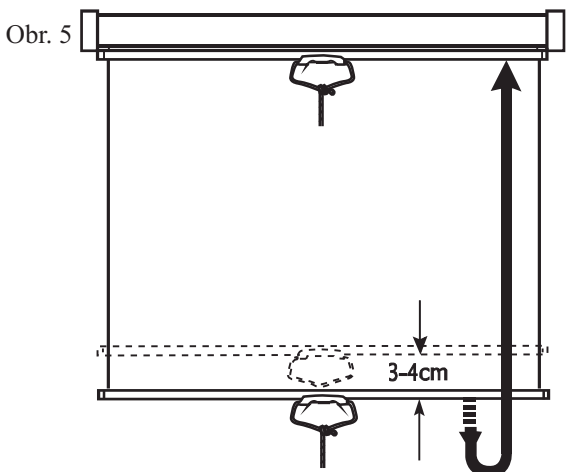
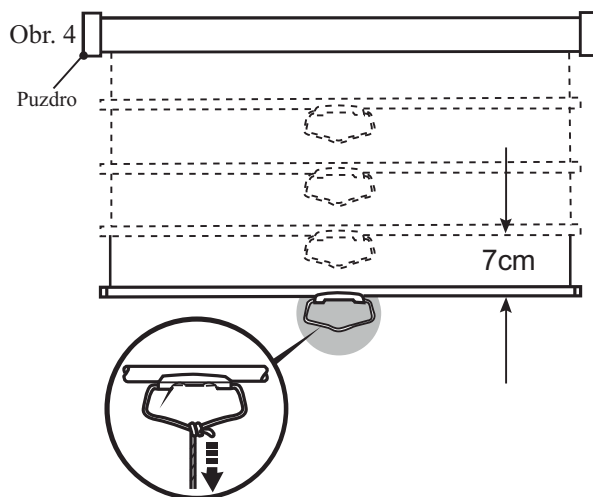

Zvíjanie plátna

Potiahnite za držiak a spustite plátno o 3 až 4 cm, čím uvoľníte istiaci mechanizmus. Uchopením za šnúрку nechajte plátno pomaly zvíjať do puzdra (Obr. 5).

POZNÁMKA: Nesprávne používanie alebo zvíjanie plátna bez pridržiavania za šnúрку bude dôvodom pre stratu nároku na uplatnenie záruky.

Poznámky:

- ✗ Nedotýkajte sa povrchu plátna palcami ani ostrými predmetmi, mohli by ste ho ľahko poškodiť.
- ✗ Nečistoty môžete z plátna odstrániť pomocou vlhkej handričky.
- ✗ S plátnom zaobchádzajte opatrne.
- ✗ Plátno bolo navrhnuté na obsluhu pre dospelých. Nenechajte deti hrať sa ani manipulovať so zariadením.

Plátno musí byť inštalované v súlade s týmito pokynmi. Nesprávna inštalácia môže spôsobiť úrazy alebo hmotné škody.

KÉZI LEENGEDÉSŰ VETÍTŐERNYŐ BEÉPÍTÉSI ÉS KEZELÉSI UTASÍTÁS

FONTOS!

- ✗ A vetítőernyő első használata előtt alaposan meg kell ismerni a használatára vonatkozó utasítást, és meg kell őrizni, hogy a jövőben is meg lehessen nézni.
- ✗ A csomagolás nem játék a gyermekek számára, előlük elzárva kell tartani.

Az ernyő telepítése

Tartsa az ernyőt vízszintesen a kívánt magasságban a falon/mennyezetten, és a vízszintező segítségével győződjön meg róla, hogy jó helyzetben áll (1. ábra).

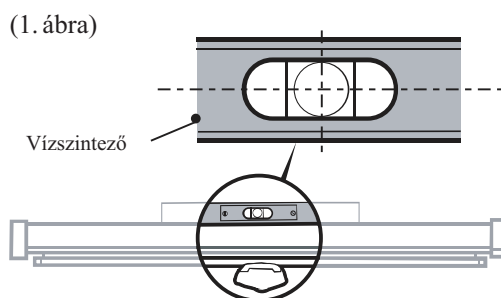

Szerelés falra (2 ábra)

Jelölje fel a falra az ernyő tokjának két végén található furatok helyét. Majd helyezzen megfelelő dübeleket az elkészült furatokba, és csavarozza fel a vetítőernyőt.

2 ábra

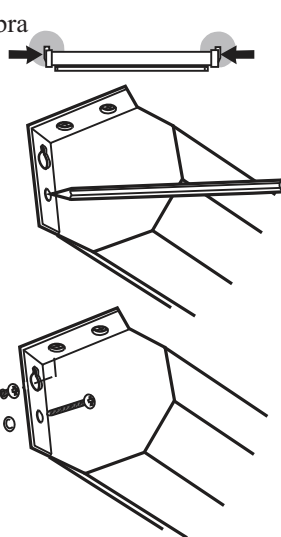

3 ábra

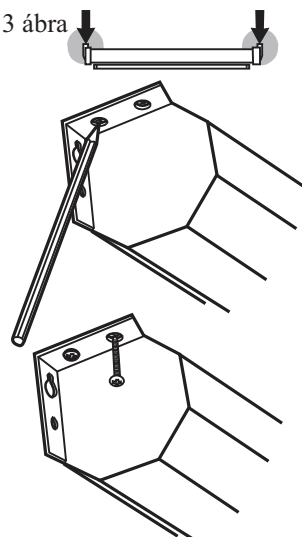

Szerelés mennyezetre (3 ábra)

Az ernyőt, ugyanilyen módon, fel lehet szerelni mennyezetre is. Az ernyő végein két furat található, amivel a mennyezetre lehet rögzíteni.

FIGYELEM: Meg kell győződni róla, hogy az ernyő vászna függőlegesen lóg, és sehol nem ér az ernyő tokjához.

Video / Business 280

Szerelés mennyezetre (2a - 2b ábra)

Mérje meg a vetítővászon tokjának két végén lévő kampók közötti távolságot. Készítsen ugyanilyen távolságra egymástól két furatot a horgok számára, előtte ellenőrizve, hogy a furatokat összekötő vonal párhuzamos a fallyal. Csavarozzon az elkészített furatokba megfelelő méretű horgokat, és akassza fel rájuk a vetítőernyők a két végén található kampóknál fogva.

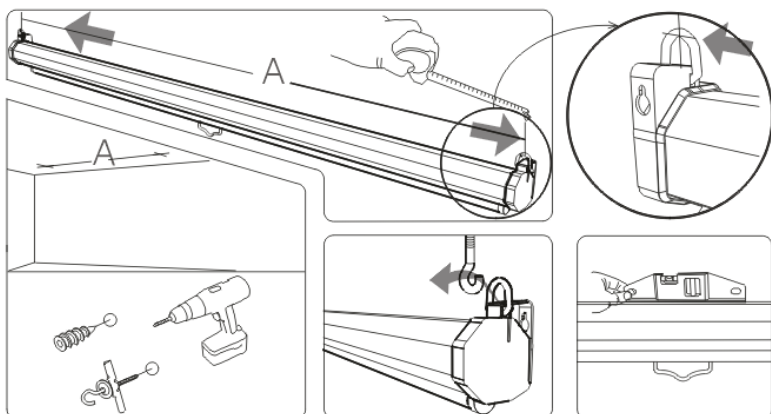

2a ábra

Mennyezet alá függesztés módja

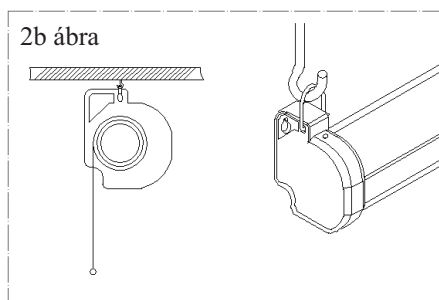

Szerelés falra (3a-3b ábra)

Mérje meg a falra szereléshez használandó pántok közötti távolságot, majd jelöljön fel a falra egymástól ugyanilyen távolságra lévő pontokat. Készítsen a megjelölt pontokon furatot a csavaroknak, különösen ügyelve arra, hogy a furatokat összekötő vonal vízszintes legyen. Minden furatba csavarozzon be egy megfelelő csavart, és függessze fel a vetítőernyőt a tokjának két végén található pántoknál fogva. Egy vonalzó segítségével ellenőrizze, hogy az ernyő egyenlő távolságban van a faltól.

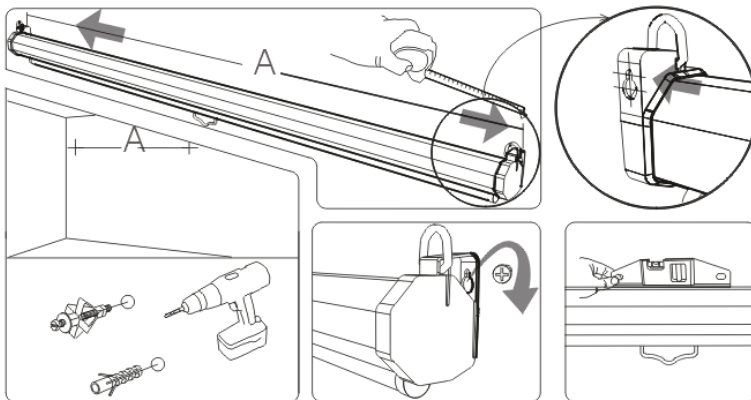

3a ábra

Falra szerelés módja

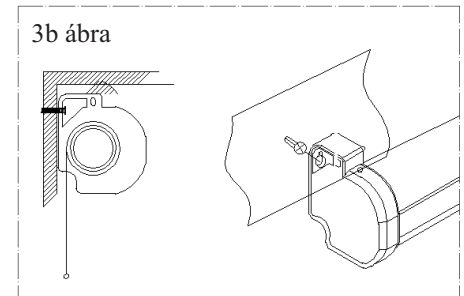

Az ernyő használata

Az ernyő leengedése

Fűzzön egy spárgát az ernyő alján lévő, fém fülbe, és rögzítse dupla csomóval. Majd a spárgával óvatosan engedje le az ernyőt az adott magasságra.

Az ernyő magasságát hét centiméterenként lehet szabályozni.

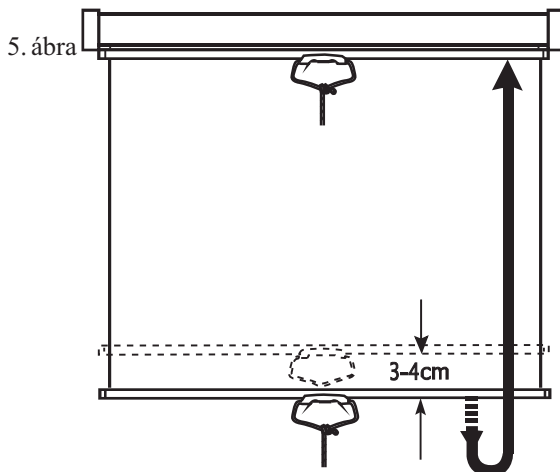

5. ábra

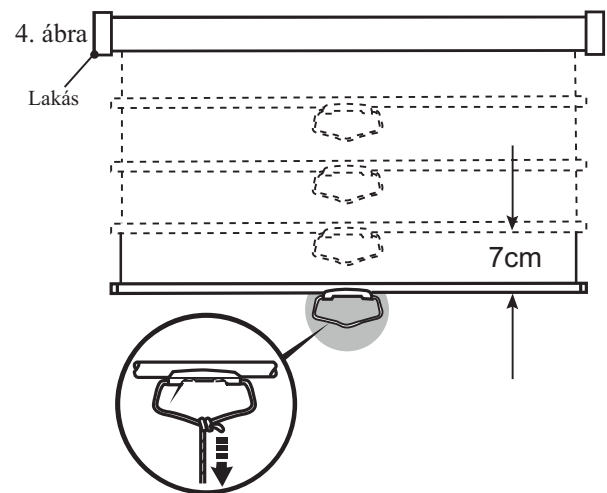

4. ábra

Lakás

7cm

A vetítőernyő feltekerése

Húzza meg a fűlnél fogva, és engedje le az ernyőt 3-4 cm-t, hogy kiengedje a reteszelő mechanikát. Majd a spárgánál fogva óvatosan engedje vissza a vásznat a tokba (5. ábra).

FIGYELEM: Az ernyő nem megfelelő használata vagy az ernyő visszaengedése a tokba anélkül, hogy a spárgánál tartaná, a garancia elvesztését eredményezi.

Megjegyzések:

- ✗ Ne érintse az ernyő felületét ujjal vagy éles szerszámmal, mivel könnyen megsértheti.
- ✗ Az ernyő szennyeződéseit egy nedves ruhával lehet eltávolítani.
- ✗ Az ernyővel óvatosan kell bánni.
- ✗ Az ernyőt csak felnőttek kezelhetik. Nem szabad megengedni a gyerekeknek, hogy az ernyőt kezeljék, vagy játszanak vele.

Az ernyőt a jelen utasításnak megfelelően kell telepíteni. A hibás telepítés emberek, állatok vagy tárgyak sérüléséhez vezethet.

ЭКРАН, РАСКРЫВАЕМЫЙ ВРУЧНУЮ ИНСТРУКЦИЯ ПО УСТАНОВКЕ И ОБСЛУЖИВАНИЮ.

ВАЖНО!

- ✍ Перед первым использованием экрана необходимо подробно ознакомиться с инструкцией по обслуживанию и сохранить её для возможного дальнейшего использования.
- ✍ Упаковки следует хранить в недоступном для детей месте.

Монтаж экрана

Придержите экран на требуемой высоте на стене/потолке в горизонтальном положении и с помощью прибора для проверки горизонтальности убедитесь, что он находится в соответствующем положении (Рис. 1).

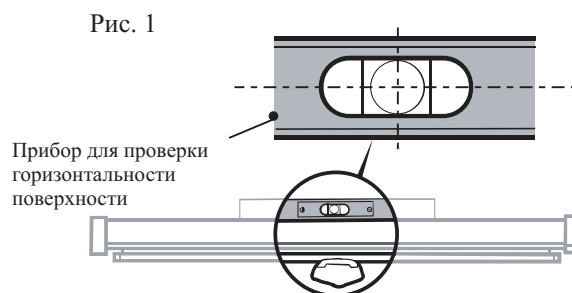

Настенный монтаж (Рис. 2)

Затем, ориентируясь на отверстия, которые находятся по краям корпуса экрана, следует отметить на стене точки для высверливания. После чего разместить соответствующие крепежные элементы в просверленных

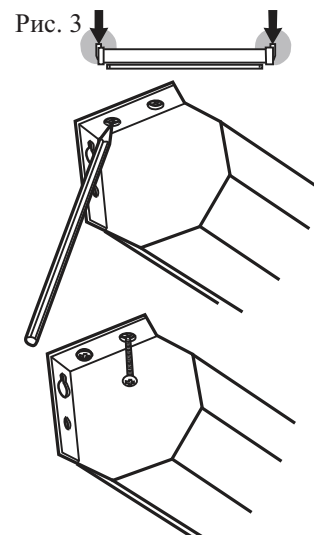
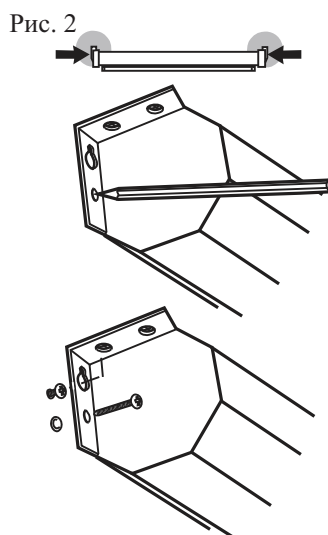

Потолочный монтаж (Рис. 3)

Экран может быть закреплен к потолку тем же способом. По краям экрана находится по два отверстия, которые дают возможность осуществить потолочный монтаж.

ВНИМАНИЕ: Следует убедиться в том, что материал экрана висит в горизонтальном положении и нигде не касается корпуса экрана.

Video / Business 280

Потолочный монтаж (Рис. 2a - 2b)

Измерьте расстояние между крепежными элементами по краям корпуса экрана. В потолке просверлите отверстия для крепежных элементов (крючков), которые должны находиться на таком же расстоянии друг от друга, предварительно убедившись в том, проходит ли соединяющая их линия параллельно стене. В полученные отверстия вкрутите соответствующей величины крючки и повесьте на них экран с помощью находящихся по краям корпуса крепежных элементов.



Рис. 1a

Вид монтажа под потолком.

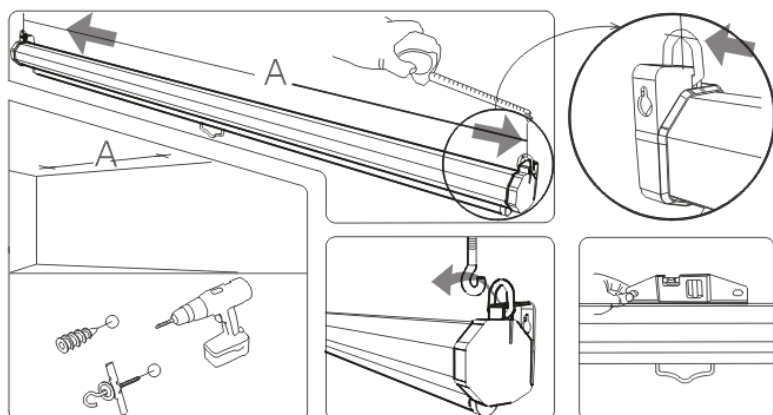
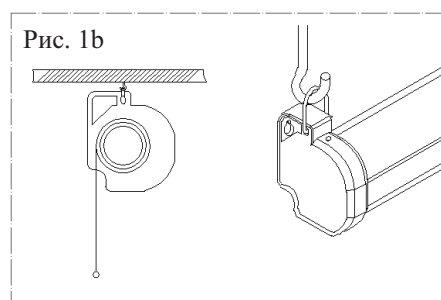

Настенный монтаж (Рис. 3а-3б)

Измерьте расстояние между отверстиями на корпусе для настенного монтажа, затем отметьте на стене точки, находящиеся друга от друга на таком же расстоянии. Просверлите в них отверстия для шурупов, обращая особое внимание на то, чтобы соединяющая их линия проходила по горизонтали. В каждое из отверстий вкрутите соответствующий шуруп и повесьте экран. С помощью прибора для проверки горизонтальности убедитесь в том, что экран равномерно удален от стены.



Рис. 3а

Вид настенного монтажа

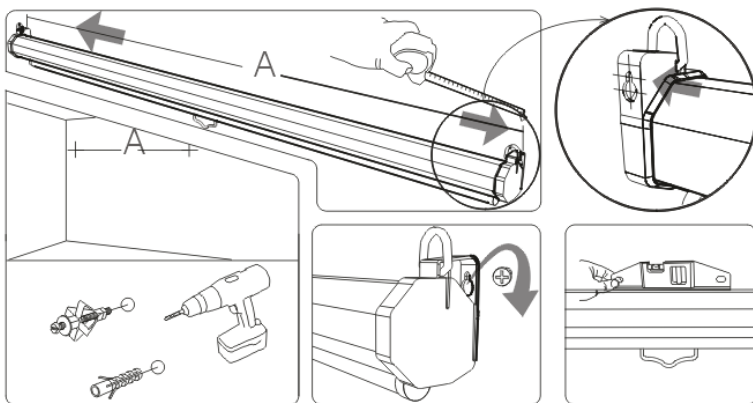
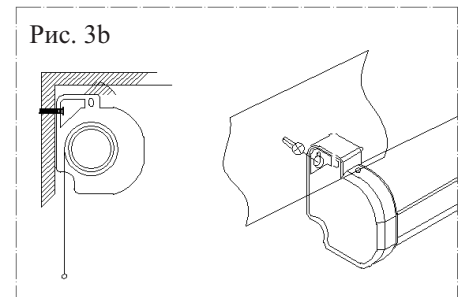

Использование экрана

Опускание экрана

Прикрепите шнурок к металлической ручке, находящейся в нижней части экрана, и закрепите двойным узлом. Затем осторожно опустите экран с помощью шнурка на данную высоту. Высота экрана может регулироваться каждые семь сантиметров.



Рис. 5



Рис. 4

Корпус

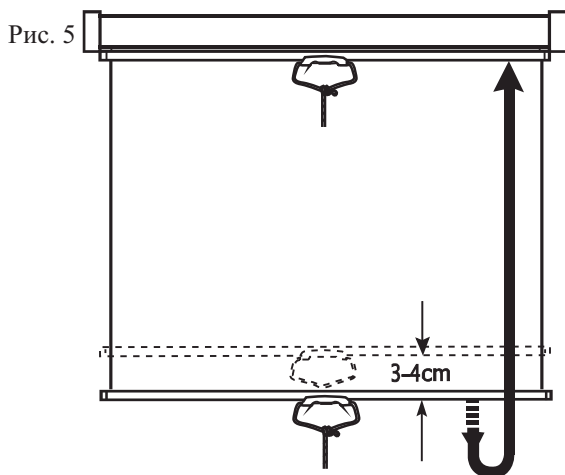
7cm

Свертывание экрана

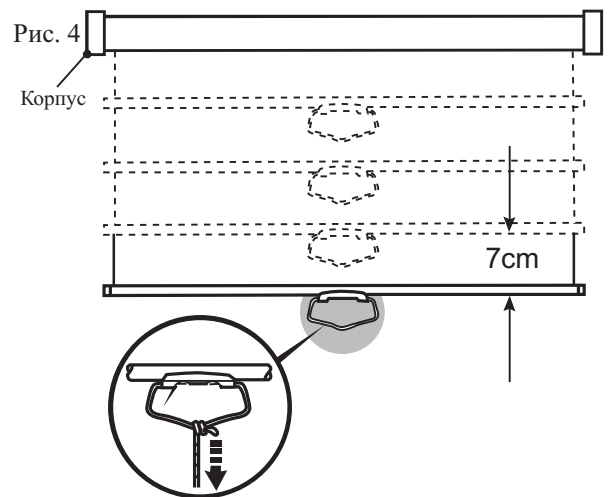
Потяните за ручку и опустите экран от 3 до 4 см, чтобы освободить блокирующий механизм. Затем, придерживая шнурок, позвольте экрану аккуратно войти в корпус (рис. 5).

ВНИМАНИЕ: Неправильное использование или свертывание экрана без помощи шнурка может повлечь за собой потерю гарантии.

Замечания:

- ✗ Не притрагивайтесь к экрану пальцами или острыми предметами, так как его можно легко повредить.
- ✗ Загрязнения экрана удаляются с помощью влажного кусочка материи.
- ✗ Экран требует аккуратного обращения.
- ✗ Экран спроектирован для эксплуатации взрослыми людьми. Детям управлять и играть им не разрешается.

Монтаж экрана должен быть выполнен в соответствии с данными инструкциями. Неправильный монтаж может привести к травмам людей или животных, а также к материальному ущербу.

ECRAN DESFĂȘURAT MANUAL

INSTRUCȚIA INSTALĂRII ȘI DE UTILIZARE

IMPORTANT!

- ✘ Înainte de prima utilizare a ecranului, citiți cu atenție instrucția de utilizare și păstrați-o pentru o viitoare consultare.
- ✘ Ambalajul nu este destinat copiilor și trebuie depozitat în locuri inaccesibile copiilor.

Instalarea ecranului

Ecranul trebuie menținut orizontal, la înălțimea necesară montării pe perete/tavan și cu ajutorul nivelului controlați dacă se află în poziția corectă (Fig. 1).

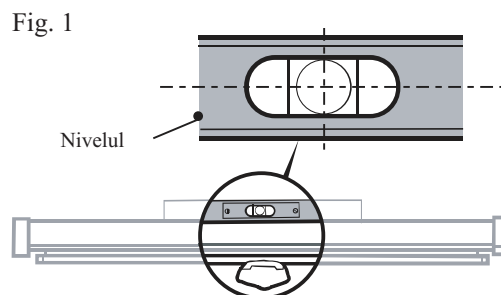

Montarea pe perete (Fig. 2)

Marcați pe perete punctele pentru efectuarea orificiilor prin interiorul carcasi, aflate la ambele capete. Apoi amplasați dibluri corespunzătoare în orificiile găurite și înșurubați ecranul.

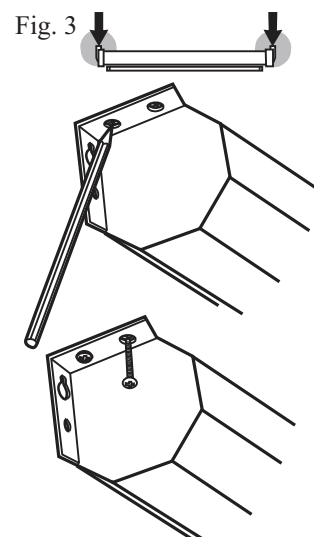
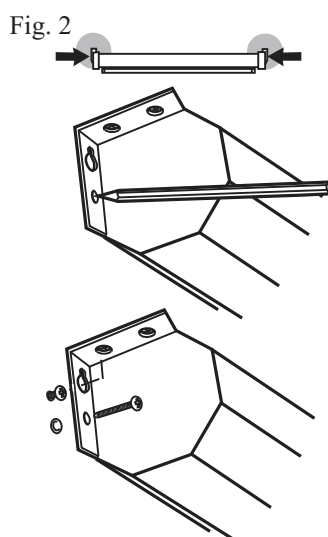

Instalarea pe tavan (Fig. 3)

Ecranul poate fi instalat pe tavan în același mod. La capetele ecranului se află două orificii care fac posibilă montarea de tavan.

ATENȚIE: Asigurați-vă că materialul ecranului atârna vertical și nicăieri nu atinge carcasa ecranului

Video / Business 280

Instalarea pe tavan (Fig. 2a - 2b)

Măsurați distanța între cârligele de la capetele carcasi ecranului. Executați pe tavan două orificii la aceeași distanță între cârlige, asigurându-vă mai întâi că linia de legătură este paralelă cu peretele. Înșurubați în orificiile executate cârlige corespunzătoare și agățați ecranul cu ajutorul cârligelor de la capete.

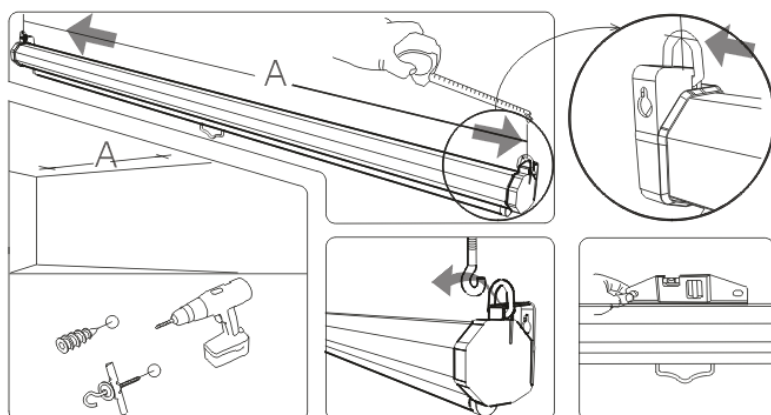

Fig. 2a

Modul de montare de tavan

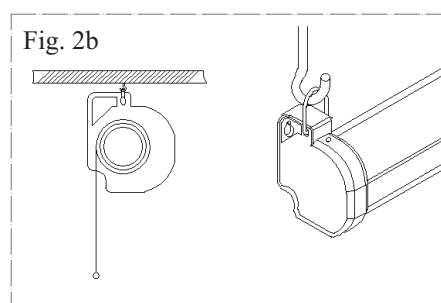

Fig. 2b

Montarea pe perete (Fig. 3a-3b)

Măsurați distanța între orificiile de montare pe perete, apoi marcați pe perete două puncte. Executați două orificii pentru șuruburi, având grijă ca linia dintre cele două orificii să fie tot timpul orizontală. În fiecare orificiu, introduce-ți un diblu corespunzător și agăța-ți ecranul în găurile aflate pe ambele capete ale carcasi. Cu ajutorul nivelului, controlați dacă ecranul este uniform departe de perete.

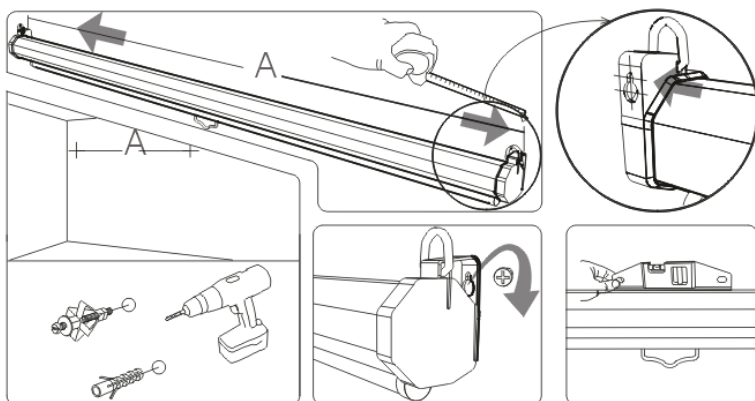

Fig. 3a

Modul de montare pe perete

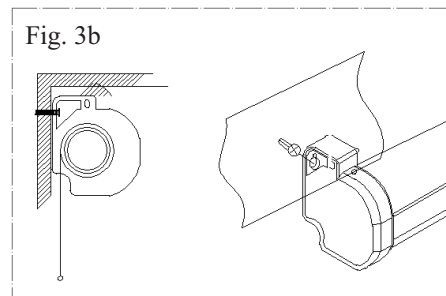

Fig. 3b

Folosirea ecranului

Desfășurarea ecranului

Atașați cablul de suportul metalic în partea de jos a ecranului și asigurați-l cu nod dublu. Apoi ușor desfășurați ecranul cu ajutorul șnurului până la înălțimea dorită. Înălțimea ecranului poate fi modificată la fiecare șapte centimetrii.

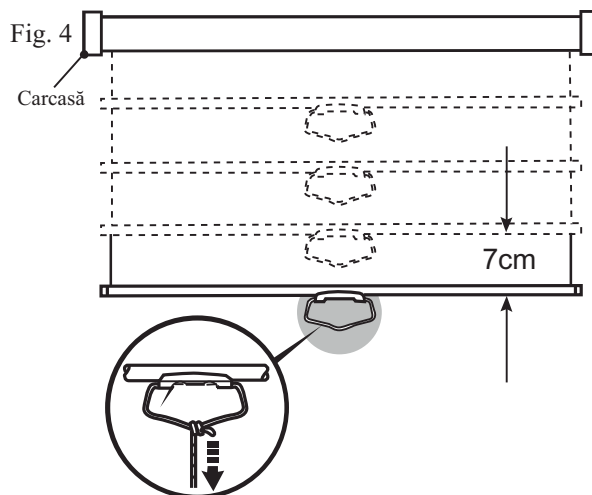

Fig. 4

Carcasă

7cm

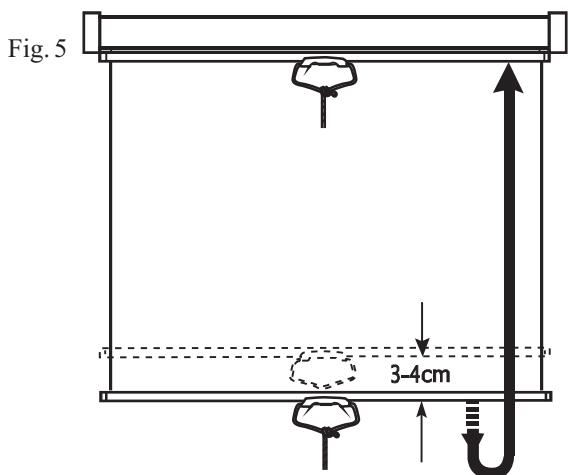

Fig. 5

3-4cm

Înfășurarea ecranului

Trageți de mâner și lăsați în jos ecranul aproximativ 3 ~ 4 cm, pentru a elibera mecanismul de blocare. Apoi ținând de șnur permiteți înfășurarea delicată a ecranului în carcasă (Fig. 5).

ATENȚIE: Utilizarea incorectă sau înfășurarea ecranului fără ținerea șnurului poate duce la pierderea garanției.

Comentarii:

- ⌘ Evitați atingerea suprafeței ecranului cu degetele sau obiecte ascuțite, deoarece se poate deteriora cu ușurință
- ⌘ Murdăria de pe ecran poate fi îndepărtată cu ajutorul unei cârpe umede.
- ⌘ Folosiți ecranul delicat.
- ⌘ Ecranul este proiectat pentru utilizarea de către adulți. Nu permiteți copiilor să manipuleze sau să se joace cu aparatul.

Instalarea ecranului trebuie efectuată în conformitate cu aceste instrucții. Instalarea incorectă poate duce la deteriorări asupra persoanelor, animalelor sau obiectelor.



avtek

<http://www.avtek.eu>