

Xerox Office Fax LF8040.8045

Instrukcja obsługi





© 2009 Xerox Corporation. Wszelkie prawa zastrzeżone. Xerox i projekt symbolu kuli są znakami towarowymi Xerox Corporation w USA i/lub innych krajach i są używane zgodnie z licencją.

Sagem Communications jest autoryzowanym licencjobiorcą firmy Xerox.

Ochrona na podstawie praw autorskich obejmuje wszelkie formy i postacie materiałów podlegających takiej ochronie oraz informacje dopuszczone ustawowymi przepisami lub dalej określone, w tym między innymi, materiały generowane przez oprogramowanie, wyświetlane na ekranie, w tym ikony, okna programów lub styl prezentacji.

Potwierdzamy również tytuł własności wszystkich znaków towarowych innych firm.

Niniejszy dokument podlega okresowym zmianom. W kolejnych wydaniach będą wprowadzane zmiany, poprawiane techniczne nieścisłości i błędy typograficzne.

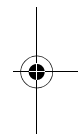
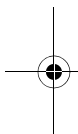

PL



Wstęp

Szanowny Kliencie!

Nabywając to urządzenie wybrałeś wysokiej jakości produkt marki Xerox. Jej urządzenia spełniają najbardziej zróżnicowane wymagania użytkowników indywidualnych, biurowych i biznesowych.

Urządzenie drukuje przy zastosowaniu nowoczesnej technologii laserowej. Urządzenie jest dostarczane z uruchomieniowym wkładem drukującym. Nabój startowy nie wymaga stosowania karty Plug n' Print.

Książka telefoniczna urządzenia umożliwia zapisanie maksymalnie 200 kontaktów. W pamięci urządzenia można zapisać 10 grup z maksymalnie 199 pozycjami.

Za pomocą przycisku transmisji do wielu odbiorców (= Broadcasting) można w procesie wybierania dodawać kolejne numery, aby w szybki i łatwy sposób wysłać wiadomość do kilku odbiorców.

Możesz wysłać wiadomości faksowe w różnych rozdzielczościach do jednego lub większej liczby odbiorców, lub do grupy odbiorców. Możesz również odbierać fakсы udostępniane na żądanie przez inne urządzenia i udostępniać dokumenty wysyłane faksem na żądanie.

Jeśli chcesz skorzystać z niższych taryf telefonicznych lub jeśli kontakt z odbiorcą jest możliwy tylko w określonych godzinach, możesz wysłać faks z opóźnieniem (= funkcja timera).

Użytkownik może skorzystać z pięciu szablonów faksów, zapisanych w pamięci urządzenia. Za pomocą tych szablonów można szybko utworzyć krótką wiadomość faksową lub zaproszenie.

Urządzenie drukuje na każdym odebranych faksem datę odbioru oraz dokładną godzinę. W ten sposób można udokumentować, kiedy faks został odebrany. Pamięć buforowa urządzenia zapewnia, że również w przypadku zaniku prądu podawana jest prawidłowa data i godzina.

W celu kopiowania dokumentów za pomocą urządzenia należy wybrać rozdzielczość dla tekstu i fotografii. Możliwe jest wykonywanie wielu kopii tego samego dokumentu.

Wysyłanie wiadomości SMS za pomocą urządzenia wymaga aktywacji tej usługi dla używanej linii telefonicznej (ta funkcja nie jest dostępna we wszystkich krajach i sieciach). Do zarządzania otrzymanymi wiadomościami służy rozbudowane menu SMS.

Do urządzenia można wprowadzić tekst i wysłać go jako faks do innego urządzenia (w krajach i sieciach bez funkcji SMS).

Mamy nadzieję, że będą Państwo zadowoleni z zakupionego urządzenia i jego funkcji!

PL

O instrukcji użytkownika

Korzystając z instrukcji instalacji, przedstawionej na kolejnych stronach, można szybko i łatwo rozpocząć użytkowanie urządzenia. Szczegółowe opisy są podane w kolejnych rozdziałach niniejszej instrukcji obsługi.

Prosimy o dokładne zapoznanie się z całą instrukcją obsługi. Dla poprawnego działania urządzenia niezbędne jest przestrzeganie wszystkich zaleceń dotyczących bezpieczeństwa. Nieprzestrzeganie tych zaleceń zwalnia producenta od jakiegokolwiek odpowiedzialności.

W niniejszej instrukcji obsługi opisane są różne wersje tego urządzenia. Proszę zauważyć, że wiele funkcji występuje tylko w niektórych modelach.

Używane symbole

Wskazówka



Rozwiązywanie problemów

Ten symbol oznacza wskazówki, dotyczące bardziej efektywnego i łatwiejszego użytkowania urządzenia.

UWAGA!



Uszkodzenie urządzenia lub utrata danych!

Ten symbol stanowi ostrzeżenie o uszkodzeniu urządzenia i możliwej utracie danych. Niewłaściwe użytkowanie urządzenia może spowodować uszkodzenie ciała, lub straty materialne.

ZAGROŻENIE!



Zagrożenie dla ludzi!

Ten symbol oznacza ostrzeżenie o zagrożeniu dla ludzi. Niewłaściwe użytkowanie urządzenia może spowodować uszkodzenia ciała lub straty materialne.

PL

NIEBEZPIECZEŃSTWO – LASER!



Niebezpieczne promienie!

Ten symbol w instrukcji obsługi lub w urządzeniu wskazuje na niebezpieczeństwo związane z widzialnym i niewidzialnym promieniowaniem. Niewłaściwe użytkowanie urządzenia może spowodować uraz oczu lub inne szkody.

Spis treści

Wstęp.....	3
Szanowny Kliencie!	3
O instrukcji użytkownika	4
1 Uwagi dotyczące bezpieczeństwa	9
Wstęp	9
Ostrzeżenie: Bezpieczeństwo urządzeń elektrycznych	10
Wyłączanie awaryjne	10
Bezpieczeństwo lasera	11
Bezpieczeństwo obsługi urządzenia	11
Serwisowanie	12
Ozon - informacje na temat bezpieczeństwa	12
Materiały eksploatacyjne	13
Emisje o częstotliwości radiowej	13
Informacje prawne	13
Funkcja faksu	14
Nielegalne kopie	14
2 Opis ogólny.....	17
Przegląd funkcji menu	17
Drukowanie stron pomocy	19
Opis urządzenia	20
Panel wyświetlacza	22
3 Przygotowanie do pracy.....	25
Zawartość opakowania	25
Mocowanie podpórki dokumentów	26
Ładowanie papieru	26
Wysuwanie pojemnika na wydawanie stron drukowanych i faksów	28
Mocowanie tacki odbiorczej na dokumenty	28
Podłączanie słuchawki telefonu	28



Instalacja naboju startowego	29
Podłączanie kabla telefonicznego	30
Podłączanie kabla zasilania sieciowego	31
Przygotowanie do pracy	31

4 Funkcje telefoniczne..... 33

Nawiązywanie połączenia za pomocą urządzenia	33
Dostęp do linii zewnętrznej	34
Wybieranie numeru złożonego	34
Wstawianie pauzy podczas wybierania	34
Wybieranie numerów z odłożoną słuchawką	34
Książka Telefoniczna	35
Grupy	36
Identyfikacja abonenta wywołującego (CLIP)	37
Połączenia nieodebrane	37

5 Faks..... 39

Wysyłanie faksu	39
Ręczne wysyłanie faksu	41
Bezpośrednie wybieranie wewnętrzne lub wybieranie podadresu	41
Odsłuchiwanie dźwięków podczas nawiązywania połączenia	42
Transmisja do wielu odbiorców (= funkcja broadcast)	42
Wysyłanie faksu z opóźnieniem (= funkcja timera)	43
Używanie szablonów faksów	44
Odbieranie faksów	44
Ręczny odbiór faksu	45
Datownik	45
Wyłączanie automatycznego drukowania faksu	45
Przywoływanie faksów	46
Zadania	47

6 Kopiarka..... 49

Wkładanie dokumentów	49
Wykonywanie kopii	50
Dostosowywanie kopii	50

PL

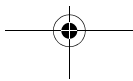



7	SMS.....	51
	Wymagania dotyczące wiadomości SMS	51
	Wysyłanie wiadomości SMS	51
	Odbieranie wiadomości SMS	53
	Odczytywanie wiadomości SMS	53
	Drukowanie wiadomości SMS	53
	Usuwanie wiadomości SMS	54
	Zmiana ustawień	54
	Wysyłanie Text2Fax	56
8	Ustawienia.....	57
	Tryb oszczędzania energii	57
	Wybór kraju	57
	Wybór języka	57
	Ustawianie godziny i daty	58
	Wprowadzanie numeru faksu i nazwy użytkownika	58
	Blokowanie urządzenia	58
	Nastaw rozdzielczość	60
	Zmniejszanie prędkości transmisji	60
	Włączenie/wyłączenie nagłówka strony	60
	Włączenie/wyłączenie datownika	61
	Włączenie i wyłączenie raportu transmisji	61
	Dodatkowe opcje odbioru faksów	61
	Ustawianie dzwonki	62
	Ustawianie trybu odbioru faksu	62
	Drukowanie zestawień i stron pomocy	64
9	Linie telefoniczne i urządzenia dodatkowe	65
	Konfigurowanie linii i usług telefonicznych	65
	Podłączanie dodatkowych urządzeń	66
	Używanie dodatkowego telefonu (Easylink)	67
10	Serwis.....	69
	Wymiana wkładu z tonerem	69
	Ponowne uruchomienie procesu instalacji	72
	Wyświetlanie poziomego tonera	72





Usuwanie zaciętego papieru	72
Usuwanie zaciętego dokumentu	74
Czyszczenie	74
Naprawa przez wyłączenie i włączenie zasilania	75
11 Słownik.....	77
12 Załącznik	85
Dane techniczne	85
Gwarancja	87
Deklaracja zgodności (DoC)	89
Informacje dla klientów	92

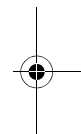
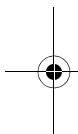

PL

8 Spis treści



Uwagi dotyczące bezpieczeństwa

1

Wstęp

Należy uważnie przeczytać uwagi dotyczące bezpieczeństwa przed użyciem tego produktu aby upewnić się, czy możliwa jest bezpieczna praca z urządzeniem.

Produkt Sagem Communications i zalecane materiały eksploatacyjne zostały zaprojektowane i przetestowane, aby spełniać surowe wymogi bezpieczeństwa. Obejmują one aprobaty uzyskane od właściwych organów, i zgodność z ustalonymi normami ochrony środowiska. Proszę uważnie przeczytać poniższe instrukcje przed uruchomieniem produktu i korzystać z nich w razie potrzeby w celu zapewnienia dalszego bezpiecznego użytkowania produktu. Badania bezpieczeństwa i zgodności środowiskowej tego produktu zostały wykonane wyłącznie przy użyciu materiałów Sagem Communications.

Ostrzeżenie: Nieautoryzowane zmiany, które mogą obejmować dodanie nowych funkcji lub podłączenie urządzeń zewnętrznych, które nie zostały zatwierdzone przez Sagem Communications mogą mieć wpływ na certyfikację produktu. W celu uzyskania dodatkowych informacji prosimy o kontakt z autoryzowanym serwisem firmy Sagem Communications.

Oznakowanie ostrzegawcze

Należy przestrzegać wszystkich ostrzeżeń naniesionych na urządzenie i dostarczonych razem z nim.

ZAGROŻENIE!



ZAGROŻENIE!

To ostrzeżenie zwraca uwagę użytkowników na miejsca stwarzające ryzyko obrażeń.

Zasilanie

Produktu należy używać z rodzajem zasilania elektrycznego wskazanym na jego tabliczce informacyjnej. Jeśli nie ma pewności, czy zasilanie elektryczne spełnia wymagania, należy skontaktować się z lokalnym zakładem energetycznym w celu uzyskania porady.

Ostrzeżenie: Urządzenie należy podłączać do uziemionego obwodu elektrycznego.

Produkt jest wyposażony we wtyczkę z bolcem uziemiającym. Wtyczka pasuje wyłącznie do gniazda elektrycznego z uziemieniem. Jest to cecha bezpieczeństwa produktu. Jeżeli nie wiadomo, czy gniazdko jest uziemione, należy o to zapytać wykwalifikowanego elektryka.

Obszary dostępne dla operatora

Urządzenie zostało zaprojektowane w taki sposób, aby ograniczyć dostęp operatora tylko do bezpiecznych miejsc. Dostęp operatora do miejsc niebezpiecznych jest ograniczony pokrywami lub osłonami, których demontaż jest możliwy za pomocą narzędzia. Nigdy nie demontować tych pokryw ani osłon.

PL

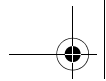

Serwisowanie

Wszelkie procedury serwisowe możliwe do wykonania przez operatora są opisane w instrukcji obsługi, dostarczonej z urządzeniem. Nie próbować wykonywać procedur serwisowych, których nie opisano w dokumentacji produktu przeznaczonej dla użytkownika.

Czyszczenie urządzenia

Przed oczyszczeniem urządzenia należy zawsze odłączyć je od zasilania. Należy zawsze używać materiałów określonych dla urządzenia. Korzystanie z innych materiałów może być przyczyną pogorszenia wydajności urządzenia i może stwarzać zagrożenie dla użytkownika. Nie używać środków czyszczących w aerozolu, które w pewnych sytuacjach mogą być wybuchowe i łatwopalne.

Ostrzeżenie: Bezpieczeństwo urządzeń elektrycznych

Nieprawidłowe podłączenie przewodu uziemiającego urządzenie może spowodować porażenie elektryczne.

- Włożyć przewód zasilający bezpośrednio do łatwo dostępnego uziemionego gniazdka elektrycznego (Ⓢ). Nie używać przedłużacza. Jeżeli nie wiadomo, czy gniazdko jest uziemione, należy o to zapytać wykwalifikowanego elektryka.
- Tego urządzenia nie należy używać w obwodzie odgałęzionym o parametrach wyższych niż znamionowy amperaż i napięcie urządzenia. Na tabliczce informacyjnej na tylnym panelu podano znamionowy amperaż i napięcie urządzenia.

Należy korzystać wyłącznie z przewodu zasilającego dostarczonego razem z urządzeniem.

- Nie umieszczać urządzenia w miejscu, w którym ktoś mógłby nadepnąć na kabel lub potknąć się o niego.
- Nie umieszczać żadnych przedmiotów na przewodzie zasilającym.
- Nie omijać ani nie wyłączać blokad elektrycznych ani mechanicznych.
- Nie zasłaniać otworów wentylacyjnych.
- Nigdy nie wpychać żadnych przedmiotów do szczelin ani otworów w urządzeniu.

Odłączanie urządzenia: Wyłącznikiem w tym urządzeniu jest kabel zasilający. Jest on podłączany z tyłu urządzenia. Aby usunąć zasilanie elektryczne z urządzenia, należy odłączyć przewód zasilający od gniazdka elektrycznego.

Wyłączanie awaryjne

- W przypadku wystąpienia którejkolwiek z poniższych sytuacji należy natychmiast wyjąć przewód zasilający z gniazdka elektrycznego. Wezwać autoryzowany serwis, aby rozwiązać problem.
- Z urządzenia wydobywają się nieprawidłowe dźwięki lub zapachy.
- Przewód zasilający jest uszkodzony lub postrzępiony.
- Zadziałał przerywacz obwodu, bezpiecznik lub inne zabezpieczenie w tablicy ściennej.

10 Uwagi dotyczące bezpieczeństwa · Ostrzeżenie: Bezpieczeństwo urządzeń elektrycznych

- Do urządzenia przedostała się ciecz.
- Urządzenie zostało narażone na oddziaływanie wody.
- Którakolwiek część urządzenia została uszkodzona.

Bezpieczeństwo lasera

Ostrożnie: Zastosowanie elementów sterowniczych, procedur regulacyjnych lub eksploatacyjnych, innych niż podane w niniejszej instrukcji, może spowodować narażenie użytkownika na działanie niebezpiecznego promieniowania. Odnośnie do bezpieczeństwa laserowego, urządzenie jest zgodne z normami funkcjonowania dla urządzeń laserowych ustalonymi przez agencje rządowe, krajowe i międzynarodowe jako produkt laserowy klasy 1. Urządzenie nie emituje niebezpiecznego promieniowania, ponieważ wiązka światła podczas pracy i serwisowania urządzenia jest całkowicie osłonięta.

Bezpieczeństwo obsługi urządzenia

W celu zapewnienia ciągłego bezpiecznego funkcjonowania urządzenia Sagem Communications, należy zawsze przestrzegać poniższych wskazówek dotyczących bezpieczeństwa.

Należy:

- Zawsze podłączać urządzenie do prawidłowo uziemionego gniazda zasilania (⊕). Jeżeli nie wiadomo, czy gniazdko jest uziemione, należy o to zapytać wykwalifikowanego elektryka.
- Podłączać urządzenie do obwodu zabezpieczonego uziemieniem (⊕). Produkt jest wyposażony we wtyczkę z bolcem uziemiającym. Wtyczka pasuje wyłącznie do gniazda elektrycznego z uziemieniem. Jest to cecha bezpieczeństwa produktu. Nigdy nie używać wtyczki, w której brakuje połączenia uziemiającego, aby podłączać produkt do gniazda elektrycznego.
- Należy zawsze przestrzegać wszystkich ostrzeżeń i instrukcji podanych na urządzeniu lub dostarczonych z urządzeniem.
- Należy zawsze zachować ostrożność przy przesuwaniu lub przenoszeniu urządzenia.
- Należy zawsze umieszczać urządzenie w miejscu o odpowiedniej wentylacji i dostępie dla obsługi serwisowej.
- Należy zawsze używać materiałów eksploatacyjnych przeznaczonych do urządzenia Sagem Communications. Zastosowanie nieodpowiednich materiałów może spowodować niską efektywność działania urządzenia.
- Przed czyszczeniem urządzenia należy zawsze odłączyć urządzenie od zasilania.

Nie wolno wykonywać poniższych czynności:

- Nigdy nie używać wtyczki, w której brakuje połączenia uziemiającego, do podłączania produktu do gniazda elektrycznego.
- Nigdy nie próbować wykonywać procedur serwisowych, których nie opisano w dokumentacji przeznaczonej dla użytkownika.
- Urządzenia nigdy nie wolno zabudowywać, jeżeli nie można mu zapewnić odpowiedniej wentylacji. Należy się skontaktować z autoryzowanym lokalnym przedstawicielem Sagem Communications, aby uzyskać dodatkowe informacje.

- Nie zdejmować pokryw ani osłon przymocowanych wkrętami.
- Nigdy nie umieszczać urządzenia w pobliżu kaloryfera ani żadnego innego źródła wysokiej temperatury.
- Nie należy stawiać urządzenia na miękkich powierzchniach, takich jak obrusy lub dywany, ani zakrywać szczelin wentylacyjnych. Nieprzestrzeganie tego zalecenia może doprowadzić do przegrzania i zapalenia się urządzenia.
- Nigdy nie wpychać żadnych przedmiotów do otworów wentylacyjnych. Pod tymi osłonami nie ma żadnych elementów, które można poddawać serwisowaniu.
- Nigdy nie omijać, ani nie „oszukiwać” żadnych zabezpieczeń elektrycznych ani mechanicznych.
- Nigdy nie używać urządzenia, jeżeli wydobywają się z niego nieprawidłowe dźwięki lub zapachy. Odłączyć przewód zasilający od gniazda elektrycznego i natychmiast skontaktować się z lokalnym przedstawicielem serwisu Sagem Communications lub innym punktem serwisowym.

Serwisowanie

Nie próbować wykonywać procedur serwisowych, których nie opisano w dokumentacji przeznaczonej dla użytkownika, dostarczonej razem z urządzeniem.

- Nie używać środków czyszczących w aerozolu. Używanie niezatwierdzonych środków czyszczących może być przyczyną niskiej efektywności działania urządzenia i może stwarzać zagrożenie.
- Używać materiałów eksploatacyjnych i środków czyszczących wyłącznie zgodnie z dokumentacją dostarczoną klientowi. Wszystkie te materiały należy przechowywać w miejscu niedostępnym dla dzieci.
- Nie zdejmować pokryw ani osłon przymocowanych wkrętami. Pod tymi osłonami nie ma żadnych elementów, które można poddawać serwisowaniu.
- Nie wykonywać żadnych procedur serwisowych bez odpowiedniego przeszkolenia przez autoryzowanego, lokalnego Sagem Communications przedstawiciela handlowego oraz jeśli taka procedura nie została opisana w dokumentacji dostarczonej klientowi.

PL

Ozon - informacje na temat bezpieczeństwa

Ten produkt wytwarza ozon w trakcie normalnej eksploatacji. Wytwarzany ozon jest cięższy od powietrza i zależy od ilości wykonywanych kopii. Przestrzeganie prawidłowych warunków eksploatacji urządzenia podanych w instrukcjach instalacji zapewni zgodność poziomów stężenia z wartościami granicznymi. Aby dowiedzieć się więcej na temat ozonu, można zamówić wydaną przez Sagem Communications publikację pt. *Ozon*, dzwoniąc na numer w USA i Kanadzie. Na innych rynkach należy skontaktować się z Sagem Communications dostawcą.

Materiały eksploatacyjne

- Wszystkie materiały eksploatacyjne należy przechowywać zgodnie z instrukcjami podanymi na opakowaniu lub pojemniku.
- Wszystkie materiały eksploatacyjne należy przechowywać w miejscu niedostępnym dla dzieci.
- Nigdy nie należy wrzucać tonera, ani zasobników/pojemników na toner do otwartego ognia.

Ostrożność podczas pracy z tonerem proszkowym:

W przypadku dostania się pyłu z toneru do płuc, natychmiast wyjść na świeże powietrze. Niezwłocznie uzyskać pomoc lekarską!

Jeżeli toner proszkowy dostał się do oczu, przepłukiwać je dużą ilością wody przez przynajmniej 15 minut. Niezwłocznie uzyskać pomoc lekarską!

W przypadku połknięcia toneru proszkowego należy pić niewielkie ilości wody. Starać się **NIE** wymiotować. Niezwłocznie uzyskać pomoc lekarską!

Nigdy nie otwierać naboju z tonerem. Nowe i używane naboje należy w taki sposób przechowywać, aby nie dostały się do rąk dzieci.

W przypadku zacięcia papieru delikatnie wyciągnąć go z urządzenia. Ostrożnie wyrzucić papier: toner na wydruku może być jeszcze niecałkiem utrwalony, co z kolei może powodować uwalnianie się pyłu tonerowego.

Jeśli wy dostał się pył tonerowy, unikać jego kontaktu ze skórą i oczami. Nie wolno w żadnym razie wdychać pyłu tonerowego. Pył należy usunąć z ubrań lub przedmiotów zimną wodą, ciepła woda utrwaliłaby toner. Nigdy nie usuwać rozsypanego pyłu z toneru za pomocą odkurzacza.

Emisje o częstotliwości radiowej

Ostrzeżenie: W celu umożliwienia pracy tego urządzenia w pobliżu urządzeń przemysłowych, medycznych i naukowych (ISM), może być konieczne ograniczenie zewnętrznego promieniowania z urządzenia ISM lub podjęcie specjalnych środków łagodzących.

Zmiany i modyfikacje wprowadzanie w niniejszym urządzeniu, niezatwierdzone przez Sagem Communications mogą unieważnić prawo użytkownika do używania urządzenia.

Ostrzeżenie: Jest to produkt klasy A. W środowisku domowym, produkt ten może powodować zakłócenia częstotliwości fal radiowych, których usunięcie może być odpowiedzialnością użytkownika.

PL

Informacje prawne

Znak CE: Znak CE widniejący na tym produkcie symbolizuje wydaną przez Sagem Communications deklarację zgodności z następującymi obowiązującymi dyrektywami Unii Europejskiej od podanych dat:

9. marca 1999 r.: Dyrektywa Rady 99/5/WE w sprawie urządzeń radiowych i końcowych urządzeń telekomunikacyjnych oraz wzajemnego uznawania ich zgodności.

12. Grudzień 2006: Dyrektywa Rady 2006/95/WE z późniejszymi zmianami. Zbliżenie ustawodawstw państw członkowskich odnoszących się do sprzętu niskiego napięcia.

15. Grudzień 2004: Dyrektywa Rady 2004/108/WE z późniejszymi zmianami. Zbliżenie ustawodawstw państw członkowskich odnoszących się do sprzętu niskiego napięcia.

Pełna deklaracja zgodności, określająca odpowiednie dyrektywy i wymienione normy jest dostępna u lokalnego autoryzowanego przedstawiciela handlowego Sagem Communications.

Funkcja faksu

Europa

Certyfikacja zgodnie z Dyrektywą 1999/5/WE Urządzenia radiowe i końcowe urządzenia telekomunikacyjne

Produkt Sagem Communications został poddany wewnętrznej ogólnoeuropejskiej atestacji przez Sagem Communications w związku z podłączeniem pojedynczego terminala do analogowej publicznej komutowanej sieci telefonicznej (PSTN) zgodnie z dyrektywą 1999/5/WE. Produkt jest zaprojektowany do współpracy z krajowymi sieciami PSTN i zgodnymi centralami PBX w następujących krajach: Austria, Belgia, Dania, Finlandia, Francja, Niemcy, Grecja, Islandia, Irlandia, Włochy, Luksemburg, Holandia, Norwegia, Portugalia, Hiszpania, Szwecja, Szwajcaria, Wielka Brytania.

W przypadku problemów należy skontaktować się najpierw z lokalnym przedstawicielem Sagem Communications. Niniejszy produkt został przetestowany i jest zgodny z TBR I 21, specyfikacją techniczną dla urządzeń końcowych do użytku w analogowych-komutowanych sieciach telefonicznych w Europejskim Obszarze Gospodarczym. Produkt może być skonfigurowany tak, aby był zgodny z sieciami telefonicznymi w innych krajach.

Uwaga: W tym produkcie można korzystać z sygnalizacji impulsowej lub tonowej (DTMF). Zalecamy ustawienie sygnalizacji DTMF. Sygnalizacja DTMF zapewnia niezawodne i szybkie zestawianie połączenia.

Modyfikacja, podłączanie do zewnętrznego oprogramowania lub zewnętrznej aparatury sterującej niezatwierdzonej przez Sagem Communications unieważnia atestację produktu.

PL

Nielegalne kopie

Powielanie niektórych dokumentów (np. przez skanowanie, drukowanie, kopiowanie) jest w wielu krajach zabronione. Poniższa lista dokumentów nie jest wyczerpująca, ma charakter ogólny i przykładowy. W razie wątpliwości proszę skontaktować się z prawnikiem.

- Pasporty (dokumenty tożsamości)
- Dokumenty wizowe wjazdowe i wyjazdowe (dokumenty imigracyjne)
- Dokumenty dotyczące służby wojskowej
- Banknoty, czeki podróżne, polecenia zapłaty
- Znaczkę pocztowe, znaczkę skarbowe (stemplowane lub nie)

14 Uwagi dotyczące bezpieczeństwa · Funkcja faksu



- Papiery dłużne, rewersy, obligacje
- Dokumenty chronione prawem autorskim

Należy przestrzegać przepisów prawnych obowiązujących w Twoim kraju, dotyczących ważności prawnej transmisji faksowej – szczególnie w połączeniu z ważnością podpisów, dotrzymania ostatecznych terminów dostawy lub stratami spowodowanymi złą jakością transmisji itd.

Proszę przestrzegać przepisów krajowych dotyczących poufności telekomunikacji i ochrony danych.

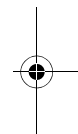
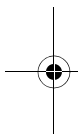

PL

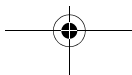

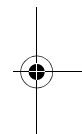
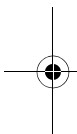
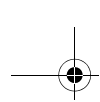

PL

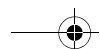

Opis ogólny 2

Przegląd funkcji menu

Urządzenie jest wyposażone w wymienione poniżej funkcje. Istnieją dwa sposoby uruchamiania funkcji.

Nawigacja w menu: Naciśnij **OK** lub jeden z dwóch przycisków ze strzałkami ▲/▼ aby otworzyć menu funkcji. Użyj ▲/▼, aby przechodzić pomiędzy pozycjami menu. Użyj **OK** aby wybrać funkcję. Naciśnij przycisk **C**, aby wrócić do poprzedniego poziomu menu. Naciśnij **Ⓢ** aby zamknąć menu i powrócić do trybu początkowego.

Bezpośrednie wywołanie funkcji: Możesz wywołać funkcję menu bezpośrednio, używając numeru funkcji. Naciśnij **OK** i wprowadź właściwy numer funkcji używając klawiatury numerycznej. Potwierdź za pomocą **OK**. Numer funkcji znajdziesz na poniższej liście.

1 Instalacja

1 1	Wybór kraju.....	strona 57
1 2	Wybór języka.....	strona 57
1 3	Ustawianie godziny i daty.....	strona 58
1 4	Wprowadzanie numeru faksu i nazwy użytkownika.....	strona 58
1 5	Konfigurowanie linii i usług telefonicznych.....	strona 65
1 6	Wprowadzanie różnych ustawień.....	strona 60
1 7	Nastawianie liczby sygnałów.....	strona 62
1 8	Nastawianie głośności dzwonka.....	strona 62
1 9	Ustawianie trybu odbioru faksu.....	strona 62

2 Faks

2 1	Zmniejszanie prędkości transmisji.....	strona 60
2 2	Przywoływanie faksu.....	strona 46
2 3	Wysyłanie faksów przez polling.....	strona 47
2 4	Wysyłanie faksu z opóźnieniem (= funkcja timeru).....	strona 43
2 5	Ustawienia dot. raportu z wysyłania faksu.....	strona 61
2 6	Włączanie/wyłączanie datownika.....	strona 61
2 7	Wyłączanie automatycznego drukowania faksu.....	strona 45
2 8	Ustawienia dot. odbioru faksu.....	strona 61
2 9	Używanie szablonów faksów.....	strona 44

PL



3 SMS

(Ta funkcja nie jest dostępna we wszystkich krajach i sieciach)

3 1	Wysyłanie wiadomości SMS.....	strona 51
3 2	Odczytywanie wiadomości SMS.....	strona 53
3 3	Usuwanie wiadomości SMS.....	strona 54
3 4	Drukowanie wiadomości SMS.....	strona 53
3 5	Ustawienia wysyłania i odbierania SMSów.....	strona 54
3 6	Zmiana numerów używanych do wysyłania i odbierania.....	strona 54

4 Listy i raporty

4 1	Lista dostępnych funkcji.....	strona 64
4 2	Drukowanie dziennika faksów.....	strona 64
4 3	Drukowanie książki telefonicznej.....	strona 64
4 4	Drukowanie ustawień.....	strona 64
4 5	Drukowanie listy zadań.....	strona 48

5 Zadania

5 1	Natychmiastowe wykonanie zadania.....	strona 48
5 2	Zmiana zadania.....	strona 48
5 3	Usuwanie zadania.....	strona 48
5 4	Drukowanie zadania.....	strona 48
5 5	Drukowanie listy zadań.....	strona 48

6 Różne

6 1	Blokowanie urządzenia.....	strona 58
6 2	Zamontowanie nowego naboju z tonerem.....	strona 72

PL

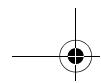

Drukowanie stron pomocy

Drukowanie lista funkcji

Listę funkcji można wydrukować, naciskając: **i**, **[1]** i **OK**.

Drukowanie książki telefonicznej

Książkę telefoniczną można również wydrukować, naciskając: **i**, **[4]** i **OK**.

Drukowanie szablonu faksów

Możesz również drukować szablon faksów, naciskając **i**, **[8]** i **OK**.

Drukowanie dziennika faksów

Dziennik faksu można również wydrukować, naciskając: **i**, **[3]** i **OK**.

Drukowanie listy zadań

Listę zadań można również wydrukować wciskając **i**, **[6]** i **OK**.

Drukuj listę ustawień

Listę ustawień można również wydrukować, naciskając: **i**, **[5]** i **OK**.

PL

Opis urządzenia

- ❶ Pokrywa
- ❷ Podpórka dokumentów
- ❸ Podajnik dokumentów
- ❹ Podajnik dokumentów
- ❺ Panel z wyświetlaczem
- ❻ Wydawanie dokumentów
- ❼ Wydawanie stron drukowanych i faksów (element wysuwany)
- ❽ Taca na papier
- ❾ Gniazdo karty Plug'n'Print
- ❿ Słuchawka telefonu ze spiralnym kablem (Office Fax LF8045)

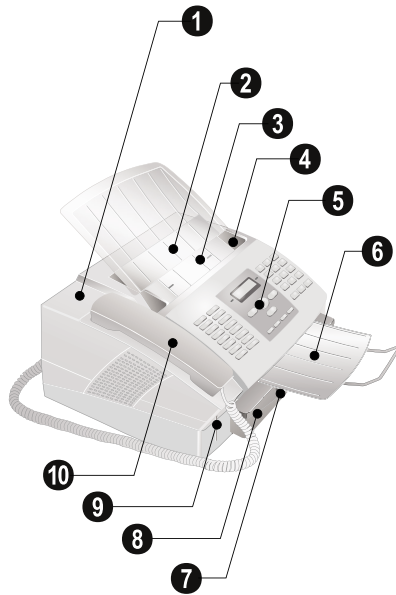

PL

1 Nabój z tonerem



Przyłącza z tyłu

- 1 Gniazdo  — gniazdo do podłączania kabla telefonicznego
- 2 Gniazdo **EXT** — gniazdo do podłączania dodatkowych urządzeń
- 3 Gniazdko **LINE** — Gniazdko połączeniowe kabla telefonicznego
- 4 Gniazdko kabla zasilającego

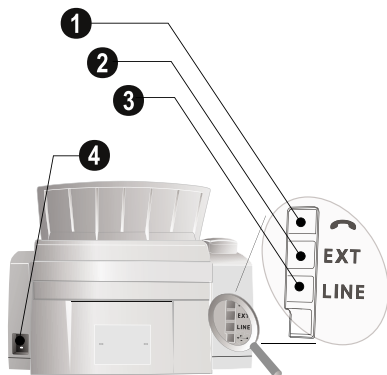

PL

Panel wyświetlacza

Przyciski (**A – Z**) – Rejestr książki telefonicznej: Wywołanie pozycji książki telefonicznej / wprowadzanie znaków Wielkie litery wprowadzamy naciskając i przytrzymując przycisk **A**. Spację wprowadzamy za pomocą **␣**. Kropkę wprowadzamy używając.. Spację wprowadzamy za pomocą **R**.

Znaki specjalne (znaki interpunkcyjne i symbole specjalne) wprowadza się za pomocą **@**... Wybierz pozycje, używając **▲/▼**. Potwierdź za pomocą **OK**.

â... – Wstawić znaki specjalne właściwe dla danego języka (literę specjalne). Wybierz pozycje, używając **▲/▼**. Potwierdź za pomocą **OK**.

A - klawisz Shift: wprowadzanie dużych liter / w połączeniu z innymi klawiszami: wywoływanie dodatkowych funkcji

A-Z – Przywołaj funkcje książki telefonicznej

Czerwona lampka **△** – Jeśli lampka miga lub świeci się, należy przeczytać wskazówki na wyświetlaczu

Zielona lampka **☐/☒** – Miga, jeśli w pamięci faksu znajduje się przesyłka

⊗ – Przerwanie wykonywania funkcji / powrót do trybu wyjściowego / wysunięcie dokumentów

C – Powrót do poprzedniego poziomu menu / usuwanie pojedynczych cyfr

▲/▼ - Wyświetlanie funkcji menu / nawigacja w menu / wybieranie opcji / przesuwanie kursora

OK – Wywoływanie funkcji menu / potwierdzanie wprowadzonych danych

◇ – Rozpocznij przekazywanie faksu, odbiór faksu

COPY – Wcisnąć dwa razy w celu automatycznego sporządzania kopii. Jednokrotne naciśnięcie: dostosowywanie kopii

i – Drukuj listę funkcji, poleceń, ustawień / drukuj dziennik faksów względnie książkę telefoniczną / Sudoku: drukowanie łamigłówek / drukowanie szablonu faksów

☒ – Wywołanie menu SMS (ta funkcja nie jest dostępna we wszystkich krajach i sieciach) / w krajach i sieciach bez funkcji SMS: wywołanie wysyłanie Text2Fax

✉ – Transmisja do wielu odbiorców (= funkcja broadcast): wysyłanie faksów lub wiadomości SMS do wielu odbiorców

☒ – Ustawianie wyższej rozdzielczości dla faksów i kopiowania (**NORM**, **☒** – **DOKL**, **☒** – **B DOKL**, **☒** – **FOTO**)

Przyciski numeryczne (**0**—**9**) – wprowadzanie cyfr

☐ **☒** – Lista ostatnich dziesięciu wybranych numerów (= lista ponownego wybierania)

A i **☐** **☒** – Lista dziesięciu ostatnich osób telefonujących (= lista osób telefonujących)

☒ – (Office Fax LF8040): Odsłuchiwanie dźwięków podczas nawiązywania połączenia / (Office Fax LF8045): Wybieranie z odłożoną słuchawką

R – Wprowadź funkcję krótkiego przerwania na linii (Hook Flash) jako menu biurowe w danej centrali PABX, lub aby wywoływać specjalne funkcje w publicznej centrali telefonicznej (PSTN)

A i **R** – Wstawianie pauzy podczas wybierania

PL

Symbole na wyświetlaczu LCD

 – Nastawiona rozdzielczość **B DOKL**

 – Nastawiona rozdzielczość **FOTO**

 – Nastawiona rozdzielczość **DOKL**

 – Połączenia odebrane pod nieobecność użytkownika (ta funkcja nie jest dostępna we wszystkich krajach i sieciach)

 – Odebrane wiadomości SMS (ta funkcja nie jest dostępna we wszystkich krajach i sieciach)

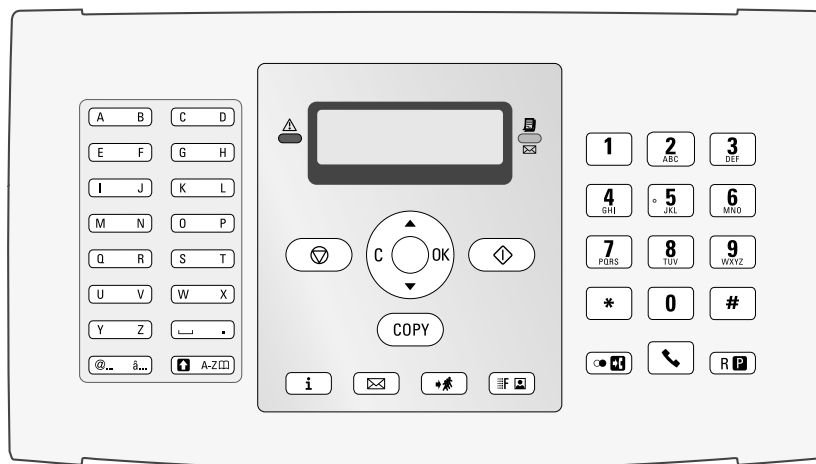

PL

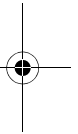
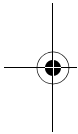
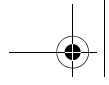

PL

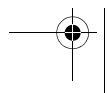
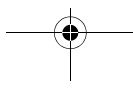

Przygotowanie do pracy ³

Zawartość opakowania

- ❶ Urządzenie
- ❷ Słuchawka telefoniczna (Office Fax LF8045)
- ❸ Kabel spiralny do słuchawki telefonicznej (Office Fax LF8045)
- ❹ Podpórka dokumentów
- ❺ Taca na papier
- ❻ Pojemnik wydawania dokumentów
- ❼ Kabel zasilający z wtyczką (właściwą dla danego kraju)
- ❽ Kabel telefoniczny z wtyczką (właściwą dla danego kraju)
- ❾ Nabój startowy

Instrukcja obsługi z instrukcją instalacji (nie przedstawioną na ilustracji)



PL

Wskazówka



Niekompletna zawartość opakowania

Jeśli brakuje jednego z elementów lub jest on uszkodzony, proszę skontaktować się ze sprzedawcą lub z naszym działem obsługi klienta.

Mocowanie podpórki dokumentów

Wsadzić podpórkę dokumentów w dwa otwory pokrywy. Musi zaskoczyć zatrzask.



Ładowanie papieru

Odbieranie dokumentów i wykonywanie kopii wymaga włożenia papieru do urządzenia. Należy używać wyłącznie odpowiedniego rodzaju papieru, w standardowym formacie **A4 · 210 × 297 milimetrów** · najlepiej o gramaturze 80 g/m²). Należy postępować zgodnie ze specyfikacjami umieszczonymi w rozdziale, który zawiera dane techniczne.

Wskazówka



Ładowanie papieru

Rozdziel arkusze papieru, układając je w wachlarz, a następnie wyrównaj je, stukając lekko brzegiem arkuszy w płaską powierzchnię. W ten sposób można zapobiec jednoczesnemu pobieraniu kilku arkuszy papieru.

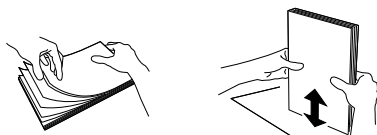

1. Zdjąć pokrywę kasety na papier.

UWAGA!



Przygotowanie do pracy!

- Przed załadowaniem papieru i podłączeniem podajnika papieru do urządzenia, proszę usunąć karton zabezpieczający podajnik.
2. Włożyć tylko tyle papieru, ile mieści się poniżej wystającego ogranicznika na górnej krawędzi kasety (patrz rysunki na pokrywie kasety). Można załadować do **250** arkuszy.

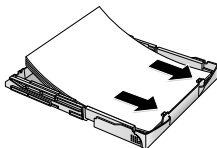

Wskazówka



Ładowanie papieru wstępnie zadrukowanego

Jeśli ma być drukowane na papierze z nadrukiem (na przykład na formularzu względnie papierze listowym), włożyć papier stroną, na której ma być drukowane, zwróconą ku dołowi, z nagłówkiem skierowanym do tyłu kasety.

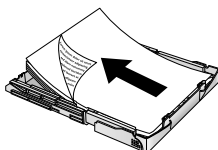

UWAGA!



Formularze z drukarki laserowej!

Formularze wydrukowane na drukarce laserowej nie nadają się do dalszego zadrukowywania.

3. Docisnąć papier do dołu, aż zatrzaśnie się dźwignia (A) z tyłu kasety.

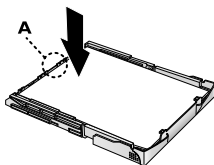

4. Nałożyć pokrywę na kasetę. Wsunąć kasetę z papierem do urządzenia do oporu.

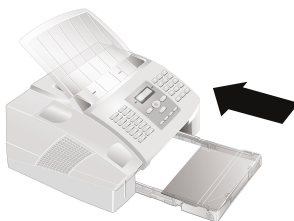

PL

UWAGA!



Nie wyciągać kasety na papier podczas drukowania!

Nie wyciągać kasety na papier podczas drukowania. Może to prowadzić do zatoru papieru.

Wysuwanie pojemnika na wydawanie stron drukowanych i faksów

Wysunąć pojemnik na wydawany stron drukowanych i faksów z pokrywy kasety na papier.



Mocowanie tacki odbiorczej na dokumenty

Wsadzić tackę odbiorczą na dokumenty w dwa otwory poniżej panelu operacyjnego.



PL

Podłączanie słuchawki telefonu

(Office Fax LF8045)

Włóż jedną końcówkę kabla spiralnego do gniazdka w słuchawce telefonicznej. Włóż drugą końcówkę do gniazdka oznaczonego symbolem ☞.



Instalacja naboju startowego

Zanim można będzie odbierać, kopiować i drukować dokumenty, należy zainstalować w urządzeniu nabój z tonerem. Z tego względu z urządzeniem dostarczono nabój startowy. Pamięć poziomu tonera nastawiona jest dla naboju startowego fabrycznie. Nabój startowy nie musi być instalowany przy użyciu karty „Plug’n’Print”. W przypadku każdego następnego zamontowanego w urządzeniu naboju z tonerem pamięć poziomu tonera musi być aktualizowana przy użyciu załączonej karty „Plug’n’Print”.

1. Otworzyć pokrywę, chwytając za **obie** prowadnice dokumentów i odchylając pokrywę do tyłu.

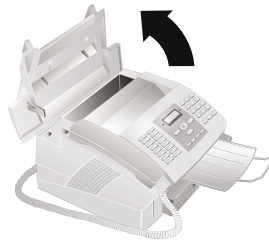

ZAGROŻENIE!



Pył wydostający się z toneru!

Nigdy nie otwierać naboju z tonerem. Jeśli wydostał się pył tonerowy, unikać jego kontaktu ze skórą i oczami. Nie wolno w żadnym razie wdychać pyłu tonerowego. Pył należy usunąć z ubrań lub przedmiotów zimną wodą, ciepła woda utrwaliłaby toner. Nigdy nie usuwać rozsypanego pyłu z toneru za pomocą odkurzacza.

2. Wyjąć nowy nabój z tonerem z opakowania.
3. Usunąć czarną folię ochronną i pozostałe opakowanie, **jednak nie usuwać jeszcze paska ochronnego w kasecie.**
4. Kilka razy pomachać nabojem w tę i z powrotem, aby równomiernie rozłożyć toner, co poprawia jakość druku.
5. **Dopiero wtedy** należy całkowicie wyciągnąć pasek ochronny po lewej stronie kasety.

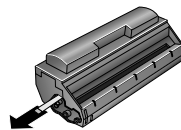

ZAGROŻENIE!



Pył wydostający się z toneru!

Po ściągnięciu paska ochronnego nie potrząsać nabojem. W przeciwnym razie może wydostać się pył tonerowy.

PL

6. Włożyć nabój z tonerem do urządzenia. Musi zaskoczyć zatrzask.



7. Zamknąć pokrywę. Pamiętać, aby pokrywa zatrzasknęła się z obu stron.

Podłączanie kabla telefonicznego

Wskazówka



Analogowe urządzenie telefaksowe

To urządzenie jest faksem analogowym (Grupa 3). To nie jest urządzenie ISDN (Grupa 4), więc bezpośrednia współpraca z łączem ISDN nie jest możliwa. Wymaga adaptera analogowego lub modułu do podłączania terminali analogowych.

Podłącz kabel telefoniczny do urządzenia, wkładając go do gniazda oznaczonego **LINE** (Złącze RJ-11). Włóż wtyczkę kabla telefonicznego do gniazdka linii telefonicznej.

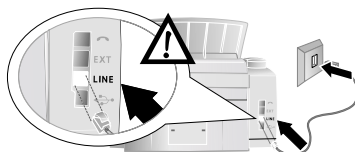

PL

Wskazówka



Połączenie z prywatną automatyczną centralą telefoniczną

Jeśli podłączasz urządzenie jako telefon wewnętrzny do systemu telefonicznego, to musisz ustawić je w trybie pracy jako telefon wewnętrzny (zobacz również Rozdział *Podłączanie telefonów i dodatkowe urządzenia*, strona 65).

Podłączanie kabla zasilania sieciowego

UWAGA!



Napięcie sieci zasilającej w miejscu instalacji!

Sprawdź czy zasilanie dostępne w miejscu instalacji jest zgodne z wymaganymi parametrami zasilania urządzenia (podanymi na tabliczce znamionowej).

Włóż kabel zasilający do gniazda znajdującego się z tyłu urządzenia. Podłączyć przewód zasilający do gniazdka sieciowego.



Przygotowanie do pracy

Po podłączeniu urządzenia do sieci zasilającej rozpocznie się proces przygotowania do pracy.

Wybór kraju

UWAGA!



Prawidłowe ustawienie kraju!

Należy ustawić kraj, w którym urządzenie jest używane. W przeciwnym razie urządzenie nie będzie dostosowane do sieci telefonicznej. Jeśli dany kraj nie znajduje się na liście, musisz wybrać inne ustawienie i używać kabla telefonicznego właściwego dla danego kraju. Skontaktuj się ze sprzedawcą.

1. Naciśnij **OK**.
2. Użyj **▲/▼**, aby wybrać kraj, w którym urządzenie jest używane.
3. Potwierdź dwukrotnie za pomocą **OK**.

PL

Wprowadzanie numeru

Twoje nazwisko i numer będą dodawane razem z datą, godziną i numerem strony w górnej części (= nagłówku) każdego faksu.

1. Wprowadź swój numer.

Wskazówka



Wprowadzanie znaków specjalnych i symboli.

Symbol i znaki specjalne wprowadza się za pomocą @... Wybierz za pomocą **▲/▼**. Potwierdź za pomocą **OK**.

Kursor przesuwany za pomocą **▲/▼**. Do usuwania pojedynczych znaków służy przycisk **C**.

2. Potwierdź za pomocą **OK**.

Wprowadzanie nazwy

1. Wprowadź nazwę za pomocą przycisków (A – Z).

Wskazówka



Wprowadzić tekst

Wielkie litery wprowadzamy naciskając i przytrzymując przycisk **f**. Spację można wprowadzić za pomocą **␣**.

Symbole i znaki specjalne wprowadza się za pomocą **@...**. Naciśnij **â...**, aby wstawić znaki specjalne właściwe dla danego języka. Wybierz za pomocą **▲/▼**. Potwierdź za pomocą **OK**.

Kursor przesuwa się za pomocą **▲/▼**. Do usuwania pojedynczych znaków służy przycisk **C**.

2. Potwierdź za pomocą **OK**.

Ustawianie godziny i daty

1. Wprowadź datę (dwie cyfry w każdym polu), przykładowo **3** **1** **0** **5** **2** **5** aby ustawić 31 maja 2025 r.
2. Podaj godzinę, np. **1** **4** **0** **0** dla godziny 14.00.
3. Potwierdź za pomocą **OK**.

PL

Funkcje telefoniczne 4

(Office Fax LF8045)

Informacje o podłączaniu dodatkowych telefonów i dostępnych funkcjach znajdziesz w rozdziale Podłączanie telefonów i dodatkowe urządzenia, Strona 65.

Nawiązywanie połączenia za pomocą urządzenia

Wybierz żądany numer. Możesz to zrobić kilkoma sposobami: Następnie podnieś słuchawkę.

Wskazówka



Bezpośrednie wybieranie

Możesz też najpierw podnieść słuchawkę, a potem wybrać numer. Wybieranie rozpocznie się natychmiast.

Ręczne wybieranie numerów: Wybierz żądany numer telefonu za pomocą klawiatury numerycznej.

Rejestr książki telefonicznej: za pomocą przycisków (A – Z) można uzyskać dostęp do pozycji zapisanych w książce telefonicznej. Wprowadź początkowe litery lub nazwę żądanej pozycji. Urządzenie pokaże wpisy z książki telefonicznej, zaczynające się od tych liter. Wybierz pozycję za pomocą ▲/▼.

Wskazówka



Korzystanie z książki telefonicznej

Możesz również dzwonić pod numery pozycji książki telefonicznej, naciskając A-Z [] i wybierając za pomocą ▲/▼ SZUKANIE.

Funkcja szukanie działa również podczas telefonowania.

Jeśli przywołuje się numery wpisane do książki telefonicznej, można je edytować po ich przywołaniu. Można np. dodawać względnie usuwać numery kierunkowe lub prefiksy.

Lista ponownego wybierania: Naciśnij [] []. Użyj ▲/▼, aby wybrać pozycję z listy uprzednio wybranych numerów.

Lista dzwoniących Naciśnij [] i []. Użyj ▲/▼ aby wybrać pozycję z listy telefonujących.

Wskazówka



Identyfikacja abonenta wywołującego (CLIP)

Aby ta funkcja działała, linia telefoniczna musi mieć włączoną usługę identyfikacji abonenta wywołującego (CLIP - dostępność tej usługi jest zależna od kraju i sieci). Numer i nazwa abonenta nie będą wyświetlane, jeśli abonent ma numer zastrzeżony.

PL

Dostęp do linii zewnętrznej

Centrale abonenckie (PABX) występują w wielu biurach i w niektórych domach. Użytkownik podłączony do centrali PABX musi wybrać kod dostępu linii zewnętrznej w celu nawiązania połączenia z publiczną siecią telefoniczną (PSTN).

Wprowadź kod dostępu do linii zewnętrznej, który służy do połączenia z publiczną siecią telefoniczną, zanim wybierzesz żądany numer lub skorzystasz z zachowanego wcześniej wpisu. Domyślny kod dostępu to **0**.

Wskazówka



Nieprawidłowy kod dostępu do linii zewnętrznej

W rzadkich przypadkach kod dostępu do linii zewnętrznej może być inną cyfrą, lub liczbą dwucyfrową. W starszych systemach telefonicznych kodem dostępu do linii zewnętrznej może być R (= Flash). Naciśnij **R**, aby wprowadzić taki kod dostępu do linii zewnętrznej. Jeśli nawiązanie połączenia z publiczną siecią telefoniczną nie jest możliwe, skontaktuj się z dostawcą swojego systemu telefonicznego.

Wskazówka



Połączenie z prywatną automatyczną centralą telefoniczną

Jeśli urządzenie jest stale przypisane do numeru wewnętrznego, możesz zapisać numer dostępu do linii zewnętrznej za pomocą funkcji 15 (patrz strona 65).

Wybieranie numeru złożonego

Możliwe jest łączenie i edycja wprowadzanych ręcznie numerów i zapisanych pozycji, przed rozpoczęciem wybierania. Przykładowo, jeśli zapisałeś numer operatora tanich połączeń telefonicznych (wybieranych indywidualnie) jako pozycję książki telefonicznej możesz wybrać tę pozycję a następnie wprowadzić ręcznie dalszą część żądanego numeru telefonu, lub wybrać inną zapisaną pozycję.

PL

Wstawianie pauzy podczas wybierania

Wstawienie pauzy do wybieranego numeru telefonu może być konieczne na przykład w celu uzyskania dostępu do linii zewnętrznej, numeru wewnętrznego lub podadresu, albo jako elementu numeru międzystrefowego. Naciśnij **0** oraz **R**. Druga część numeru wybierana jest po krótkiej przerwie.

Wybieranie numerów z odłożoną słuchawką

Naciśnij **0**, aby wybrać numer bez podnoszenia słuchawki. Sygnał wybierania numeru słychać z głośnika; procedura wybierania rozpoczyna się w trybie natychmiastowym.

Książka Telefoniczna

Wskazówka



Drukowanie książki telefonicznej

Naciśnij **i**, **4** i **OK**, aby wydrukować listę pozycji książki telefonicznej oraz grup.

Funkcje książki telefonicznej można wywoływać za pomocą **A-Z**: Można wprowadzać nowe wpisy, przeszukiwać istniejące wpisy, zakładać i edytować grupy. Książka telefoniczna urządzenia umożliwia zapisanie maksymalnie 200 pozycji.

Wskazówka



Nawigacja w Edytorze

Kursor przesuwa się za pomocą **▲/▼**. Do usuwania pojedynczych znaków służy przycisk **C**. Naciśnij **⊙** aby zamknąć menu i powrócić do trybu początkowego.

Zapisywanie pozycji

1. Naciśnij **A-Z**.
2. Używając **▲/▼** wybierz **DODAJ NAZWĘ**.
3. Potwierdź za pomocą **OK**.
4. Wprowadź nazwę za pomocą przycisków (**A – Z**).

Wskazówka



Wprowadzić tekst

Wielkie litery wprowadzamy naciskając i przytrzymując przycisk **Ⓛ**. Spację można wprowadzić za pomocą **␣**.

Symbol i znaki specjalne wprowadza się za pomocą **@...**. Naciśnij **â...**, aby wstawić znaki specjalne właściwe dla danego języka. Wybierz za pomocą **▲/▼**. Potwierdź za pomocą **OK**.

5. Potwierdź za pomocą **OK**.
6. Wprowadzić numer faksu przy użyciu klawiatury cyfrowej.
7. Potwierdź za pomocą **OK**.
8. Wybrać prędkość przekazywania faksu do tego abonenta. Zwykle można wybrać prędkość maksymalną. Ustaw niższą prędkość transmisji, jeśli wysyłasz fakсы do sieci o słabej jakości linii.
9. Potwierdź za pomocą **OK**. Pozycja została zapisana.

PL

Edycja pozycji

1. Naciśnij **A-Z**.
2. Używając **▲/▼** wybierz **MODYFIKUJ**.
3. Potwierdź za pomocą **OK**.
4. Wprowadzić początkowe litery lub wybrać wpis, jaki ma być zmieniony, za pomocą **▲/▼**.
5. Potwierdź za pomocą **OK**.



6. Zmienić zapisaną nazwę, numer lub prędkość transmisji.
7. Potwierdzić zmiany wciskając **OK**.

Usuwanie pozycji

1. Naciśnij **A-Z**.
2. Używając **▲/▼** wybierz **ANULUJ**.
3. Potwierdź za pomocą **OK**.
4. Wprowadzić początkowe litery lub wybrać wpis, jaki ma być zmieniony, za pomocą **▲/▼**.
5. Potwierdź za pomocą **OK**.
6. Potwierdź usunięcie za pomocą **OK**.

Grupy

Możesz połączyć kilka pozycji książki telefonicznej w grupę. Wiadomość zostaje wysłana po kolei do wszystkich członków tej grupy. W pamięci urządzenia można zapisać 10 grup z maksymalnie 199 pozycjami.

Tworzenie grup

1. Naciśnij **A-Z**.
2. Używając **▲/▼** wybierz **DODAJ LISTE**.
3. Potwierdź za pomocą **OK**.
4. Wprowadzić nazwę grupy.
5. Potwierdź za pomocą **OK**.
6. Wcisnąć **A-Z** i dodać wpisy z książki telefonicznej. Wprowadź początkowe litery lub wybierz za pomocą **▲/▼**.
7. Potwierdź za pomocą **OK**.
8. Wcisnąć **A-Z** i dodać dalszych abonentów do grupy.
9. Naciśnij **OK** aby zakończyć wprowadzanie danych.
10. Wprowadzić numer grupy od **1** do **9**.
11. Potwierdź za pomocą **OK**. Grupa zostaje zapamiętana.

PL

Edytowanie grupy

1. Naciśnij **A-Z**.
2. Używając **▲/▼** wybierz **MODYFIKUJ**.
3. Potwierdź za pomocą **OK**.
4. Użyj **▲/▼**, aby wybrać grupę, którą chcesz edytować.
5. Potwierdź za pomocą **OK**.
6. Wprowadzić ewentualnie nową nazwę grupy.
7. Potwierdź za pomocą **OK**.

8. Wpisy można usuwać lub dodawać. Do usuwania pojedynczych odbiorców służy przycisk **C**. Wciśnij **A-Z** , aby dodać odbiorcę z książki telefonicznej.
9. Potwierdź za pomocą **OK**.
10. Wprowadzić ewentualnie nowy numer grupy.
11. Potwierdź za pomocą **OK**.

Usuwanie grupy

1. Naciśnij **A-Z** .
2. Używając **▲/▼** wybierz **FNULUJ**.
3. Potwierdź za pomocą **OK**.
4. Użyj **▲/▼**, aby wybrać grupę, którą chcesz usunąć.
5. Potwierdź za pomocą **OK**.
6. Potwierdź usunięcie za pomocą **OK**.

Identyfikacja abonenta wywołującego (CLIP)

(Ta funkcja nie jest dostępna we wszystkich krajach i sieciach)

Numer linii, z której przychodzi połączenie jest prezentowany na wyświetlaczu. Działanie tej funkcji wymaga, aby linia telefoniczna miała włączoną usługę identyfikacji abonenta wywołującego (CLIP – Calling Line Identification Presentation). W tej sprawie należy skontaktować się z operatorem telefonicznym. Identyfikacja abonenta wywołującego może być usługą płatną.

Wskazówka





Wybór właściwego kraju

Jeśli identyfikacja abonenta wywołującego nie działa, pomimo aktywacji tej usługi dla używanej linii telefonicznej, sprawdź, czy ustawieś właściwy kraj (zobacz rozdział *Ustawienia*, strona 57)

PL

Połączenia nieodebrane

Jeśli dzwonił ktoś pod nieobecność użytkownika, wówczas pojawia się symbol . Na wyświetlaczu pojawia się numer dzwoniącego. Urządzenie zapamiętuje numery dziesięciu ostatnich 10 połączeń.

1. Naciśnij **f** oraz **C** .
2. Użyj **▲/▼** aby wybrać pozycję z listy telefonujących. Nowe wpisy oznaczone są gwiazdką *
3. Aby oddzwonić, podnieś słuchawkę.

Wskazówka



Funkcja CLIP przy dodatkowych telefonach

Jeśli przy użyciu funkcji 17 nastawiono liczbę sygnałów na , wówczas numery dzwoniących nie są wyświetlane na podłączonych dodatkowo telefonach.

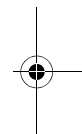
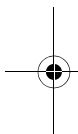
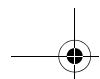

PL

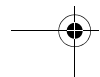
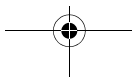

Faks

5

Wskazówka



Drukowanie dziennika faksów

Naciśnij **i**, **[3]** i **OK**, aby wydrukować dziennik ostatnich 30 transmisji.

UWAGA!



Nieodpowiednie dokumenty!

Nie wkładać do urządzenia żadnych dokumentów, które ...

... są wilgotne, zostały poprawione za pomocą korektora w płynie, są zabrudzone lub mają powlekaną powierzchnię.

... zapisane są miękkim ołówkiem, farbą, kredą lub węglem.

... pochodzą z gazet lub czasopism (farba drukarska).

... połączone są spinaczami, zszywkami, taśmą klejącą lub klejem.

... mają naklejone notatki.

... są pogniecione, pomarszczone lub rozdarte.

Wskazówka



Kolor tekstu dokumentów

Faksowane oryginały powinny być pokryte możliwie ciemnym pismem (czarnym lub ciemnoniebieskim). Kolory żółty, pomarańczowy względnie zielony nie nadają się do faksowania.

PL

Wysyłanie faksu

Użyj dokumentu o rozmiarze **A4 · 210 × 297 mms** o gramaturze 60–90 g/m². Nie faksować oryginałów, które są mniejsze niż **A4**. Jednorazowo możesz włożyć do **20** dokumentów.

Wskazówka



Ustawianie kontrastu

Kontrast automatycznie dostosowywany jest do oryginału. W celu samodzielnego nastawienia kontrastu dla przesyłanego faksu należy skorzystać z funkcji 24 *Wysyłanie faksu z opóźnieniem* (Strona 43).

1. Włóż dokumenty do podajnika dokumentów stroną zadrukowaną do dołu. Dokument położony na dole zostanie pobrany jako pierwszy. Jednocześnie można włożyć **20 dokumentów (80 g/m²)**.

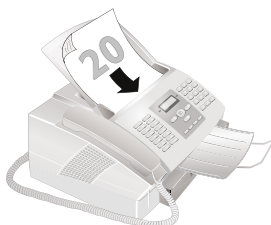

2. Przesunąć prowadnicę dokumentów do wewnątrz, tak aby ściśle przylegała do kartek.







Wskazówka



Anulowanie transmisji

Naciśnij  aby wysunąć dokumenty, bez wysyłania.

3. Następnie skonfiguruj żądaną rozdzielczość. Możesz wybrać między **NORM** (dla dokumentów bez szczególnych cech), /**DOKL** (dla tekstów z małą czcionką i rysunkami), /**B DOKL** (dla dokumentów o dużej liczbie szczegółów) i /**FOTO** (dla fotografii). Naciśnij  . Na wyświetlaczu pojawia się symbol wybranej rozdzielczości.

Wskazówka



Domyślne ustawienia rozdzielczości

Przy użyciu funkcji 16 można dokonać wstępnego ustawienia rozdzielczości (zobacz rozdział *Nastaw rozdzielczość*, Strona 60)

4. Wybierz żądany numer. Możesz to zrobić kilkoma sposobami:
5. Naciśnij .

Wskazówka



Automatyczne ponowne wybieranie

Jeśli numer abonenta jest zajęty, urządzenie wybierze numer ponownie, po upływie pewnego czasu. Naciśnij , aby anulować proces transmisji. Po zakończeniu transmisji i zależnie od ustawień urządzenie drukuje raport z transmisji.

Ręczne wybieranie numerów: Wybierz żądany numer telefonu za pomocą klawiatury numerycznej.

Rejestr książki telefonicznej: za pomocą przycisków (A – Z) można uzyskać dostęp do pozycji zapisanych w książce telefonicznej. Wprowadź początkowe litery lub nazwę żądanej pozycji. Urządzenie pokaże wpisy z książki telefonicznej, zaczynające się od tych liter. Wybierz pozycję za pomocą ▲/▼.

Wskazówka



Korzystanie z książki telefonicznej

Możesz również dzwonić pod numery pozycji książki telefonicznej, naciskając A-Z □ i wybierając za pomocą ▲/▼ SZUKANIE.

Funkcja szukanie działa również podczas telefonowania.

Jeśli przywołuje się numery wpisane do książki telefonicznej, można je edytować po ich przywołaniu. Można np. dodawać względnie usuwać numery kierunkowe lub prefiksy.

Lista ponownego wybierania: Naciśnij . Użyj ▲/▼, aby wybrać pozycję z listy uprzednio wybranych numerów.

Lista dzwoniących Naciśnij i . Użyj ▲/▼ aby wybrać pozycję z listy telefonujących.

Wskazówka



Identyfikacja abonenta wywołującego (CLIP)

Aby ta funkcja działała, linia telefoniczna musi mieć włączoną usługę identyfikacji abonenta wywołującego (CLIP - dostępność tej usługi jest zależna od kraju i sieci). Numer i nazwa abonenta nie będą wyświetlane, jeśli abonent ma numer zastrzeżony.

Ręczne wysyłanie faksu

1. Włóż dokument.
2. Wprowadź żądany numer za pomocą klawiatury numerycznej lub wybierz zapisaną pozycję.
3. Naciśnij .
4. Naciśnij .

PL

Bezpośrednie wybieranie wewnętrzne lub wybieranie podadresu

Możesz wysłać faks na bezpośredni numer wewnętrzny lub podadres, albo wykonać połączenie z bezpośredniego numeru wewnętrznego lub podadresu - na przykład, aby użyć określonej usługi dostawcy bazy danych dla faksów. W tym celu dołącz numer wewnętrzny wybierany bezpośrednio lub podadres wraz z krótką przerwą wybierania do numeru faksu.

1. Wprowadź żądany numer za pomocą klawiatury numerycznej lub wybierz zapisaną pozycję.
2. Naciśnij **F** oraz **R**.
3. Wprowadź właściwy wewnętrzny bezpośrednio wybierany numer lub podadres.
4. Naciśnij **◊**. Numer wewnętrzny wybierany bezpośrednio lub podadres są wybierane po krótkiej pauzie.

Odsłuchiwanie dźwięków podczas nawiązywania połączenia

Możesz odsłuchiwać dźwięki podczas nawiązywania jest połączenia, na przykład gdy transmisja faksu stale nie dochodzi do skutku.

Wprowadź żądany numer za pomocą klawiatury numerycznej lub wybierz zapisaną pozycję. Naciśnij **◊**.

Wskazówka



Praca w trybie głośnomówiącym nie jest możliwa

Tryb głośnomówiący nie jest możliwy w przypadku tej funkcji. Nie możesz odpowiedzieć, jeśli abonent odbierze.

Transmisja do wielu odbiorców (= funkcja broadcast)

Możliwe jest wysłanie tego samego faksu po kolei do wielu odbiorców.

Indywidualne wprowadzanie odbiorców

1. Włóż dokument.
2. Wprowadź żądany numer za pomocą klawiatury numerycznej lub wybierz zapisaną pozycję.
3. Naciśnij **+***.
4. Wprowadź kolejne numery telefonu. Pomiedzy poszczególnymi odbiorcami naciśnij **+***. Możesz wprowadzić do 10 odbiorców.
5. Naciśnij **◊**. Urządzenie nada faks po kolei do wszystkich odbiorców.

Wskazówka



Anulowanie procesu

Proces można w każdej chwili przerwać wciskając **Ⓢ**.

PL

Wysyłanie faksu do grupy

1. Włóż dokument.
2. Wprowadź początkowe litery lub wybierz grupę za pomocą ▲/▼.

Wskazówka



Funkcja dostępu

Możesz również dzwonić do grup, naciskając A-Z [] i wybierając za pomocą ▲/▼ SZUKANIE.

3. Można dodać kolejne grupy lub poszczególne numery. Naciśnij *.*.
4. Wprowadź kolejne numery telefonu. Pomiędzy poszczególnymi odbiorcami naciśnij *.*. Możesz wprowadzić do 10 odbiorców.
5. Naciśnij ◊. Urządzenie nada faks po kolei do wszystkich odbiorców.

Wskazówka



Anulowanie procesu

Proces można w każdej chwili przerwać wciskając ⓧ.

Wskazówka



Transmisja do wielu odbiorców

Jeśli urządzenie nie może połączyć się z danym odbiorcą, będzie rozsyłać wiadomości faksowe do pozostałych odbiorców. Numery, z którymi nie uda się uzyskać połączenia zostaną wybrane ponownie po zadzwonieniu do wszystkich innych odbiorców.

Wysyłanie faksu z opóźnieniem (= funkcja timera)

Jeśli chcesz skorzystać z niższych taryf telefonicznych lub jeśli kontakt z odbiorcą jest możliwy tylko w określonych godzinach, możesz wysłać faks z opóźnieniem, w ciągu 24 godzin.

1. Włóż dokument.
2. Naciśnij OK, [2] [4] oraz OK.
3. Wprowadź żądany numer za pomocą klawiatury numerycznej lub wybierz zapisaną pozycję.

Wskazówka



Transmisja do wielu odbiorców (= funkcja broadcast)

Możesz wprowadzić dodatkowych odbiorców. Pomiędzy poszczególnymi odbiorcami naciśnij *.*.

4. Potwierdź za pomocą OK.

PL

5. Wprowadź godzinę, o której dokument ma być wysłany, np. **1 4 0 0** godzina 2 po południu.
6. Potwierdź za pomocą **OK**.
7. Używając **▲/▼**, wybierz żądany kontrast.
8. Potwierdź za pomocą **OK**. Po krótkiej fazie rozgrzewania urządzenie wczytuje dokument do pamięci i wysyła faks o podanej godzinie.

Wskazówka



Usuwanie zadania

W celu przerwania gotowości do wysyłki usunąć dokument z listy zadań (zobacz również rozdział *Zadania*, Strona 47).

Używanie szablonów faksów

Wskazówka



Drukowanie szablonu faksów

Możesz również drukować szablon faksów, naciskając **i**, **8** i **OK**.

Użytkownik może skorzystać z pięciu szablonów faksów, zapisanych w pamięci urządzenia. Za pomocą tych szablonów można szybko utworzyć krótką wiadomość faksową lub zaproszenie.

1. Naciśnij **OK**, **2 9** oraz **OK**.
2. Używając **▲/▼** wybierz szablon, który chcesz wydrukować.
3. Potwierdź za pomocą **OK**. Urządzenie wydrukuje ten szablon.
4. Wypełnij szablon, a następnie prześlij go faksem dożądanego odbiorcy.



Odbieranie faksów

Wskazówka



Ustawianie trybu odbioru faksu

Wbudowany w urządzenie przełącznik faksowy odróżnia transmisje faksowe od połączeń telefonicznych. Możesz to zrobić kilkoma sposobami (patrz rozdział *Ustawianie trybu odbioru faksów*, strona 62).

Jeśli nie zmienisz ustawień fabrycznych, otrzymywane faksy będą natychmiast drukowane. Jeśli w urządzeniu nie ma papieru lub tonera, urządzenie zapisze w pamięci przychodzące faksy. Zielona lampka /  na panelu operacyjnym pulsuje, gdy w pamięci zapisany jest faks. Po włożeniu papieru względnie nowego naboju z tonerem zapamiętane wiadomości faksowe zostaną wydrukowane.

Pamięć faksu może pomieścić do 400 stron. Należy postępować zgodnie ze specyfikacjami umieszczonymi w rozdziale, który zawiera dane techniczne.

UWAGA!



Pełna pamięć wiadomości!

Jeśli pamięć wiadomości jest pełna, odbieranie kolejnych wiadomości nie jest możliwe.

Ręczny odbiór faksu

W trybie odbioru faksów wybierz ręczny odbiór faksów (Zobacz rozdział Ustawianie trybu odbioru faksu, strona 62). Urządzenie nie będzie automatycznie odbierać faksów. To ustawienie jest pomocne, gdy chcesz odbierać fakсы za pomocą modemu komputerowego. Możesz uruchomić odbiór faksu ręcznie, naciskając .

Datownik

Urządzenie drukuje na każdym odebranych fakse datę odbioru oraz dokładną godzinę. W ten sposób można udokumentować, kiedy faks został odebrany. Pamięć buforowa urządzenia zapewnia, że również w przypadku zaniku prądu podawana jest prawidłowa data i godzina.

Jeśli aktywowana jest funkcja datownika, przychodzące fakсы wczytywane są do pamięci. Gdy tylko zostanie odebrana ostatnia strona, zapisany zostanie dokładny czas odbioru i wszystkie strony zostaną wydrukowane. Tę funkcję można wyłączyć (zob. też rozdział *Włączanie/wyłączanie datownika*, strona 61).

Wyłączanie automatycznego drukowania faksu

Odbiór faksów można zabezpieczyć kodem. Przychodzące fakсы nie są drukowane, tylko zapisywane w pamięci faksu. Fakсы można wydrukować jedynie po wprowadzeniu kodu pin.





Wprowadzanie kodu pin

Wskazówka



Wprowadzanie kodu pin

Jeśli już jest zapisany jakiś kod, urządzenie pyta najpierw o stary kod, zanim można wprowadzić nowy kod.

1. Naciśnij **OK**,   oraz **OK**.
2. Używając / wybierz **KOD ZGŁOSZ.**
3. Potwierdź za pomocą **OK**.
4. Wprowadzić czterocyfrowy kod pin.

PL

UWAGA!



Ustawienia zostaną usunięte!

Zapisz kod PIN i przechowuj go w bezpiecznym miejscu. Jeżeli zapomnisz kodu PIN, należy przywrócić ustawienia fabryczne urządzenia, aby móc ponownie uzyskać do niego dostęp. Wszystkie indywidualne ustawienia zostaną usunięte.

5. Potwierdź za pomocą **OK**.

Włączanie i wyłączenie

1. Naciśnij **OK**, **2** **7** oraz **OK**.
2. Używając **▲/▼** wybierz **AKTYWACJA**.
3. Potwierdź za pomocą **OK**.
4. Wprowadzić czterocyfrowy kod pin.
5. Potwierdź za pomocą **OK**.
6. Użyj **▲/▼**, aby wybrać czy chcesz włączyć, czy wyłączyć tę funkcję.
7. Potwierdź za pomocą **OK**.

Drukowanie faksów

1. Naciśnij **OK**, **2** **7** oraz **OK**.
2. Używając **▲/▼** wybierz **DRUKUJ**.
3. Potwierdź za pomocą **OK**.
4. Wprowadzić czterocyfrowy kod pin.
5. Potwierdź za pomocą **OK**. Zapisane w pamięci fakсы zostaną wydrukowane i usunięte z pamięci.

Przywoływanie faksów

Polling faksów umożliwia pobieranie dokumentów, oczekujących w urządzeniu faksowym, którego numer zostanie wybrany. Możesz umieścić w urządzeniu dokument, przygotowany do odbioru przez innych użytkowników za pomocą pollingu.

Bezpośredni polling faksów

1. Naciśnij **OK**, **2** **2** oraz **OK**.
2. Wprowadź żądany numer za pomocą klawiatury numerycznej lub wybierz zapisaną pozycję.
3. Naciśnij **◊**.

Przywołanie przesunięte w czasie

1. Naciśnij **OK**, **2** **2** oraz **OK**.
2. Wprowadź żądany numer za pomocą klawiatury numerycznej lub wybierz zapisaną pozycję.
3. Potwierdź za pomocą **OK**.
4. Wprowadź godzinę, o której dokument ma być pobrany przez funkcję polling, np. **1** **4** **0** **0** godzina 2 po południu.
5. Potwierdź za pomocą **OK**.
6. Urządzenie pozostaje w trybie oczekiwania. Nadal można prowadzić rozmowy telefoniczne oraz wysyłać fakсы.

Wskazówka**Usuwanie zadania**

W celu przerwania gotowości do wysyłki usunąć dokument z listy zadań (zobacz również rozdział *Zadania*, Strona 47).

Wysyłanie faksów przez polling

1. Włóż dokument.
2. Naciśnij **OK**, [2] [3] oraz **OK**.
3. Używając ▲/▼ wybierz **PROSTY** lub **WIELOKR**. W przypadku nastawienia **PROSTY** dokument może zostać przywołany tylko raz. W przypadku wybrania **WIELOKR** dokument może zostać przywołany dowolną ilość razy.
4. Potwierdź za pomocą **OK**.
5. Używając ▲/▼, wybierz żądany kontrast.
6. Potwierdź za pomocą **OK**. Po krótkiej fazie rozgrzewania urządzenie zapisze dokument w pamięci.

Wskazówka**Usuwanie zadania**

W celu przerwania gotowości do wysyłki usunąć dokument z listy zadań (zobacz również rozdział *Zadania*, Strona 47).

Zadania

Wskazówka**Drukowanie listy zadań**

Listę zadań można również wydrukować wciskając **i**, [6] i **OK**.

Na liście zadań wyszczególnione są wszystkie, które są właśnie wysyłane, czekają na przywołanie względnie mają zostać wysłane w późniejszym terminie.

Zadania pojawiają się pojedynczo na wyświetlaczu. Obok numeru zadania i jego statusu podany jest tam numer, pod który faks ma zostać wysłany względnie spod którego ma zostać przywołany. Dokumenty na liście zadań mogą mieć następujący status.

TX – Przesyłanie przesunięte w czasie

DOC - Wysyłanie faksów przez polling

POL – Opóźnione czasowo pobieranie faksów

TR. – Zadanie w trakcie wykonywania

SMS – Transmisja SMS (ta funkcja nie jest dostępna we wszystkich krajach i sieciach)

Wskazówka**Nawigacja w menu**

Naciśnij aby zamknąć menu i powrócić do trybu początkowego.



Natychmiastowe wykonanie zadania

1. Naciśnij **OK**, **5** **1** oraz **OK**.
2. Używając **▲/▼** wybierz zadanie, które chcesz wykonać natychmiast.
3. Potwierdź za pomocą **OK**. Wysłanie względnie przywoływanie inicjowane jest w trybie natychmiastowym.

Zmiana zadania

1. Naciśnij **OK**, **5** **2** oraz **OK**.
2. Używając **▲/▼** wybierz zadanie, które chcesz zmienić.
3. Potwierdź za pomocą **OK**.
4. Wprowadź zmiany i potwierdź naciskając **OK**.

Usuwanie zadania

1. Naciśnij **OK**, **5** **3** oraz **OK**.
2. Używając **▲/▼** wybierz zadanie, które chcesz usunąć.
3. Potwierdź za pomocą **OK**.
4. Potwierdź usunięcie za pomocą **OK**.

Drukowanie zadania

1. Naciśnij **OK**, **5** **4** oraz **OK**.
2. Używając **▲/▼** wybierz zadanie, które chcesz wydrukować.
3. Potwierdź za pomocą **OK**.

Drukowanie listy zadań

Naciśnij **OK**, **5** **5** oraz **OK**. Urządzenie wydrukuje listę wszystkich zadań, które są w toku.

PL

Kopiarka

6

Wkładanie dokumentów

Użyj dokumentu o rozmiarze **A4 - 210 × 297 mms** o gramaturze 60–90 g/m². Nie faksować oryginałów, które są mniejsze niż **A4**. Jednorazowo możesz włożyć do **20** dokumentów.

1. Włóż dokumenty do podajnika dokumentów stroną zadrukowaną do dołu. Dokument położony na dole zostanie pobrany jako pierwszy. Jednocześnie można włożyć **20 dokumentów (80 g/m²)**.

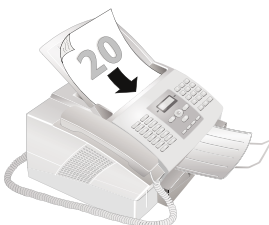

2. Przesunąć prowadnicę dokumentów do wewnątrz, tak aby ściśle przylegała do kartek.







PL

Wskazówka



Wysuwanie dokumentów

Naciśnij , aby wysunąć dokumenty.

3. Następnie skonfiguruj żądaną rozdzielczość. Możesz wybrać między /**DOKL** (dla dokumentów bez szczególnych cech), /**B DOKL** (dla dokumentów o dużej liczbie szczegółów) i /**FOTO** (największa rozdzielczość). Naciśnij . Na wyświetlaczu pojawia się symbol wybranej rozdzielczości.

Wskazówka



Domyślne ustawienia rozdzielczości

Przy użyciu funkcji 16 można dokonać wstępnego ustawienia rozdzielczości (zobacz rozdział *Nastaw rozdzielczość*, Strona 60)



Wykonywanie kopii

Naciśnij dwukrotnie **COPY**. Kopia zostanie wykonana.

Dostosowywanie kopii

1. Naciśnij **COPY**.
2. Podaj żądaną liczbę kopii dokumentu (maksymalnie).
3. Potwierdź za pomocą **OK**.
4. Wybierz żądaną rozdzielczość za pomocą ▲/▼. Do kopiowania dostępna jest rozdzielczość większa niż dla faksowania.
ROZDZ: SZYBKA – dla dokumentów bez szczególnych cech
ROZDZ: JAKOSC – Dla dokumentów zawierających małe wydruki lub rysunki
ROZDZ: FOTOGF – Największa rozdzielczość.
5. Potwierdź za pomocą **OK**.
6. Oryginały można kopiować w powiększeniu względnie w pomniejszeniu. Możliwe jest pomniejszenie do 25 procent i powiększenie do 400 procent. Wprowadź żądaną wartość za pomocą klawiatury numerycznej.
7. Potwierdź za pomocą **OK**.
8. Używając ▲/▼, wybierz żądany kontrast.
9. Potwierdź za pomocą **OK**. Kopia zostanie wykonana.

PL

SMS

7

(Ta funkcja nie jest dostępna we wszystkich krajach i sieciach)

Wymagania dotyczące wiadomości SMS

Urządzenie jest fabrycznie skonfigurowane do obsługi wiadomości SMS (Short Message Service). Działanie funkcji SMS wymaga aktywacji usługi identyfikacji abonenta wywołującego (CLIP). Wysyłanie wiadomości SMS oraz ich odbieranie z centrali abonenckiej może nie być możliwe (jest to funkcja zależna od kraju i sieci).

Wskazówka



SMS z numerem zastrzeżonym

Problemy z wysyłaniem wiadomości SMS mogą wynikać z zastrzeżenia numeru, lub podłączenia urządzenia do starego systemu ISDN.

Wskazówka



Wymagania dotyczące wiadomości SMS

Należy zapytać operatora telefonii...

... czy musisz aktywować usługę SMS.



... do których operatorów sieci komórkowych możesz wysyłać wiadomości SMS.

... jakie obowiązują opłaty.

... które funkcje są dostępne.

Wysyłanie wiadomości SMS



PL

1. Naciśnij .
2. Używając / wybierz **WYSŁIJ SMS**.
3. Potwierdź za pomocą **OK**.

Wskazówka



Funkcja dostępu

Można też uruchomić tę funkcję, naciskając: **OK**,   i **OK**.

4. Wprowadź tekst za pomocą przycisków (**A – Z**). Możesz wprowadzić 160 znaków.

Wskazówka**Wprowadzić tekst**

Wielkie litery wprowadzamy naciskając i przytrzymując przycisk **f**. Spację można wprowadzić za pomocą **␣**.

Symbole i znaki specjalne wprowadza się za pomocą **@...**. Naciśnij **â...**, aby wstawić znaki specjalne właściwe dla danego języka. Wybierz za pomocą **▲/▼**. Potwierdź za pomocą **OK**.

Kursor przesuwa się za pomocą **▲/▼**. Do usuwania pojedynczych znaków służy przycisk **C**. Naciśnij **COPY** aby wydrukować wiadomość przed jej wysłaniem.

5. Naciśnij **☒**.
6. Wprowadź żądany numer za pomocą klawiatury numerycznej lub wybierz zapisaną pozycję.
7. Naciśnij **☒**. Wiadomość zostanie wysłana.

Transmisja do wielu odbiorców (= funkcja broadcast)

1. Naciśnij **☒**.
2. Używając **▲/▼** wybierz **WYSŁIJ SMS**.
3. Potwierdź za pomocą **OK**.

Wskazówka**Funkcja dostępu**

Można też uruchomić tę funkcję, naciskając: **OK**, **3** **1** i **OK**.

4. Wprowadź tekst, zgodnie z opisem w rozdziale Wysyłanie wiadomości SMS.
5. Naciśnij **☒**.
6. Wprowadź żądany numer za pomocą klawiatury numerycznej lub wybierz zapisaną pozycję.
7. Naciśnij **+***.
8. Wprowadź kolejne numery telefonu. Pomiedzy poszczególnymi odbiorcami naciśnij **+***. Możesz wprowadzić do 10 odbiorców.
9. Naciśnij **☒**. Wiadomość zostanie wysłana.



PL

Bezpośrednie wybieranie wewnętrzne lub wybieranie podadresu



1. Naciśnij **☒**.
2. Używając **▲/▼** wybierz **WYSŁIJ SMS**.
3. Potwierdź za pomocą **OK**.

Wskazówka**Funkcja dostępu**



Można też uruchomić tę funkcję, naciskając: **OK**, **3** **1** i **OK**.

4. Wprowadź tekst, zgodnie z opisem w rozdziale Wysyłanie wiadomości SMS.
5. Naciśnij .
6. Wprowadź żądany numer za pomocą klawiatury numerycznej lub wybierz zapisaną pozycję.
7. Wprowadź właściwy wewnętrzny bezpośrednio wybierany numer lub podadres.
8. Naciśnij . Wiadomość zostanie wysłana.

Odbieranie wiadomości SMS

Po odebraniu wiadomości SMS zacznie pulsować zielona lampka /  urządzenia, a na wyświetlaczu pojawi się symbol . Otrzymane wiadomości SMS są automatycznie drukowane. Jeśli automatyczne drukowanie zostanie wyłączone, wiadomości SMS będą zapisywane w pamięci. W pamięci urządzenia można zapisać do 30 wiadomości SMS.



Odczytywanie wiadomości SMS



1. Naciśnij .
2. Używając /  wybierz ODCZYTAJ SMS.
3. Potwierdź za pomocą **OK**.

Wskazówka





Funkcja dostępu

Można też uruchomić tę funkcję, naciskając: **OK**,   i **OK**.

4. Używając /  wybierz wiadomość SMS, którą chcesz przeczytać. Nie przeczytane wiadomości SMS są oznaczone *.
5. Potwierdź za pomocą **OK**.



Drukowanie wiadomości SMS





1. Naciśnij .
2. Używając /  wybierz DRUKUJ SMS.
3. Potwierdź za pomocą **OK**.

Wskazówka



Funkcja dostępu

Można też uruchomić tę funkcję, naciskając: **OK**,   i **OK**.

4. Używając /  wybierz wiadomość SMS, którą chcesz wydrukować.
WYBRANE - Używając /  wybierz wiadomość, którą chcesz wydrukować.
NOWY – Drukowanie wszystkich nie przeczytanych wiadomości SMS
WSZYSTKIE – Drukowanie wszystkich otrzymanych wiadomości SMS
5. Potwierdź za pomocą **OK**.

PL

Usuwanie wiadomości SMS

W pamięci urządzenia można zapisać do 30 wiadomości SMS. Po zapełnieniu pamięci wiadomości urządzenie przestaje odbierać nowe wiadomości. Usuń wiadomości SMS, aby zwolnić pamięć.

1. Naciśnij **OK**, **3** **3** oraz **OK**.
2. Używając **▲/▼** wybierz wiadomość SMS, którą chcesz usunąć:
WYBRANE - Używając **▲/▼** wybierz wiadomość SMS, którą chcesz usunąć.
JUZ PRZECZYT – Usuwa wszystkie przeczytane wiadomości SMS
WSZYSTKIE – Wszystkie wiadomości SMS zostaną usunięte.
3. Potwierdź za pomocą **OK**.

Zmiana ustawień

Wskazówka



Nawigacja w menu

Kursor przesuwa się za pomocą **▲/▼**. Naciśnij przycisk **C**, aby wrócić do poprzedniego poziomu menu. Naciśnij **Ⓞ** aby zamknąć menu i powrócić do trybu początkowego.

Zmiana numerów używanych do wysyłania i odbierania

Wszystkie numery, potrzebne do wysyłania i odbierania wiadomości SMS są zapisane w urządzeniu. Numery te muszą zostać zmienione po zmianie operatora telefonicznego. Możesz również odbierać wiadomości SMS z drugiego centrum usług.

1. Naciśnij **OK**, **3** **6** oraz **OK**.
2. Używając **▲/▼** wybierz **CENTR SMS 1**.

Wskazówka



Odbieranie wiadomości SMS za pośrednictwem drugiego operatora

Możesz również odbierać wiadomości SMS z drugiego centrum usług. Wybierz **CENTR SMS 2**. Zmień numer używany do odbierania wiadomości SMS w sposób opisany w punkcie **10**.

3. Potwierdź za pomocą **OK**.
4. Używając **▲/▼** wybierz **WYSLIJ Nr.**
5. Potwierdź za pomocą **OK**.
6. Wprowadź numer używany do wysyłania wiadomości SMS.
7. Potwierdź za pomocą **OK**.
8. Używając **▲/▼** wybierz **ODBIERZ Nr.**
9. Potwierdź za pomocą **OK**.
10. Wprowadź numer używany do odbierania wiadomości SMS.
11. Potwierdź za pomocą **OK**.

Wysyłanie nazwy nadawcy

Możesz określić, czy twoja nazwa ma być wysyłana z każdą wiadomością SMS – identyfikując cię jako nadawcę. Możesz wprowadzić i zapisać nazwę za pomocą funkcji 14 (zob. też rozdział Wprowadzanie numeru telefonu i nazwy, strona 58).

1. Naciśnij **OK**, **[3]** **[5]** oraz **OK**.
2. Używając **▲/▼** wybierz **NAZWA NADAWCY**.
3. Potwierdź za pomocą **OK**.
4. Użyj **▲/▼**, aby wybrać czy chcesz włączyć, czy wyłączyć tę funkcję.
5. Potwierdź za pomocą **OK**.

Włączanie/wyłączanie sygnału powiadomienia

Sygnal powiadomienia rozlegnie się po każdej odebranej wiadomości SMS. Masz możliwość wyłączenia tej funkcji.

1. Naciśnij **OK**, **[3]** **[5]** oraz **OK**.
2. Używając **▲/▼** wybierz **SYGN DZW SMS**.
3. Potwierdź za pomocą **OK**.
4. Użyj **▲/▼**, aby wybrać czy chcesz włączyć, czy wyłączyć tę funkcję.
5. Potwierdź za pomocą **OK**.

Włączanie/wyłączanie automatycznego drukowania

Możesz wyłączyć automatyczne drukowanie wiadomości SMS.

1. Naciśnij **OK**, **[3]** **[5]** oraz **OK**.
2. Używając **▲/▼** wybierz **AUTO DRUKOW.**
3. Potwierdź za pomocą **OK**.
4. Użyj **▲/▼**, aby wybrać czy chcesz włączyć, czy wyłączyć tę funkcję.
5. Potwierdź za pomocą **OK**.

PL

Wysyłanie Text2Fax

(w krajach i sieciach bez funkcji SMS)

Do urządzenia można wprowadzić tekst i wysłać go jako faks do innego urządzenia

1. Naciśnij .
2. Wprowadź żądany numer za pomocą klawiatury numerycznej lub wybierz zapisaną pozycję.
3. Wprowadź tekst, używając klawiatury alfabetycznej. Możliwe jest wprowadzenie maksymalnie 70 linijek po 80 znaków – łącznie 5.600 znaków.

Wskazówka



Wprowadzić tekst

Wielkie litery wprowadzamy naciskając i przytrzymując przycisk **f**. Spację można wprowadzić za pomocą **↵**. Możesz wprowadzić znak końca linii, używając **RP**.

Symbole i znaki specjalne wprowadza się za pomocą **@...**. Naciśnij **â...**, aby wstawić znaki specjalne właściwe dla danego języka. Wybierz za pomocą **▲/▼**. Potwierdź za pomocą **OK**.

Kursor przesuwa się za pomocą **▲/▼**. Do usuwania pojedynczych znaków służy przycisk **C**. Naciśnij **COPY** aby wydrukować wiadomość przed jej wysłaniem.

4. Naciśnij . Wiadomość zostanie wysłana.

PL

Ustawienia

8

Wskazówka



Drukuj listę ustawień

Naciśnij **1**, **5** i **OK**, aby wydrukować wszystkie ustawienia urządzenia.

Wskazówka



Nawigacja w menu

Kursor przesuwa się za pomocą **▲▼**. Naciśnij przycisk **C**, aby wrócić do poprzedniego poziomu menu. Naciśnij **⊗** aby zamknąć menu i powrócić do trybu początkowego.

Tryb oszczędzania energii

Urządzenie standardowo czuwa w trybie oszczędzania prądu. Nie trzeba tego trybu nastawiać. W przypadku odbioru faksu lub sporządzania wydruku albo kopii urządzenie automatycznie przechodzi z trybu oszczędzania prądu na tryb roboczy.

Wybór kraju

UWAGA!



Prawidłowe ustawienie kraju!

Należy ustawić kraj, w którym urządzenie jest używane. W przeciwnym razie urządzenie nie będzie dostosowane do sieci telefonicznej. Jeśli dany kraj nie znajduje się na liście, musisz wybrać inne ustawienie i używać kabla telefonicznego właściwego dla danego kraju. Skontaktuj się ze sprzedawcą.

PL

1. Naciśnij **OK**, **1** **1** oraz **OK**.
2. Użyj **▲▼**, aby wybrać kraj, w którym urządzenie jest używane.
3. Potwierdź za pomocą **OK**.

Wybór języka

1. Naciśnij **OK**, **1** **2** oraz **OK**.
2. Użyj **▲▼**, aby wybrać żądany język komunikatów wyświetlacza.
3. Potwierdź za pomocą **OK**.

Ustawianie godziny i daty

1. Naciśnij **OK**, **[1]** **[3]** oraz **OK**.
2. Wprowadź datę (dwie cyfry w każdym polu), przykładowo **[3]** **[1]** **[0]** **[5]** **[2]** **[5]** aby ustawić 31 maja 2025 r.
3. Podaj godzinę, np. **[1]** **[4]** **[0]** **[0]** dla godziny 14.00.
4. Potwierdź za pomocą **OK**.

Wprowadzanie numeru faksu i nazwy użytkownika

Twoje nazwisko i numer będą dodawane razem z datą, godziną i numerem strony w górnej części (= nagłówku) każdego faksu.

Wskazówka



Wprowadzić tekst

Wielkie litery wprowadzamy naciskając i przytrzymując przycisk **[f]**. Spację można wprowadzić za pomocą **[]**.

Symbole i znaki specjalne wprowadza się za pomocą **@....**. Naciśnij **â....**, aby wstawić znaki specjalne właściwe dla danego języka. Wybierz za pomocą **▲/▼**. Potwierdź za pomocą **OK**.

Kursor przesuwa się za pomocą **▲/▼**. Do usuwania pojedynczych znaków służy przycisk **C**.

1. Naciśnij **OK**, **[1]** **[4]** oraz **OK**.
2. Wprowadź swój numer.
3. Potwierdź za pomocą **OK**.
4. Wprowadź nazwę za pomocą przycisków (A – Z).
5. Potwierdź za pomocą **OK**.

PL

Blokowanie urządzenia

Za pomocą funkcji blokowania możesz chronić urządzenie przed użyciem przez nieupoważnione osoby. Można zablokować albo całą klawiaturę, albo klawiaturę cyfrową urządzenia. Dostęp do funkcji lub wprowadzanie cyfr możliwe jest tylko po wprowadzeniu prawidłowego kodu. Blokada włącza się automatycznie po każdym użyciu urządzenia.

Wprowadzanie kodu pin

Wskazówka



Wprowadzanie kodu pin

Jeśli już jest zapisany jakiś kod, urządzenie pyta najpierw o stary kod, zanim można wprowadzić nowy kod.

1. Naciśnij **OK**, **6** **1** oraz **OK**.
2. Używając **▲/▼** wybierz **KOD ZABEZP.**
3. Potwierdź za pomocą **OK**.
4. Wprowadzić czterocyfrowy kod pin.

UWAGA!



Ustawienia zostaną usunięte!

Zapisz kod PIN i przechowuj go w bezpiecznym miejscu. Jeżeli zapomnisz kodu PIN, należy przywrócić ustawienia fabryczne urządzenia, aby móc ponownie uzyskać do niego dostęp. Wszystkie indywidualne ustawienia zostaną usunięte.

5. Potwierdź za pomocą **OK**.
6. Wprowadź kod ponownie w celu potwierdzenia.
7. Potwierdź za pomocą **OK**.

Blokada klawiatury

1. Naciśnij **OK**, **6** **1** oraz **OK**.
2. Używając **▲/▼** wybierz **ZABLOK KLAW.**
3. Potwierdź za pomocą **OK**.
4. Wprowadzić czterocyfrowy kod pin.
5. Potwierdź za pomocą **OK**.
6. Użyj **▲/▼**, aby wybrać czy chcesz włączyć, czy wyłączyć tę funkcję.
7. Potwierdź za pomocą **OK**.

Blokada klawiatury cyfrowej

1. Naciśnij **OK**, **6** **1** oraz **OK**.
2. Używając **▲/▼** wybierz **ZABLOKUJ NR.**
3. Potwierdź za pomocą **OK**.
4. Wprowadzić czterocyfrowy kod pin.
5. Potwierdź za pomocą **OK**.
6. Używając **▲/▼** wybierz **TYLKO SKOROW.**
7. Potwierdź za pomocą **OK**.



PL

Nastaw rozdzielczość

Wskazówka



Modyfikacja ustawień podstawowych

Zmienione ustawienia zostaną zapisane jako nowe ustawienia domyślne. Jeżeli wybierzesz funkcję specjalną do jednorazowego procesu, pamiętaj, po tej czynności przywrócić ustawienia domyślne lub ustawienia fabryczne.

1. Naciśnij **OK**, **1** **6** oraz **OK**.
2. Używając **▲/▼** wybierz **ROZDZIELCZ**.
3. Potwierdź za pomocą **OK**.
4. Wybierz żądaną rozdzielczość za pomocą **▲/▼**.
NORM – dla dokumentów bez szczególnych cech
DOKŁ – Dla dokumentów zawierających małe wydruki lub rysunki
B DOKŁ – dla dokumentów z wieloma szczegółami
FOTO – Dla zdjęć
5. Potwierdź za pomocą **OK**.

Zmniejszanie prędkości transmisji

Urządzenie dostosowuje prędkość transmisji do jakości linii telefonicznej. Może to zająć trochę czasu, szczególnie w przypadku połączeń międzynarodowych. Ustaw niższą prędkość transmisji, jeśli wysyłasz fakсы do sieci o słabej jakości linii.

1. Naciśnij **OK**, **2** **1** oraz **OK**.
2. Wybierz żądaną prędkość, używając **▲/▼**.
3. Potwierdź za pomocą **OK**.

PL

Włączenie/wyłączenie nagłówka strony

Nazwa użytkownika oraz numer faksu pojawiają się w nagłówku każdego faksu. Można tą funkcję wyłączyć, jeśli dane nadawcy nie mają być przesłane.

1. Naciśnij **OK**, **1** **6** oraz **OK**.
2. Używając **▲/▼** wybierz **NAGLOWEK TX**.
3. Potwierdź za pomocą **OK**.
4. Użyj **▲/▼**, aby wybrać czy chcesz włączyć, czy wyłączyć tę funkcję.
5. Potwierdź za pomocą **OK**.

Włączanie/wyłączanie datownika

Urządzenie drukuje na każdym odebranym fakse datę odbioru oraz dokładną godzinę (zobacz też rozdział *Datownik*, Strona 45). Masz możliwość wyłączenia tej funkcji.

1. Naciśnij **OK**, **2** **6** oraz **OK**.
2. Użyj **▲/▼**, aby wybrać czy chcesz włączyć, czy wyłączyć tę funkcję.
3. Potwierdź za pomocą **OK**.

Włączanie i wyłączanie raportu transmisji

Po każdej transmisji urządzenie drukuje raport nadawczy. Możliwe są cztery różne ustawienia.

1. Naciśnij **OK**, **2** **5** oraz **OK**.
2. Użyj **▲/▼**, aby wybrać spośród następujących opcji:
 - Z** – Po każdym bezbłędnym przesłaniu faksu drukowany jest raport z wysłania faksu. Jeśli wysłanie faksu nie dochodzi do skutku, gdyż łącze odbiorcy jest zajęte, również drukowany jest raport z wysłania faksu.
 - BEZ** – Nie jest drukowany żaden raport. Wydrukuj dziennik faksu, aby móc sprawdzić listę wysłanych wiadomości faksowych.
 - ZAWSZE** – Raport z wysłania faksu drukowany jest po każdej udanej względnie przerwanej wysyłce faksu.
 - PRZY BŁĘDZIE** – Raport z wysłania faksu drukowany jest jedynie wówczas, gdy wysyłka faksu nie dojdzie do skutku względnie zostanie przerwana.
3. Potwierdź za pomocą **OK**.

Dodatkowe opcje odbioru faksów

Drukowanie posortowanych stron

Jeśli urządzenie odbierze wielostronicowy faks, drukuje jego strony posortowane. Ostatnia odebrana strona wydawana jest jako pierwsza. Masz możliwość wyłączenia tej funkcji.

1. Naciśnij **OK**, **2** **8** oraz **OK**.
2. Używając **▲/▼** wybierz **SO RT DRUK**.
3. Potwierdź za pomocą **OK**.
4. Użyj **▲/▼**, aby wybrać czy chcesz włączyć, czy wyłączyć tę funkcję.
5. Potwierdź za pomocą **OK**.

 PL



Drukowanie wielu kopii

Można wprowadzić ustawienie powodujące drukowanie kilku egzemplarzy odebranego faksu.

1. Naciśnij **OK**, [2] [8] oraz **OK**.
2. Używając ▲/▼ wybierz LICZBA KOPII.
3. Potwierdź za pomocą **OK**.
4. Wprowadź wartość od [1] do [9] [9].
5. Potwierdź za pomocą **OK**.

Ustawianie dzwonki

Regulacja głośności

1. Naciśnij **OK**, [1] [8] oraz **OK**.
2. Wybierz żądany poziom głośności za pomocą ▲/▼. Aby całkowicie wyłączyć dzwonek, wybierz WYŁ.
3. Potwierdź za pomocą **OK**.

Cichy odbiór faksów

Aby całkowicie wyłączyć dzwonek, wybierz WYŁ. Urządzenie odbiera wówczas fakсы automatycznie, bez dzwonienia. Jeśli urządzenie jest ustawione na ręczny tryb odbioru, można wówczas nie usłyszeć wezwania do odbioru faksu, a tym samym nie odebrać faksu (patrz rozdział Ustawianie trybu odbioru faksów, strona 62).

Nastawianie liczby sygnałów

Liczbę sygnałów inicjujących tryb odbioru faksu ustawia się przy użyciu funkcji 17.

1. Naciśnij **OK**, [1] [7] oraz **OK**.
2. Wybierz ustawienie z listy dostępnych dzwonek za pomocą ▲/▼.
3. Potwierdź za pomocą **OK**.

PL

Ustawianie trybu odbioru faksu

Wbudowany w urządzenie przełącznik faksowy odróżnia transmisje faksowe od połączeń telefonicznych. Fakсы są odbierane automatycznie, a rozmowy telefoniczne mogą zostać odebrane przez użytkownika, również za pomocą podłączonych dodatkowych urządzeń. Urządzenie nie przestaje dzwonić podczas sprawdzania przychodzącego połączenia.

Dostępne są następujące opcje (zależnie od modelu): Na wyświetlaczu pojawia się wybrany tryb odbioru faksów.

1. Naciśnij **OK**, [1] [9] oraz **OK**.
2. Wybierz żądaną opcję, używając ▲/▼.

Wskazówka



Tryb odbioru faksów z podłączonymi dodatkowymi urządzeniami

Wybrać tryb EXT/automatyczna sekretarka, faks lub tryb ręczny, przy podłączaniu dodatkowych urządzeń do gniazda **EXT** urządzenia.

3. Potwierdź za pomocą **OK**.

Tryb ręczny

Urządzenie nie będzie automatycznie odbierać faksów. Możesz uruchomić odbiór faksu ręcznie, naciskając . To ustawienie jest pomocne, gdy chcesz odbierać fakсы za pomocą modemu komputerowego.

Tryb faks

W trybie faksu urządzenie dzwoni tyle razy, ile nastawiono przy użyciu funkcji 17 (zob. również rozdział Ustawianie liczby sygnałów, strona 62). Następnie włączany jest tryb odbioru faksu. Tryb ten warto wybrać, jeśli fakсы odbierane są zasadniczo na samym urządzeniu.

Tryb EXT/Automatyczna sekretarka

Należy wybrać ten tryb, jeżeli dodatkowe urządzenia są podłączone do gniazda **EXT** urządzenia. Jeśli rozmowę przyjmuje podłączona dodatkowo automatyczna sekretarka, urządzenie sprawdza, czy przychodzące połączenie nie jest wezwaniem do odbioru faksu. Jeśli urządzenie rozpoznaje sygnał faksu, faks odbierany jest w sposób automatyczny.

Jeśli nie jest podłączona automatyczna sekretarka, względnie jeśli automatyczna sekretarka nie podejmuje rozmowy, urządzenie przyjmuje po ustalonej liczbie sygnałów połączenie i odbiera automatycznie ewentualny faks.

Wskazówka



Faks przy dodatkowym telefonie

Jeśli odbierzesz połączenie za pomocą urządzenia dodatkowego i usłyszysz, że jest to połączenie faksowe (dźwięk o zmiennej wysokości lub cisza), to możesz uruchomić odbiór faksu naciskając na dodatkowym telefonie lub naciskając na urządzeniu. Aby korzystać z tej funkcji dodatkowe telefony muszą być w trybie wybierania tonowego (tony DTMF/MFV) (informacje na ten temat znajdziesz w instrukcji obsługi dodatkowego telefonu).

PL

Tryb automatyczny

(Office Fax LF8045)

Jeśli włączony jest tryb automatyczny, urządzenie sprawdza, czy przychodzące połączenie to faks, czy ewentualnie rozmowa telefoniczna. Urządzenie będzie automatycznie odbierać transmisje faksów. Urządzenie nie przestaje dzwonić podczas sprawdzania przychodzącego połączenia. W każdej chwili można odebrać rozmowę telefoniczną. Po ustalonej liczbie sygnałów urządzenie przyjmuje połączenie i odbiera automatycznie ewentualny „cichy” faks.

Drukowanie zestawień i stron pomocy

Drukowanie lista funkcji

Naciśnij **OK**, **[4][1]** i **OK**, aby wydrukować wszystkie funkcje i ustawienia urządzenia.

Wskazówka



Drukowanie lista funkcji

Listę funkcji można wydrukować, naciskając: **i**, **[1]** i **OK**.

Drukowanie książki telefonicznej

Naciśnij **OK**, **[4][3]** i **OK**, aby wydrukować listę pozycji książki telefonicznej oraz grup.

Wskazówka



Drukowanie książki telefonicznej

Książkę telefoniczną można również wydrukować, naciskając: **i**, **[4]** i **OK**.

Drukowanie dziennika faksów

Dziennik zawiera listę ostatnich 30 transmisji. Dziennik jest drukowany automatycznie po 30 transmisjach lub można go wydrukować w razie potrzeby:

Naciśnij **OK**, **[4][2]** oraz **OK**. Dziennik faksów zostanie wydrukowany.

Wskazówka



Drukowanie dziennika faksów

Dziennik faksu można również wydrukować, naciskając: **i**, **[3]** i **OK**.

Drukuj listę ustawień

Naciśnij **OK**, **[4][4]** i **OK**, aby wydrukować wszystkie ustawienia urządzenia.

Wskazówka



Drukuj listę ustawień

Listę ustawień można również wydrukować, naciskając: **i**, **[5]** i **OK**.

PL

Linie telefoniczne i urządzenia dodatkowe 9

Konfigurowanie linii i usług telefonicznych

Prywatna centrala telefoniczna / PABX

Centrale abonenckie (PABX) występują w wielu biurach i w niektórych domach. Użytkownik podłączony do centrali PABX musi wybrać kod dostępu linii zewnętrznej w celu nawiązania połączenia z publiczną siecią telefoniczną (PSTN).

1. Naciśnij **OK**, **[1]** **[5]** oraz **OK**.
2. Używając **▲/▼** wybierz **TYP SIECI**.
3. Potwierdź za pomocą **OK**.
4. Używając **▲/▼** wybierz **PSTN** lub **PABX**.
5. Potwierdź za pomocą **OK**.

Ustawienia wewnętrznego numeru telefonu

Jeśli urządzenie jest używane w obrębie centrali PABX, należy użyć funkcji 15, aby wprowadzić długość numerów i prefiks wybierany w celu uzyskać dostęp do publicznej sieci telefonicznej (=kod dostępu do linii zewnętrznej).

1. Naciśnij **OK**, **[1]** **[5]** oraz **OK**.
2. Używając **▲/▼** wybierz **PREFIKS**.
3. Potwierdź za pomocą **OK**.
4. Wprowadź odpowiednią długość numerów wewnętrznych. Do usuwania pojedynczych znaków służy przycisk **C**. Należy wyjść od najdłuższego numeru i dodać jedno miejsce. Jeśli numery wybierania bezpośredniego składają się z czterech cyfr, należy podać **[5]**.
5. Potwierdź za pomocą **OK**.
6. Wprowadź kod dostępu do linii zewnętrznej, który służy do połączenia z publiczną siecią telefoniczną. Zazwyczaj jest to **[0]**.

Wskazówka



Nieprawidłowy kod dostępu do linii zewnętrznej

W rzadkich przypadkach kod dostępu do linii zewnętrznej może być inną cyfrą, lub liczbą dwucyfrową. W starszych systemach telefonicznych kodem dostępu do linii zewnętrznej może być R (= Flash). Naciśnij **R** **[2]**, aby wprowadzić taki kod dostępu do linii zewnętrznej. Jeśli nawiązanie połączenia z publiczną siecią telefoniczną nie jest możliwe, skontaktuj się z dostawcą swojego systemu telefonicznego.

7. Potwierdź za pomocą **OK**.

PL

Wskazówka



Kod dostępu do linii zewnętrznej jest wybierany automatycznie

Po dokonaniu tych ustawień nie trzeba wybierać prefiksu centrali, gdy wprowadza się numer zewnętrzny. Urządzenie automatycznie doda kod dostępu do linii zewnętrznej przed numerem, który ma taką samą długość lub jest dłuższy niż skonfigurowane numery wybierane bezpośrednio.

Łącze DSL

W przypadku gdy używasz modemu DSL: Podłączyć urządzenie do gniazda przeznaczonego dla analogowych aparatów telefonicznych/telefaksowych! Dodatkowe informacje znajdziesz w instrukcji obsługi urządzenia DSL. W razie potrzeby należy zasięgnąć informacji u operatora telefonicznego lub dostawcy Internetu.

Łącze ISDN

To urządzenie jest faksem analogowym (Grupa 3). To nie jest urządzenie ISDN (Grupa 4), więc bezpośrednia współpraca z łączem ISDN nie jest możliwa. Wymaga adaptera analogowego lub modułu do podłączania terminali analogowych. Informacje na temat łączy ISDN można znaleźć w instrukcjach dostarczanych z adapterem terminalowym lub routerem dial-up.

Podłączanie dodatkowych urządzeń

Do tej samej linii telefonicznej mogą być podłączone urządzenia dodatkowe, takie jak telefony bezprzewodowe, automatyczne sekretarki, modemy i liczniki opłat telefonicznych.

Wskazówka



Odbiór wiadomości SMS za pomocą dodatkowego telefonu

Jeśli do tej samej linii telefonicznej jest podłączony telefon bezprzewodowy z funkcją SMS, to urządzenie, na którym będą odbierane wiadomości SMS zależy od danego producenta. Tylko jedno z urządzeń będzie odbierać wiadomości SMS. Spróbuj wyłączyć odbieranie wiadomości SMS w telefonie bezprzewodowym.

PL

Połączenie z urządzeniem

Możesz podłączać urządzenia dodatkowe bezpośrednio do urządzenia faksowego. Włóż kabel telefoniczny urządzenia dodatkowego do gniazdka urządzenia faksowego oznaczonego **EXT** (wtyczka RJ-11).



Wskazówka



Zalecane jest podłączenie bezpośrednie

Zalecamy bezpośrednie podłączanie do urządzenia, ponieważ taka konfiguracja umożliwia optymalne działanie przełącznika faksowego, który kontroluje wówczas również działanie urządzeń dodatkowych.

Podłączanie do linii telefonicznej

Prawidłowe działanie przełącznika faksowego wymaga umieszczenia urządzenia jako pierwsze w szeregu urządzeń, podłączonych do tego samego gniazdka telefonicznego. Należy pamiętać o zachowaniu właściwej kolejności.

Wskazówka



Podłączenie do pierwszego gniazdka telefonicznego

Jeżeli dostępne jest więcej niż jedno gniazdko telefoniczne dla tej samej linii telefonicznej, urządzenie musi być podłączone do pierwszego gniazdka telefonicznego.

Używanie dodatkowego telefonu (Easylink)

Funkcja Easylink umożliwia sterowanie urządzeniem faksowym za pomocą dodatkowych telefonów. Aby korzystać z tej funkcji dodatkowe telefony muszą być w trybie wybierania tonowego (tony DTMF/MFV) (informacje na ten temat znajdziesz w instrukcji obsługi dodatkowego telefonu).

Rozpoczynanie odbioru faksu

Jeśli odbierzesz połączenie za pomocą urządzenia dodatkowego i usłyszysz, że jest to połączenie faksowe (dźwięk o zmiennej wysokości lub cisza), to możesz uruchomić odbiór faksu naciskając **[*][5]** na dodatkowym telefonie lub naciskając **⬇** na urządzeniu.

PL

Przejmowanie obsługi linii

Jeśli odbierzesz połączenie za pomocą dodatkowego telefonu, a urządzenie faksowe dalej dzwoni lub podejmuje próby odebrania faksu, możesz odłączyć urządzenie faksowe od linii. Oprócz tego naciśnij **[*][*]** na telefonie.

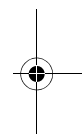
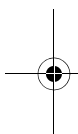
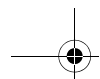

PL

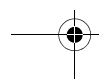
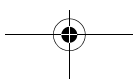

Serwis

10

Wymiana wkładu z tonerem

UWAGA!



Używać oryginalnych materiałów eksploatacyjnych!

Należy korzystać wyłącznie z oryginalnych materiałów eksploatacyjnych. Można je nabyć od wyspecjalizowanych sprzedawców detalicznych oraz w naszym dziale zamówień (patrz ostatnia strona instrukcji). Inne materiały eksploatacyjne mogą spowodować obrażenia urządzenia.

UWAGA!



Przestrzegać instrukcji na opakowaniu

Przestrzegaj instrukcji umieszczonych na opakowaniu materiałów eksploatacyjnych.

Zanim można będzie odbierać, kopiować i drukować dokumenty, należy zainstalować w urządzeniu nabój z tonerem. Z tego względu z urządzeniem dostarczonego nabój startowy. Pamięć poziomu tonera nastawiona jest dla naboju startowego fabrycznie. Nabój startowy nie musi być instalowany przy użyciu karty „Plug’n’Print”. W przypadku każdego następnego zamontowanego w urządzeniu naboju z tonerem pamięć poziomu tonera musi być aktualizowana przy użyciu załączonej karty „Plug’n’Print”.

1. Otworzyć pokrywę, chwytając za **obie** prowadnice dokumentów i odchylając pokrywę do tyłu.



PL

2. Usunąć stary nabój z tonerem, chwytając go za wgłębienie pośrodku i wyciągając do góry.



ZAGROŻENIE!



Pył wydostający się z toneru!

Ostrożnie wyjąć kasetę z tonerem z urządzenia, tak żeby nie wysypał się pył tonera. Należy uważać, gdzie kładziemy kasetę, ponieważ wysypujący się pył tonera może zabrudzić podłogę.

Napoczęte względnie zużyte naboje z tonerem należy przechowywać w oryginalnym opakowaniu lub też w plastikowej torebce, aby w ten sposób zapobiec wydostawaniu się pyłu tonerowego. Stare naboje należy zdawać w specjalistycznych sklepach względnie punktach zbierania odpadów. Nigdy nie wrzucać naboju z tonerem do ognia. Naboje z tonerem nie mogą dostać się do rąk dzieci.

ZAGROŻENIE!



Pył wydostający się z toneru!

Nigdy nie otwierać naboju z tonerem. Jeśli wydostał się pył tonerowy, unikać jego kontaktu ze skórą i oczami. Nie wolno w żadnym razie wdychać pyłu tonerowego. Pył należy usunąć z ubrań lub przedmiotów zimną wodą, ciepła woda utrwaliłaby toner. Nigdy nie usuwać rozsypanego pyłu z toneru za pomocą odkurzacza.

3. Wyjąć nowy nabój z tonerem z opakowania.
4. Usunąć czarną folię ochronną i pozostałe opakowanie, **jednak nie usuwać jeszcze paska ochronnego w kasecie.**
5. Kilka razy pomachać nabojem w tę i z powrotem, aby równomiernie rozłożyć toner, co poprawia jakość druku.
6. **Dopiero wtedy** należy całkowicie wyciągnąć pasek ochronny po lewej stronie kasety.

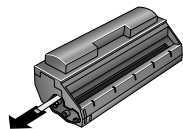

ZAGROŻENIE!



Pył wydostający się z toneru!

Po ściągnięciu paska ochronnego nie potrząsać nabojem. W przeciwnym razie może wydostać się pył tonerowy.

PL

7. Włożyć nabój z tonerem do urządzenia. Musi zaskoczyć zatrask.



8. Zamknąć pokrywę. Pamiętać, aby pokrywa zatrzasnęła się z obu stron.
9. Na wyświetlaczu pojawi się **NOWA KASETA?**. Potwierdzić za pomocą **OK**.
10. Zaczekać aż **WŁOŻ KARTĘ** pojawi się na wyświetlaczu. Wsunąć kartę „Plug’n’Print“ nowego naboju z tonerem, stykami zwróconą w lewą stronę, w otwór na lewo od kasyety na papier.



Wskazówka



Komunikat błędu karty Plug’n’Print

Jeżeli na wyświetlaczu pojawi się komunikat o błędzie **KARTA NIECZYT**, możliwe, że karta została założona nieprawidłowo. Podczas wkładania karty do urządzenia styki muszą być skierowane w lewo.

11. Aktualizacja kartridży może zająć trochę czasu. Po zakończeniu procesu na wyświetlaczu pojawia się: **AKCJA ZAKOŃCZONA / WYSUN KARTĘ**.
12. Wyjmij kartę Plug’n’Print z urządzenia.

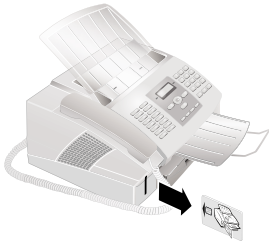

Wskazówka



Anulowanie procesu ponownego ładowania

Proces instalacji można w każdej chwili przerwać, wciskając . Pamięć poziomu tonera trzeba jednakże zaktualizować w przypadku każdego nowego naboju z tonerem przeprowadzając proces instalacji.

Ponowne uruchomienie procesu instalacji

1. Naciśnij **OK**, **[6]** **[2]** oraz **OK**.
2. Używając **▲/▼** wybierz **NOWY CZARNY**.
3. Potwierdź za pomocą **OK**.
4. Używając **▲/▼** wybierz **TAK**. Po chwili urządzenie wezwie użytkownika do włożenia karty „Plug'n'Print“.

Wskazówka



Zapytanie przy niskim poziomie tonera

Jeśli poziom tonera w naboju jest niski, za każdym razem, gdy pokrywa jest otwierana i zamykana, na wyświetlaczu pojawia się pytanie: **CZARNY=NOWY?**. Jeśli nie włożono nowego naboju, należy wcisnąć **Ⓢ**. Jeśli włożono nowy nabój, należy wcisnąć **OK** i postępować zgodnie z powyższym opisem.

Wyświetlanie poziomu tonera

Wskazówka



Aktualizacja pamięci poziomu tonera

Jeśli włożony zostanie nowy nabój z tonerem, należy zaktualizować w urządzeniu pamięć poziomu tonera przy użyciu załączonej karty „Plug'n'Print“. Urządzenie rejestruje zużycie tonera po każdym wydruku i oblicza na tej podstawie poziom tonera w naboju. Podawany poziom tonera jest jedynie wówczas miarodajny, gdy każdy nowy nabój z tonerem instalowany jest przy użyciu załączonej karty „Plug'n'Print“.

1. Naciśnij **OK**, **[6]** **[2]** oraz **OK**.
2. Używając **▲/▼** wybierz **POZIOM TONERA**.
3. Potwierdź za pomocą **OK**. Poziom tonera w naboju wyświetlany jest w procentach w przedziale od 100 procent (pusty) do 0 procent (pełen).

PL

Usuwanie zaciętego papieru

Urządzenie jest wyposażone w czujniki, które szybko rozpoznają zacięcie papieru lub dokumentów. W przypadku wystąpienia zakłócenia podawanie papieru do drukowania względnie oryginalnych dokumentów zostaje natychmiast zatrzymane.

1. Otworzyć pokrywę, chwytając za obie prowadnice dokumentów i odchylając pokrywę do tyłu.



2. Być może, żeby dostać się do papieru, trzeba usunąć nabój z tonerem.



ZAGROŻENIE!



Pył wydostający się z toneru!

Ostrożnie wyjąć kasetę z tonerem z urządzenia, tak żeby nie wysypał się pył tonera. Należy uważać, gdzie kładziemy kasetę, ponieważ wysypujący się pył tonera może zabrudzić podłogę.

3. Ostrożnie wyciągnij papier.



ZAGROŻENIE!



Pył wydostający się z toneru!

W przypadku zacięcia papieru nie używać siły, aby usunąć papier, lecz raczej delikatnie wyciągnąć go z urządzenia i zachować ostrożność przy usuwaniu. Toner na wydruku może być jeszcze niecałkiem utrwalony, co z kolei może powodować uwalnianie się pyłu tonerowego. Nie wolno w żadnym razie wdychać pyłu tonerowego. Pył należy usunąć z ubrań lub przedmiotów zimną wodą, ciepła woda utrwaliłaby toner. Nigdy nie usuwać rozsypanego pyłu z toneru za pomocą odkurzacza.

4. Włożyć z powrotem nabój z tonerem i zamknąć pokrywę. Pamiętać, aby pokrywa zatrzasnęła się z obu stron.

Wskazówka



Zapytanie przy niskim poziomie toneru

Jeśli poziom tonera w naboju jest niski, za każdym razem, gdy pokrywa jest otwierana i zamykana, na wyświetlaczu pojawia się pytanie: CZAR-NY=NOWY?. Jeśli nie włożono nowego naboju, należy wcisnąć . Przy każdej instalacji nowego naboju z tonerem naciśnij **OK** i zaktualizuj pamięć poziomu tonera (zobacz też rozdział Wymiana wkładu z tonerem, str. 69).

Usuwanie zaciętego dokumentu

Jeżeli zacięcie papieru występuje w przedniej części:

1. Odchylić panel do góry, aż zaskoczy zatrask.
2. Papier względnie dokument ostrożnie wyciągnąć do przodu.

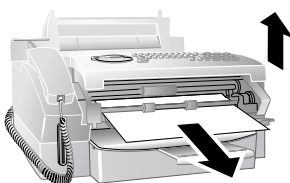

3. Zamknij panel.

Czyszczenie

ZAGROŻENIE!



Instrukcje dotyczące czyszczenia!

Zanim rozpoczniesz czyszczenie, wyjmij wtyczkę z gniazdka sieciowego. Używaj miękkiej, niepylącej ściereczki. W żadnym razie nie używaj ciekłych lub łatwo zapalnych środków czyszczących (aerozoli, środków ściernych, zwiększających połysk, alkoholu itd.). Nie pozwól, aby jakiegokolwiek płyny dostały się do wnętrza urządzenia.

Wskazówka



Arkusze czyszczące urządzenia faksowe

Wśród akcesoriów dostępnych na zamówienie w naszym centrum telefonicznej obsługi klienta znajdują się specjalne arkusze czyszczące do urządzeń faksowych. Włóż arkusz do podajnika dokumentów. Naciśnij ; arkusz zostanie wysunięty. Powtórz ten proces kilka razy.

1. Odchylić panel do góry, aż zaskoczy zatrask.
2. Wytrzeć miękką, suchą i nie pozostawiającą paprochów szmatką szybę skanera za rolkami prowadnicy papieru.





3. Zamknij panel.

Naprawa przez wyłączenie i włączenie zasilania

Jeśli utrzymuje się problem, którego nie można usunąć, postępując zgodnie z zaleceniami podanymi w niniejszej instrukcji obsługi (zobacz również tekst pomocy poniżej), wykonaj następujące czynności.

1. Wyjmij wtyczkę z gniazdka.
2. Poczekał co najmniej dziesięć sekund, a następnie włóż ponownie wtyczkę do gniazdka.
3. Postępuj zgodnie z instrukcjami na wyświetlaczu. Jeśli błąd dalej występuje, skontaktuj się z naszym działem pomocy technicznej lub ze sprzedawcą.

Problemy z wysyłaniem faksów	
Brak wysyłania faksów Brak sygnału wybierania po podniesieniu słuchawki	<p>Sprawdź instalację urządzenia. Sprawdź, czy urządzenie jest podłączone do sieci zasilającej.</p> <p>Podłącz kabel telefoniczny do gniazdka oznaczonego LINE. Włóż wtyczkę kabla telefonicznego do gniazdka linii telefonicznej.</p> <p>O ile to możliwe, sprawdź urządzenie, podłączając je do innej linii telefonicznej, zanim skontaktujesz się z techniczną obsługą klienta.</p> <p>Postępuj zgodnie z instrukcjami na wyświetlaczu.</p>
Transmisje faksowe są wciąż przerywane.	<p>Spróbuj wysłać faks ręcznie:</p> <p>Naciśnij  i wybierz numer. Jeśli odbiorca używa automatycznej sekretarki, poczekał aż usłyszysz gwizdzący ton. Naciśnij .</p> <p>Możliwe, że urządzenie faksowe odbiorcy nie jest gotowe do odebrania faksu.</p>
Nie można wysłać faksu na numer faksu.	<p>Zadzwoń na ten numer i sprawdź, czy jest to numer faksu i czy podłączone urządzenie jest gotowe do odbioru (słychać gwizd lub ciszę). Możliwe jest odsłuchiwanie dźwięków podczas nawiązywania połączenia (Strona 42).</p>

PL

Problemy z wysyłaniem faksów	
Wysłane fakсы mają złą jakość.	Zmień rozdzielczość. Sprawdź urządzenie, wykonując kopię jakiegoś dokumentu. Jeśli urządzenie działa poprawnie, to możliwe, że uszkodzone jest urządzenie odbiorcy. Sprawdź skaner, drukując listę funkcji (naciśnij 1 , 1 i OK . Jeżeli lista funkcji zostanie wydrukowana bez błędu, możliwe, że skaner jest brudny lub uszkodzony. Wyczyść skaner.
Brak odbioru faksu	Sprawdź, czy ustawiono ręczny tryb odbioru faksu. Urządzenie nie będzie automatycznie odbierać faksów (Strona 62).
W słuchawce słycać sygnał faksu lub ciszę.	Połączenie jest transmisją faksową. Naciśnij ◆ na urządzeniu. Oprócz tego naciśnij *5 na telefonie. Odłóż słuchawkę.

Problemy z wysyłaniem drukowaniem	
Brak drukowania Drukowanie zostało przerwane.	Nastąpiło zacięcie papieru lub dokumentu; brak papieru lub wkładu z tonerem. Postępuj zgodnie z instrukcjami na wyświetlaczu.
Kopia jest pusta lub odbiorca otrzymał pusty arkusz	Włóż dokumenty do podajnika dokumentów stroną zadrukowaną do dołu.
Podczas drukowania za pomocą urządzenia powstają białe linie.	Oczyść bęben tonera suchą ściereczką. Wyczyść skaner (zobacz rozdział Czyszczenie, Strona 74)
Podczas drukowania za pomocą urządzenia powstają czarne linie.	Pojemnik z tonerem jest uszkodzony i należy go wymienić. Należy korzystać wyłącznie z oryginalnych materiałów eksploatacyjnych.
Podczas drukowania słycać głośny dźwięk.	Pojemnik z tonerem jest prawie pusty i należy go wymienić. Należy korzystać wyłącznie z oryginalnych materiałów eksploatacyjnych.
Otrzymane fakсы i kopie są zbyt jasne.	Urządzenie nadawcy nie jest ustawione optymalnie. Jeżeli kopia również jest zbyt jasna, toner jest prawie zużyty i należy wymienić pojemnik. Należy korzystać wyłącznie z oryginalnych materiałów eksploatacyjnych.

PL

Słownik

11

CCITT

Comite Consultatif International Téléphonique et Télégraphique (poprzednik organizacji ITU)

CE

Conformité Européenne

Centrala telefoniczna

Centrale telefoniczne są powszechne w dużych firmach. Również prywatne instalacje ISDN mogą stanowić centrale telefoniczne. Aby ustanowić połączenie z publiczną siecią telefoniczną z telefonu podłączonego do centrali telefonicznej, trzeba wybrać przed właściwym numerem odpowiednią cyfrę, najczęściej jest to zero (patrz również prefiks).

CLIP

Prezentacja numeru łącza wywołującego (zob. Numer abonenta wywołującego)

CLIR

Blokada prezentacji własnego numeru (zob. Numer abonenta wywołującego)

CNG

Calling Signal (patrz Sygnał faksu)

Datownik

W nagłówku każdego otrzymanego faksu pojawia się dokładna data i godzina odebrania. Pamięć buforowa zapewnia, że również w przypadku zaniku prądu podawane są dokładne dane. W ten sposób można udowodnić, kiedy nadszedł faks.

DTMF

Dual Tone Multi Frequency – wieloczęstotliwościowa metoda wybierania numerów i sygnalizacji, wykorzystująca sygnał dwutonowy (zobacz Wybieranie tonowe)

PL

Dziennik

Dziennik zawiera dane dotyczące ostatnich rozmów telefonicznych oraz wysłanych i odebranych faksów względnie SMS-ów. Dziennik może być drukowany w ustalonych momentach względnie ręcznie.

Easylink

Funkcja Easylink oferuje dodatkowe opcje do zarządzania zewnętrznymi urządzeniami, które są podłączone do tej samej linii telefonicznej, co urządzenie (rozpoczynanie odbioru faksu, przejmowanie linii, zobacz Urządzenia dodatkowe) Aby korzystanie z tej funkcji było możliwe, dodatkowe telefony muszą być ustawione w trybie wybierania tonowego (tony DTMF).

ECM

Error Correction Mode (ECM) – Tryb korekcji błędów

Error Correction Mode (ECM) – Tryb korekcji błędów

ECM (Error Correction Mode) System ECM redukuje błędy podczas transmisji, które mogą przykładowo powstawać na skutek złego stanu łączy i skraca tym samym czas transmisji. Oba połączone fakсы muszą pracować w systemie ECM.

Faza rozgrzewania

Urządzenie standardowo czuwa w trybie oszczędzania prądu (patrz tryb oszczędzania prądu). W fazie rozgrzewania urządzenie rozgrzewa jednostkę drukującą, aż osiągnięta zostanie konieczna temperatura robocza i można będzie wydrukować kopię lub faks.

Grupy urządzeń faksowych

Fakсы są podzielone, zgodnie ze standardami międzynarodowymi na grupy urządzeń faksowych, na podstawie rodzaju i prędkości transmisji. Połączenia między urządzeniami należącymi do różnych grup są możliwe, ale wybierana jest najniższa wspólna prędkość transmisji. Prędkość ta ustalana jest podczas procedury uzgadniania (zob. Uzgadnianie) wykonywanej na początku połączenia. Fakсы z grup od 1 do 3 to analogowe urządzenia faksowe. Obecnie grupy 1 i 2 są rzadko spotykane. Najczęściej występują urządzenia faksowe z grupy 3, które umożliwiają transmisję z prędkością od 9 600 do 33 600 b/s. Fakсы z grupy 4 to urządzenia cyfrowe, które działają wyłącznie w sieciach ISDN. Ich maksymalna prędkość transmisji to 64 000 b/s.

Identyfikacja abonenta wywołującego (CLIP)

Istnieją dwa typy identyfikatora ID numeru dzwoniącego (Prezentacja numeru abonenta wywołującego, CLIP). Jeśli ktoś dzwoni do użytkownika, numer telefonu abonenta wywołującego pojawia się na wyświetlaczu faksu. Jeśli inny abonent dzwoni podczas prowadzenia rozmowy telefonicznej, użytkownik słyszy dźwięk w słuchawce. Aby było to możliwe, operator musi udostępniać obie usługi i aktywować je dla danej linii telefonicznej. Przesyłanie informacji o własnym numerze telefonu można tymczasowo wyłączyć i włączyć, lub wyłączyć na stałe (Blokada prezentacji własnego numeru, CLIR).



Identyfikacja nadawcy (= nagłówek)

Na górnej krawędzi każdego faksu pojawia się numer faksu, nazwa nadawcy oraz data i godzina przekazania faksu.

ISDN

Integrated Services Digital Network

ITU

Międzynarodowa Unia Telekomunikacyjna (Organizacja Narodów Zjednoczonych)

Karta „Plug’n’Print“

Karta chipowa, przy użyciu której aktualizuje się po włożeniu nowego naboju z tonerem pamięć poziomu zużycia tonera.

Kod dostępu do linii zewnętrznej

Kod dostępu do linii zewnętrznej to liczba lub litera, którą należy wybrać, przed wybraniem żądanego numeru telefonu, na aparacie podłączonym do centrali abonenckiej, w celu uzyskania połączenia z publiczną siecią telefoniczną (zob. Centrala abonencka).

Kodowania

Dane przesyłane podczas transmisji faksowej są kodowane i kompresowane. Minimalny standard to MH (Modified Huffmann). Lepszymi metodami kodowania są MR (Modified Read) i MMR (Modified Modified Read).

LCD

Liquid Crystal Display – Wyświetlacz ciekłokrystaliczny

LED

LED: Light Emitting Diode – Dioda elektroluminescencyjna

PL

Lista telefonujących

Na liście dzwoniących zapisane są numery ostatnich dzwoniących. Ważne jest, żeby dla łącza telefonicznego udostępniona była usługa identyfikacji dzwoniącego oraz żeby dzwoniący nie zablokował przekazania numeru (patrz Identyfikacja abonenta wywołującego).

MH

Modified Huffmann (proces kodowania faksów, zob. Kodowanie)

MHC

Modified Huffmann Code (proces kodowania faksów, zob. Kodowanie)

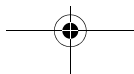

MMR

Modified Huffmann Read (proces kodowania faksów, zob. Kodowanie)

MMR

Modified Read Code (proces kodowania faksów, zob. Kodowanie)

Modem

Modem zamienia cyfrowe sygnały komputerowe na sygnały dźwiękowe i z powrotem. Analogowe linie telefoniczne mogą przenosić tylko sygnały dźwiękowe, a nie cyfrowe (zob. Modem sprzętowy, zob. Modem programowy).

Modem sprzętowy

Modem sprzętowy to modem stały, wbudowany. W przeciwieństwie do modemu programowego, jego parametry i funkcje są stałe i nie mogą zostać zmienione (zob. Modem Programowy, zob. modem).

MR

Modified Read (proces kodowania faksów, zob. Kodowanie)

Numer wewnętrzny

Numer umożliwiający bezpośrednie dozwonienie się do telefonu podłączonego do centrali telefonicznej.

PABX/PBX

Centrala abonencka

Pamięć

Jeśli w urządzeniu nie ma papieru lub tonera, urządzenie zapisze w pamięci przychodzące fakсы. Wiadomości SMS są zapisywane w pamięci SMS.

Pamięć poziomu tonera

Przy użyciu karty „Plug’n’Print”, dostarczanej razem z nabojem, aktualizowana jest pamięć poziomu tonera. Urządzenie rejestruje zużycie tonera po każdym wydruku i oblicza na tej podstawie poziom tonera w naboju. Podawany poziom tonera jest jedynie wówczas miarodajny, gdy każdy nowy nabój z tonerem instalowany jest przy użyciu załączonej karty „Plug’n’Print“.

Pamięć RAM

Random Access Memory – Pamięć o dostępie swobodnym



Połączenie równoległe

zobacz Urządzenia dodatkowe

Połączenie szeregowo

zobacz Urządzenia dodatkowe

Prędkość transmisji

Organizacja CCITT/ITU wydała dla transmisji danych łączami telefonicznymi specjalne normy międzynarodowe. Wszystkie skrótowe oznaczenia zaczynają się na literę V, stąd nazwa klasyfikacji: Standard V. Najważniejsze prędkości transmisji dla transmisji faksowych to: V.17 – 7.200 to 14.400 bps, V.21 – max. 300 bps, V.22 – max. 1.200 bps, V.22 bis – max. 2.400 bps, V.27 ter – max. 4.800 bps, V.29 – max. 9.600 bps, V.32 bis – max. 14.400 bps, V.34 – max. 33.600 bps

Przełącznik faksu

Przełącznik faksowy sprawdza przychodzące połączenia telefoniczne i steruje dzwonieniem faksu. W zależności od wybranego trybu, transmisje faksowe mogą być odbierane automatycznie lub ręcznie.

Przerwa międzyseryjna

Numerы zamiejscowe lub numery telefonów z podadresami/numerami wewnętrznymi czasem wymagają wstawienia pauzy wybierania, w celu zapobieżenia zbyt szybkiemu wybieraniu i utracie połączenia. Druga część numeru wybierana jest po krótkiej przerwie.

Przywoływanie

patrz przywoływanie faksu

Przywoływanie faksu

Przy użyciu funkcji przywoływania faksu można przywołać dokument z innego faksu. W celu przywołania faksu z większego przedsiębiorstwa, udostępniającego szereg dokumentów faksem, można dodać również podadres względnie numer wewnętrzny. W tym celu pomiędzy numerem faksu a pod adresem trzeba wprowadzić pauzę (zobacz Wstawianie pauzy).

PL

PSTN

Publiczna komutowana sieć telefoniczna

RJ-11

Wtyczka typu Registered Jack 11 (zwana również wtyczką zachodnią i standardową wtyczką telefoniczną)

Rozdzielczość

Liczba punktów na cal (dpi). Dla odbioru i wysyłki faksów dostępna jest rozdzielczość standardowa, precyzyjna (DOKL), superprecyzyjna (B DOKL) i fotograficzna (FOTO). Dla kopiowania dostępna jest rozdzielczość szybka, wysokiej jakości i fotograficzna. Im wyższa rozdzielczość, tym dłużej trwa transmisja.

Skanowanie

Wczytywanie dokumentu do pamięci faksu względnie komputera w celu wystania, skopiowania względnie dalszej obróbki.

SMS

Short Message Service

Softmodem

To urządzenie nie zawiera stałego, wbudowanego modemu. Funkcję modemu realizuje wykonywany na żądanie program, który korzysta z pamięci urządzenia (RAM). Parametry i funkcje modemu programowego mogą zostać zmienione przez zmianę oprogramowania (zob. Modem sprzętowy, zob. Modem).

Sygnał faksu, sygnał CNG (= Calling Signal)

Sygnał, jaki wysyła faks, aby zapowiedzieć transmisję faksu. Po wystąpieniu tonu CNG, przełącznik faksu urządzenia rozpoznaje przychodzące połączenie faksowe i rozpoczyna odbiór faksu.

Transmisja do wielu odbiorców (= funkcja broadcast)

Przy użyciu tej funkcji można rozesłać faks względnie Text2Fax do wielu odbiorców.

Transmisja grupowa

patrz Transmisja do wielu odbiorców

Tryb oszczędzania energii

Zwykle urządzenie pozostaje w trybie oszczędności energii. W przypadku odbioru faksu względnie sporządzania wydruku lub kopii urządzenie automatycznie przechodzi do trybu roboczego (patrz faza rozgrzewania).

TWAIN

(TWAIN = ang. Tool Without an Interesting Name, narzędzie bez ciekawej nazwy) Sterownik skanowania TWAIN umożliwia dostęp do urządzenia i skanowanie dokumentów z dowolnej aplikacji obsługującej ten standard.

Urządzenia dodatkowe

Do urządzenia mogą być podłączone, równolegle lub szeregowo, urządzenia dodatkowe, takie jak automatyczne sekretarki, telefony, liczniki opłat i modemy komputerowe. Połączenie równoległe oznacza, że urządzenia te są podłączone do innego gniazdka telefonicznego na tej samej linii. Jeśli urządzenia te zostaną podłączone do zewnętrznego gniazdka, umieszczonego na urządzeniu faksowym, wówczas mamy do czynienia z połączeniem szeregowym. Przełącznik faksowy urządzenia może kontrolować działanie wyłącznie w przypadku urządzeń podłączonych szeregowo.

Uścisk dłoni

Uścisk dłoni to faza poprzedzająca i kończąca transmisję faksu. Po ustanowieniu połączenia faksy sprawdzają przynależność grupową oraz oznaki wydajności, takie jak stopień pomniejszenia względnie odcienie szarości. Po zakończeniu transmisji faksu urządzenie odbierające potwierdza napytnięcie faksu przed rozłączeniem połączenia (patrz grupy faksów).

Wybieranie numeru złożonego

zobacz Łączenie numerów

Wybieranie numeru złożonego

Przed rozpoczęciem wybierania można dowolnie łączyć i edytować pozycje książki telefonicznej, cyfry wprowadzane ręcznie, numery z listy ponownego wybierania oraz z listy połączeń przychodzących. Przykładowo, po zapisaniu prefiksu taniego operatora (zob. Wybór operatora dla indywidualnych połączeń) w postaci pozycji w książce telefonicznej można wybrać tę pozycję, a następnie wprowadzić ręcznie żądany numer telefonu, lub wybrać inny numer z książki telefonicznej, z listy ponownego wybierania lub z listy połączeń przychodzących.

Wybieranie pulsowe

Proces wybierania używany w starszych sieciach telefonicznych. Podczas każdego wybieranego numeru słyszysz klikanie (zobacz Wybieranie tonowe).

Wybieranie tonowe (= Dual Tone Multi Frequency)

W wielu krajach wybieranie tonowe zastąpiło wybieranie impulsowe, przy którym każdy numer był przesyłany w postaci odpowiadającej mu liczby impulsów. Przy wybieraniu tonowym, do każdego klawisza jest przypisany określony ton (znany pod nazwą tonu DTMF).

Wybieranie wieloczęstotliwościowe (DTMF)

zobacz Wybieranie tonowe

Wybór operatora dla indywidualnych połączeń

Wybór operatora telefonicznego dla każdego indywidualnego połączenia. Możliwe jest wykonywanie połączeń telefonicznych za pośrednictwem różnych prywatnych operatorów. Dodając prefiks przed żądanym numerem telefonu, można wybrać innego operatora dla każdego połączenia telefonicznego, bez zawierania umowy.

PL

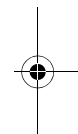
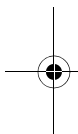

PL

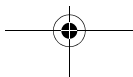

Załącznik

12

Dane techniczne

Wymiary (Dł. × Wys. × Szer.).....	370 × 200 × 330 mm
Ciężar	7,25 kg
Przyłącze sieciowe	220–240 V ~ / 50–60 Hz
Pobór mocy	
Tryb gotowości	< 8,5 W
Podczas transmisji.....	< 17 W
Odbiór	< 20 W
Zalecana temperatura otoczenia.....	5–35 °C
Wilgotność względna	15–85 % (bez kondensacji)
Typ złącza	PSTN · PABX

Standardy

Bezpieczeństwo	EN 60950-1
Emisje	EN 55022 Class B
.....	EN 61000-3-2
.....	EN 61000-3-3
Odporność na zakłócenia	EN 55024

Skaner

Typ	czarno-biała · 256 odcienie szarości
Szerokość skanowania	210 mm
Rozdzielczość pozioma.....	8 punktów/mm
Rozdzielczość pionowa.....	Standard: 3,85 linii/mm
.....	Fine: 7,7 linii/mm
.....	SFine: 15,4 linii/mm
Prędkość.....	6 sekund na stronę A4

PL

Drukarka

Typ Klasa 1 drukarka laserowa
 Czas rozgrzewania ok. 15 sekund
 Szerokość 200 mm
 Rozdzielczość 600 dpi
 Prędkość do 16 stron na minutę

Pamięć

Książka Telefoniczna do 200 pozycji
 Wiadomości faksowe do 400 stron (wzorcowego listu testowego)
 Wiadomości SMS do 30 Wiadomości SMS

Papieru

Pojemność 250 arkusz
 Rozmiary A4 · 210 × 297 mm
 Grubość 0,08–0,12 mm
 Ciężar 60–90 g/m²

Podajnik dokumentów

Pojemność 20 arkusz
 Szerokość 218 mm
 Długość 600 mm

Faks

Typ Group 3
 Kompatybilność ITU-TT.30
 Kompresja danych MH · MR · MMR
 Prędkość transmisji 33.600 b/s

Kopiarka

Typ czarno-biała · 64 odcienie szarości
 Rozdzielczość
 Szybka 200 × 200 dpi
 Wysokiej jakości 400 × 200 dpi
 Fotograficzna 400 × 200 dpi
 Kopiowanie wielokrotne do 99 stron

Specyfikacje techniczne mogą ulec zmianie bez powiadomienia.

Gwarancja

(Zasady i warunki wyłącznie dla Polski)

Aby skorzystać z gwarancji proszę skontaktować się ze sprzedawcą lub ze stanowiskiem pomocy firmy Sagem Communications. Wymagany będzie dowód zakupu.

Z urządzenia należy korzystać w sposób zgodny z przeznaczeniem i w warunkach normalnej eksploatacji. Firma Sagem Communications nie przyjmuje odpowiedzialności za korzystanie z urządzenia wykraczające poza ramy korzystania z urządzenia zgodnie z przeznaczeniem i konsekwencje mogące wynikać z takiej eksploatacji.

Sprzedawca lub firma Sagem Communications może również udzielić porad w przypadku niewłaściwego działania urządzenia.

A) Ogólne warunki gwarancji

Firma Sagem Communications, według własnego wyboru zobowiązuje się do wymiany lub naprawy, bez pobierania opłat za robociznę i części zamienne, wszelkich usterek sprzętu w okresie 12 – dwanaście – miesięcy (3 – trzy – miesiące dla akcesoriów), miesięcy od daty oryginalnej faktury sprzedaży urządzenia, w przypadkach gdy te usterki wynikają z wadliwego wykonania.

Jeśli klient nie zawarł z firmą Sagem Communications umowy o konserwacji sprzętu, w której wyraźnie zostało określone, że naprawy są wykonywane w siedzibie klienta, to naprawy nie będą wykonywane w siedzibie klienta. Klient będzie jednak zobowiązany do zwrotu wadliwego urządzenia na adres podany przez sprzedawcę lub stanowisko pomocy firmy Sagem Communications.

W przypadku konieczności wysłania produktu do naprawy, do wysyłki zawsze należy dołączyć dowód zakupu (niezmieniony, bez odręcznych adnotacji i pogorszonej czytelności) wskazujący, że produkt jest nadal objęty gwarancją. Jeżeli dowód zakupu nie zostanie dołączony, centrum napraw firmy Sagem Communications określi status gwarancji produktu na podstawie daty produkcji.

Poza wszelkimi obowiązującymi regułami prawnymi, firma Sagem Communications nie udziela żadnej gwarancji, domniemanej ani wyraźnej, która nie została określona w niniejszym akapicie i nie będzie odpowiedzialna za żadne szkody bezpośrednie lub pośrednie, materialne lub niematerialne, w ramach lub poza ramami niniejszej gwarancji.

Jeśli jakiegokolwiek postanowienie niniejszej gwarancji zostanie uznane za nieważne lub niezgodne z prawem w części lub w całości, ze względu na obowiązujący przepis prawa krajowego dotyczący konsumentów, to taka nieważność lub niezgodność z prawem nie naruszy ważności i nie wpłynie na pozostałe postanowienia lub części niniejszej gwarancji.

Niniejsza gwarancja nie ogranicza uprawnień ustawowych Klienta.

B) Wyłączenia z gwarancji

Z tytułu tej gwarancji firma Sagem Communications nie ponosi odpowiedzialności w związku z:

- Uszkodzeniami, wadami, awariami lub usterkami spowodowanymi między innymi:
 - nieprzestrzeganiem instrukcji dotyczących procesu instalacji oraz użytkowania;

- przyczyną zewnętrzną wobec urządzenia (w tym między innymi wyładowaniami atmosferycznymi, pożarem, wstrząsem, wandalizmem, nieprawidłowym stanem sieci elektrycznej lub jakimikolwiek uszkodzeniami wynikającymi z zalania wodą);
- modyfikacjami dokonanymi bez pisemnego zezwolenia firmy Sagem Communications
- nieodpowiednimi warunkami eksploatacji, szczególnie temperaturą i wilgotnością
- naprawą lub konserwacją sprzętu przez osoby nieupoważnione przez firmę Sagem Communications;
-) Zużycie wynikające z normalnej, codziennej eksploatacji urządzenia i jego osprzętu
-) Uszkodzenie z powodu niewystarczającego lub złego opakowania urządzenia zwracanego do firmy Sagem Communications
-) Zastosowanie nowych wersji oprogramowania bez uprzedniej zgody firmy Sagem Communications
-) Pracę z urządzeniami lub oprogramowaniem zmodyfikowanym lub dodanym bez uprzedniej pisemnej zgody firmy Sagem Communications
-) Usterki, które nie wynikają z urządzenia ani z oprogramowania zainstalowanego w stacjach roboczych użytkowników w celu korzystania z urządzenia.

Problemy z łącznością wynikające z nieodpowiednich warunków, w tym:

- problemy dotyczące dostępu i/lub połączenia do Internetu, takich jak przerwy w działaniu sieci dostępowych, lub niewłaściwe działanie linii telefonicznych abonenta lub jego rozmówcy
- błędy transmisji (na przykład słabego zasięgu geograficznego nadajników radiowych, zakłóceń lub słabej jakości linii)
- usterki sieci lokalnej (okablowania, serwerów, stacji roboczych) lub awarii sieci transmisyjnej (w tym między innymi zakłócenia, usterka sieci lub słaba jakość sieci)
- modyfikacja parametrów sieci telefonii komórkowej wykonana po sprzedaży produktu
-) Normalnego serwisowania (zdefiniowanego instrukcji obsługi dostarczonej z urządzeniem) a także usterek wynikających z braku serwisowania. Koszty serwisowania są każdym wypadku ponoszone przez Klienta.
-) Usterek wynikających z korzystania z produktów, materiałów eksploatacyjnych lub akcesoriów niezgodnych z urządzeniem.

PL

C) Naprawy pozagwarancyjne

W przypadkach określonych w punkcie B), a także po upływie okresu gwarancji, klient musi zwrócić się do autoryzowanego punktu napraw firmy Sagem Communications o wycenę kosztów.

Koszty naprawy i dostawy zostaną podane na wystawionej dla klienta fakturze.

Poniższe postanowienie ma zastosowanie, o ile nie zawarto z klientem innej umowy w formie pisemnej i wyłącznie na terytorium Polska.

Help desk – stanowisko pomocy: 22 - 583 43 97



Symbol CE potwierdza zgodność urządzenia z dotyczącymi go dyrektywami UE.

Deklaracja zgodności (DoC)

Firma **Sagem Communications Austria GmbH** deklaruje niniejszym, że urządzenie **Office Fax LF8040, Office Fax LF8045** jest zgodne z podstawowymi wymaganiami oraz innymi dotyczącymi go postanowieniami Dyrektywy 1999/5/EC.

Pełny tekst Deklaracji Zgodności jest dostępny w naszym serwisie internetowym, pod adresem www.xeroxfax.com



Opakowanie: Żeby ułatwić ponowne wykorzystanie zużytych opakowań, należy postępować zgodnie z miejscowymi zasadami postępowania z surowcami wtórnymi.

Akumulatory: Zużyte akumulatory należy pozostawiać w wyznaczonych do tego celu miejscach.



Produkt: Symbol przekreślonego kosza na śmieci naklejony na produkt oznacza, że jest on zaliczany do kategorii sprzętu elektrycznego i elektronicznego, który jest objęty szczególnymi regulacjami w zakresie pozbywania się odpadów.

Żeby wymusić proces ponownego wykorzystywania odpadów wtórnych, odzysk surowców z urządzeń elektrycznych i elektronicznych (WEEE) oraz ochronić środowisko naturalne i zdrowie człowieka, prawo unijne wymaga selektywnego zbierania nieprzydatnego lub uszkodzonego sprzętu w jeden z wymienionych poniżej sposobów:

- Sprzedawca w sklepie detalicznym odbiera od klienta stary sprzęt przy kupnie przez niego nowego.
- Zużyty i nieprawny sprzęt można gromadzić w wyznaczonych do tego celu miejscach.

Opakowanie papierowe i kartonowe można poddać recyklingowi w postaci makulatury. Opakowanie z folii i styropianu należy oddać do recyklingu lub utylizacji jako odpad niezdatny do recyklingu, zależnie od obowiązujących wymagań.

Znaki towarowe: Nazwy własne użyte w niniejszej instrukcji są znakami towarowymi, należącymi do odpowiednich przedsiębiorstw. Brak znaków towarowych ® i ™ nie usprawiedliwia założenia, że konkretne terminy są bezpłatnymi znakami towarowymi. Pozostałe nazwy produktów zostały użyte wyłącznie w celach identyfikacyjnych i mogą być znakami towarowymi należącymi do odpowiednich właścicieli. Firma Sagem Communications nie rości sobie jakichkolwiek praw do tych znaków towarowych.

PL



Firma Sagem Communications, ani firmy z nią powiązane nie ponoszą odpowiedzialności wobec nabywcy tego produktu ani osób trzecich z tytułu szkód, strat, kosztów lub wydatków poniesionych przez nabywcę lub osoby trzecie, w wyniku wypadku, niewłaściwego lub niezgodnego z przeznaczeniem użytkowania tego produktu, bądź dokonywania samodzielnych jego modyfikacji, napraw lub zmian, a także w przypadku zaniedbania ścisłego przestrzegania postanowień instrukcji obsługi i konserwacji produktu Sagem Communications.

Firma Sagem Communications nie ponosi odpowiedzialności za jakiegokolwiek szkody lub problemy wynikające ze stosowania opcji lub materiałów eksploatacyjnych, nie będących oryginalnymi produktami firmy Sagem Communications produktami zatwierdzonymi przez firmę Sagem Communications.

Firma Sagem Communications nie ponosi żadnej odpowiedzialności za jakiegokolwiek szkody wynikające z zakłóceń elektromagnetycznych występujących w rezultacie stosowania kabli połączeniowych, które nie są oznaczone jako produkty firmy Sagem Communications.

Wszelkie prawa zastrzeżone. Żadnej części niniejszej publikacji nie wolno powielać, przechowywać w systemie umożliwiającym wyszukiwanie informacji, ani przysyłać w jakiegokolwiek postaci i jakimikolwiek metodami elektronicznymi, mechanicznymi, za pomocą fotokopiowania lub w inny sposób, bez uprzedniego pisemnego zezwolenia firmy Sagem Communications. Zawarte w niej informacje zostały udostępnione wyłącznie w celu wykorzystania w związku z tym produktem. Firma Sagem Communications nie ponosi żadnej odpowiedzialności za zastosowanie tych informacji do innych urządzeń.

Niniejsza instrukcja obsługi nie jest dokumentem, potwierdzającym zawarcie umowy.

Zastrzega się możliwość występowania błędów, pomyłek drukarskich oraz wprowadzania zmian.

Copyright © 2009 Sagem Communications Austria GmbH

PL

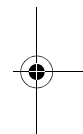
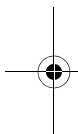
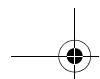

PL

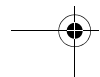
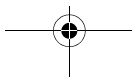

Informacje dla klientów

W ramach naszego ciągłego dążenia do całkowitej satysfakcji klienta, wszystkie nasze produkty są tworzone z myślą o łatwości obsługi i niezawodności.

W instrukcji obsługi są podane wszystkie informacje potrzebne do użytkowania urządzenia. Jeżeli po skorzystaniu z podręcznika użytkownika nadal potrzebują Państwo pomocy, należy skontaktować się z naszym telefonicznym centrum obsługi klienta. Nasi pracownicy to wysoko wykwalifikowani specjaliści, którzy mogą zapewnić uzyskanie maksymalnych korzyści z nabytego produktu.

Będziemy mogli udzielić pomocy szybciej osobom telefonującym z telefonu zewnętrznego, a nie z urządzenia faksowego. Proszę przygotować wydruk ustawień oraz numer seryjny urządzenia. Numer seryjny jest podany na tabliczce znamionowej.

Polska

Telefon: 22 - 583 43 97

Internet: www.xeroxfax.com

Mamy nadzieję, że użytkowanie nowego produktu sprawi Państwu wiele przyjemności!